

Segédlet meghibásodás esetére:

- A készülék tisztítása előtt távolítsa el az elektromos csatlakozót a konnektorból.
- A laminálógép meghibásodása esetén keresse fel a készülék forgalmazóját szerviz céljából.

Hibajelenség:	Lehetséges ok:	Megoldás
1. A lamináló fólia elakadt a készülékben	Túl magasra állított hőmérséklet	Húzza ki a fóliát a gépből. Ha ez nem lehetséges, kapcsolja ki a gépet és szétszerelés előtt vegye fel a kapcsolatot a gép forgalmazójával.
	A fólia a hengerek közé szorult	
	Átléptük a maximum laminálási vastagságot.	
2. A készülék nem melegszik, a jelzőfények nem világítanak.	A készülék elején található (HOT) kapcsoló nincs meleg pozícióra kapcsolva.	Ellenőrizze, hogy a készülék be van-e kapcsolva. Ha a készülék nem működik, vegye fel a kapcsolatot a gép forgalmazójával.
	A készülék lecsapta a biztosítékot.	



Használati utasítás

OPUS PopLAM A4 laminálógép

Technikai adatok:

Felmelegedési idő:	3-5 min.
Hálózati feszültség:	230 V / 50 Hz
Teljesítmény:	300 W
Maximum fóliavastagság:	125mikron
Maximum dokumentumvastagság:	0.7mm
Laminálási sebesség :	300 mm/min
Max. laminálási méret :	230mm
Méreték (SZ x H x M):	340x135x80 mm
Nettó súlyt:	1,4 kg

01.01. 2010

Készült a gyártó OPUS cég dokumentációi alapján. Forgalmazó: COPIOUS KFT. 1173 Budapest, Kévekötvő u. 42.

Fordítás © CopiouS Kereskedelmi Kft.





Declaration of Conformity Deklaracja Zgodności

OPUS Sp.z o.o. hereby declares that the machine specified below is in accordance with the following directives and standards:

Opus Sp.zo.o. deklaruje z pełną odpowiedzialnością, że urządzenie, którego dotyczy niniejsza deklaracja jest zgodne z postanowieniami następujących dyrektyw UE oraz powiązanyymi z nimi normami zharmonizowanymi:

73/23/EWG , 89/336/EWG , 99/5/WE

PN-EN 60950-1:2004 ; PN- EN 55014-1:2002; PN –CISPR 16-1: 1997; PN –CISPR 16-2: 1999

Name/ Nazwa : OPUS Sp. z o. o.

Address/ Adres : ul. Toruńska 8 44-122 Gliwice

Type of the machine / typ : Laminator

Model No / model : popLAM A4

POLAND / Polska

(Place / Kraj)

07.12.2006

(Date / Data)

(Place / Kraj)

.....

(Signature / podpis)

Aleksander Macha

(Full Name/ Imię i Nazwisko)

(Signature / podpis)

Biztonsági előírások:

- Kérjük, biztonsági okokból ne engedjen gyermeket a készülék közelébe, a hőképződés miatt!
- A gépet kizárólagosan annak rendeltetési célja szerint használja, a dokumentáció laminálására, az előírt specifikációk szerint.
- A készülék esetleges meghibásodása esetén, a gép kizárólag szakszervizben javítható.
- A laminálandó dokumentum nem tartalmazhat fém kapcsokat, alumínium fóliát, illetve egyéb fémes eredetű alkotórészeket. Kérjük ne helyezzen más tárgyat a gépbe a fólián és a dokumentáción kívüli!
- Azonnal kapcsolja ki a gépet, az elektromos csatlakozót pedig távolítsa el a konnektorból, ha égett szagot érez, vagy ha a gép önmagától leállna.
- Tartsa távol a gépet gyermekektől.
- Amennyiben hosszabb ideig nem működteti a gépet, távolítsa el annak elektromos csatlakozóját a konnektorból.
- Ne működtesse tovább a gépet annak leeséséből adódó sérülése, vagy a csatlakozó kábel sérülése esetén! Amennyiben a kábel megsérül azt szakszervizben kell kicseréltetni.
- Soha ne csatlakoztassa a kábelt nedves kézzel a konnektorba, mert áramütést okozhat.
- Soha ne működtesse a gépet hőforrás, vagy nedves környezet közelében! A készülék csak zárt helyiségben üzemeltethető, + 8 C fok hőmérséklet felett.

Működtetés:

- Csatlakoztassa a készüléket a hálózati csatlakozóba.
- **Nyomja meg a készülék bekapcsoló (1) gombját a megfelelő (COLD-hideg / HOT – forró) pozícióba.**

1. Előkészületek:

- Válassza ki a készüléken a megfelelő hőfokot.

2. Hideg laminálás

Bekapcsolás után fordítsa a szabályozó gombot hideg („COLD”) pozícióba → a hideg laminálási mód automatikusan elindul. Ha a gépet közvetlen előtte meleg laminálásra használtuk, szükséges várni néhány percet, amíg a gép kb. 25°C-ra hűl (amíg a kijelző fénye zöldre vált).

- Válassza ki a megfelelő lamináló fóliát.
- Helyezze a dokumentációt a lamináló fóliába úgy, hogy a fólia mindkét oldalon 3-3 mm-el átfedje a dokumentáció széleit. FONTOS! A lamináló fóliát a dokumentációval együtt a zárt végével kell az első nyílásnál a gépbe helyezni! A laminált dokumentumot a gép a hátsó nyíláson adja ki.

3. Forró laminálás

- Állítsa az 1-es bekapcsoló gombot „HOT” pozícióba, majd a 7-es hőfokszabályzó kapcsolót I-es (60-80 mikron között), vagy II-es (100-125 mikron között) pozícióba, a lamináló fólia vastagságának megfelelő hőfokra.
- **FONTOS! Állítsa a 9-es gombot „Fwd” előremeneti pozícióba!**
- Amíg a készülék jobb oldalán található zöld LED (Working) nem világít, a készülék nem üzemkés, mivel még nem érte el a működési hőmérsékletet. Váron, amíg a zöld LED világítani nem kezd, és csak ezt követően helyezzen dokumentációt a gépbe!
- Válassza ki a kívánt vastagságú lamináló fóliát.
- A környező levegő hőmérsékletétől függően, Kb. 3 -5 perc múlva, a készülék eléri a megfelelő üzemi hőfokot, amikor a fényjelzés ZÖLDRE vált.
- Helyezze a dokumentációt a lamináló fóliába úgy, hogy a fólia mindkét oldalon 3-3 mm-el átfedje a dokumentáció széleit. **FONTOS!** A lamináló fóliát a dokumentációval együtt a zárt végével kell a gépbe helyezni!

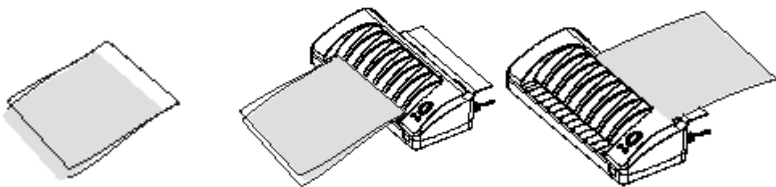

- **FONTOS!** A készülék forró hengereinek tisztán tartása érdekében 20-25 ívenként érdemes 1 tiszta papírlapot átengedni a gépen.

Tisztítás:

Tisztítás előtt távolítsa el a csatlakozót a konnektorból. Törölje le a gép külső részét alkoholos törlőkendővel.

Ajánlások a gép használatához:

- Csak jó minőségű (OPUS) lamináló fóliát alkalmazzon laminálásra.
- A gép 60 – 125 mikron vastag fólia használatához lett kifejlesztve. Ne használjon eltérő vastagságú fóliát!
- Mindenkor a zárt vége felől helyezze a lamináló fóliát a gépbe. Ha fordítva helyezi a gépbe a fóliát, az annak meghibásodásához vezethet.
- Ha csak **egy rétegű** lamináló fóliát használ, fóliavédő „Carrier” alkalmazása **kötelező!**
- Távolítsa el minden fémes alkatrészt (tűzőkapocs) a dokumentációról laminálás előtt!
- Ne lamináljon alacsony hőfokon gyulladó anyagot.
- Maximum laminálási vastagság 0.7 mm.

- Maximum laminálható dokumentum nagyság A4.

FONTOS! A gép nem rendeltetésszerű használatának következtében bekövetkező meghibásodás esetén a garancia nem érvényesíthető!

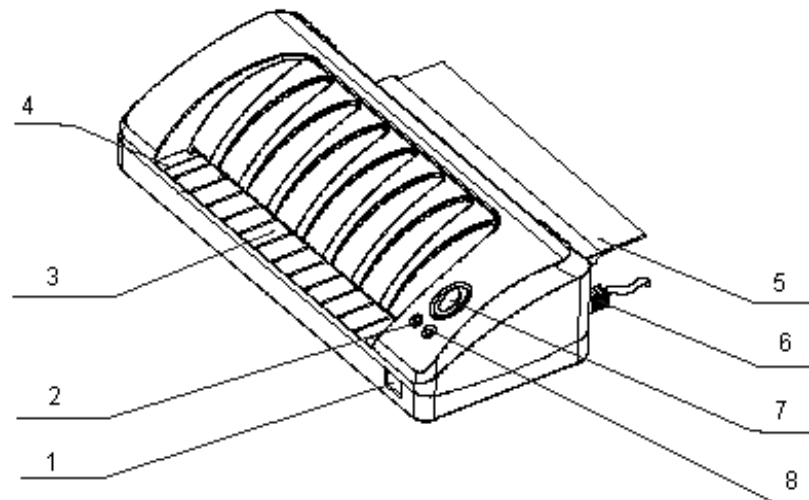

1. Bekapcsoló gomb
2. Készüléti állapotot jelző zöld
3. Fólia adagolónyílás
4. A4 fólia szélét jelző csík
5. Kiadó nyílás
6. Elektromos kábel
7. Fólia vastagság szerinti hőfokszabályzó kapcsoló
8. Bekapcsolt állapotot jelző piros LED