

OPUS BINGO / MAXIBINGO SPIRÁLOZÓGÉP KEZELÉSI ÚTMUTATÓ

A GÉP ÜZEMBEHELYEZÉSE ELŐTT KÉRJÜK FIGYELMESEN
OLVASSA EL AZ ÚTMUTATÓT!

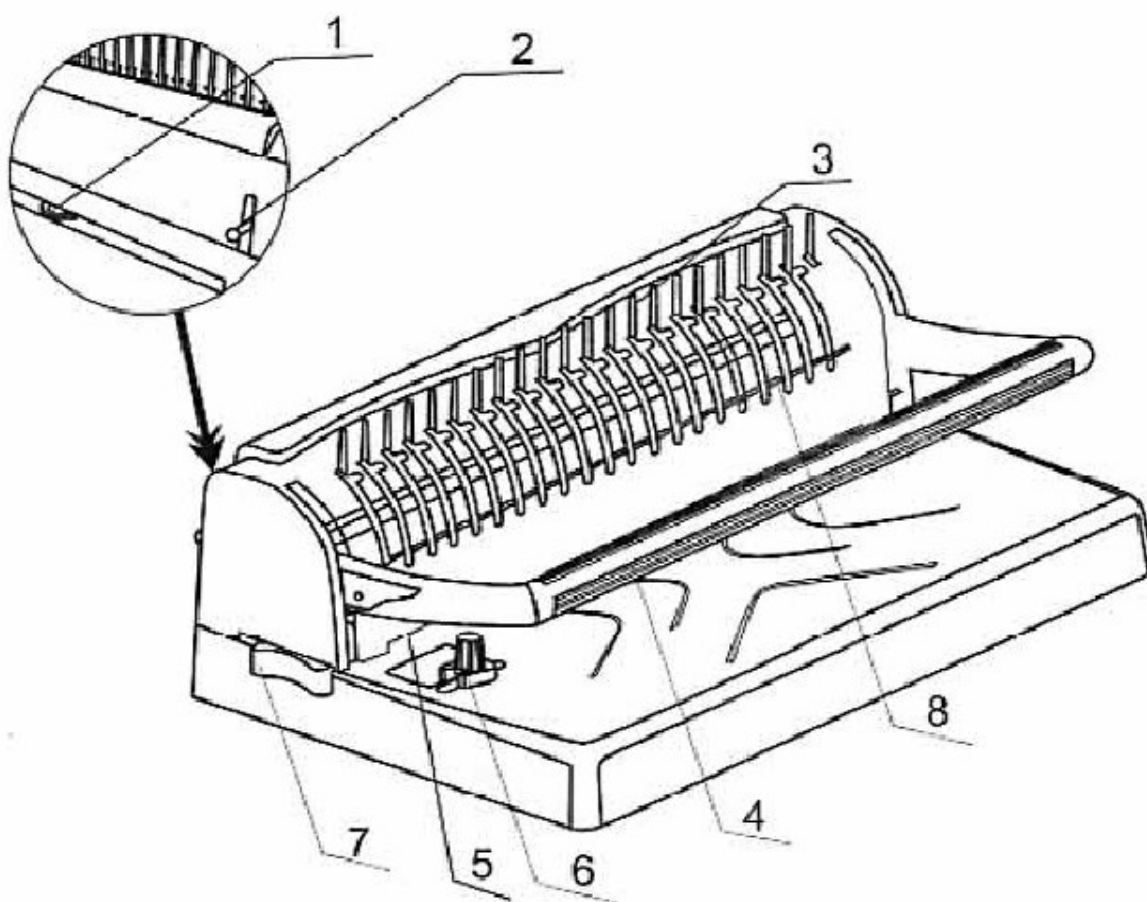

1. Hulladékgyűjtő tartály
2. Lezáró mechanizmus (BINGO)
3. Spirál „fésű”
4. Működtető kar
5. Lyukasztó rész
6. Lapszél- határoló
7. Margómélység- állító (Maxibingo)
8. Spirál nyitó- és záró mechanizmus

MŰKÖDTETÉS:

1. A DOKUMENTUM KILYUKASZTÁSA

Első lépésként állítsa a lapszél- határolót (6.) a megfelelő pozícióba. Ügyeljen arra, hogy a dokumentáció pontosan középvonalba essen.

Helyezze a dokumentációt a lyukasztórésbe (5.), igazítsa el, majd húzzuk lefelé a működtető kart (4.) amellyel kilyukasztjuk a dokumentációt (A ábra).

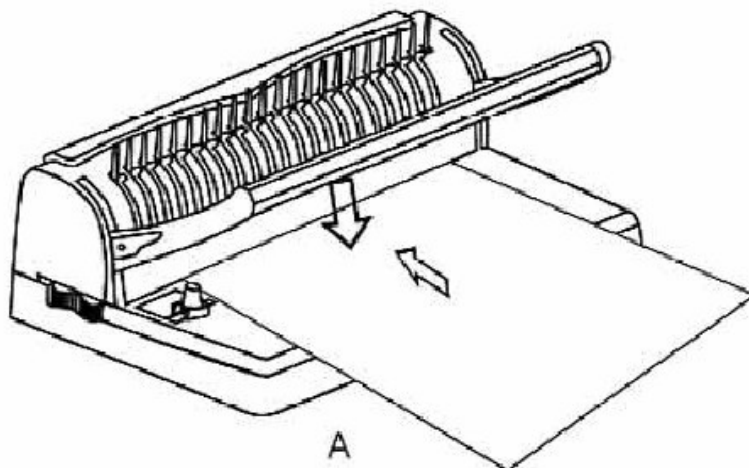

2. A SPIRÁL KIVÁLASZTÁSA

Válassza ki a dokumentáció vastagságához megfelelő méretű spirált. Használja segítségül az alábbi táblázatot:

Spirál méret mm	Inch	Köthető lapok száma	Spirál méret mm	Inch	Köthető lapok száma
6	1/4"	1-20	25	1	200-230
8	5/16"	20-40	28	1-1/8	230-250
10	3/8"	40-60	32	1-1/4	250-290
12	1/2"	60-80	35	1-3/8	290-320
14	9/16	80-100	38	1-1/2	320-360
16	5/8	100-120	45	1-3/4	360-400
20	3/4	120-150	50	2	400-450
22	7/8	150-200			

3. A DOKUMENTÁCIÓ BEKÖTÉSE:

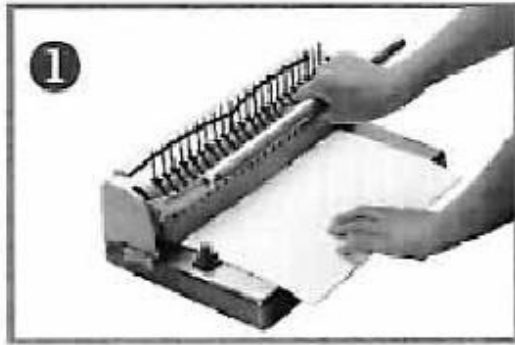

Lyukassza ki a dokumentációt



Helyezze a megfelelő méretű spirált a fésűk közé úgy, hogy annak szétnyíló vége nézzen felfelé.



Helyezze a dokumentációt a spirálra (először a fedlapot, majd a többi oldalt).

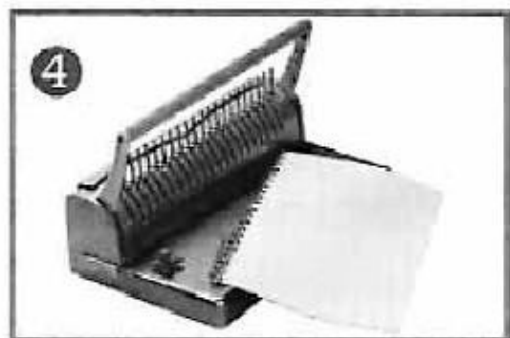

Amikor az összes lapot és a hátlapot is felfűzte, engedje vissza a működtető kart. A dokumentáció elkészült.

BIZTONSÁGI ELŐÍRÁSOK:

- Helyezze a spirálozógépet stabil, erős munkaasztalra, hogy meggátolja annak leesését, vagy bármilyen jellegű egyéb sérülését.
- A gépet kizárólagosan annak rendeltetési célja szerint használja, a dokumentáció kilyukasztására, majd bekötésére, az előírt specifikációk szerint.
- Mielőtt a végleges dokumentációt kilyukasztaná, tesztelje a lyukasztási beállításokat (lapszél, megfelelő margó- mélység), néhány üres papírlap alkalmazásával.
- Amikor előlapfóliát lyukaszt, ajánlatos egy db papírlapot is behelyezni a fedlap mögé, ezzel is biztosítva az előlapfólia biztonságos precíz kilyukasztását.
- Megfelelő időközönként ürítse ki a hulladékgyűjtő tartályt.

SPECIFIKÁCIÓ:

	BINGO	MAXIBINGO
Működtetési mód:	Mechanikus	Mechanikus
Köthető lapszám:	150 lap (20 mm)	450 lap (50 mm)
Lyukasztható lapszám:	5 db (80g/m ²)	8 db (80g/m ²)
Lyukasztható előlap:	1 db műanyag fólia (max. 0.2mm)	1 db műanyag fólia (max. 0.2mm)
Maximum spirálméret:	22 mm	32 mm
Margó mélység:	2.2 mm (nem állítható)	3, 4, 5, 6 mm állítható
Nettó súly:	1,83 kg	3,75kg
Méreték:	390 x 231 x 100mm	388 x 260 x 160mm

Köszönjük, hogy termékünket, választotta!

A használati utasítás a gyártó (OPUS) által kiadott dokumentáció alapján készült.