magicolor[®] 4690MF

Fax Felhasználói

útmutató

A0FD-9562-01G

1800864-008B

Köszönet

Köszönjük, hogy megvásárolta a magicolor 4690MF készüléket. Jó döntést hozott. Ebben a felhasználói útmutatóban megtalálhatja a faxfunkciók működtetésének leírását, valamint az ezzel kapcsolatos megjegyzéseket. Kérjük, mielőtt működtetni kezdené a készüléket, mindenképpen olvassa el ezt a felhasználói útmutatót.

Ahhoz, hogy a faxfunkciókat megfelelően használhassa, elolvasás után tegye olyan helyre az útmutatót, ahol szükség esetén bármikor hozzáférhet.

Védjegyek

A KONICA MINOLTA és a KONICA MINOLTA logo a KONICA MINOLTA HOLDINGS, INC. védjegye ill. bejegyzett védjegye.

A magicolor és a PageScope a KONICA MINOLTA BUSINESS TECHNOLOGIES, INC. védjegye ill. bejegyzett védjegye.

Minden egyéb védjegy és bejegyzett védjegy a megfelelő tulajdonosok birtoka.

Szerzői joggal kapcsolatos megjegyzések

Ezen útmutató szerzői jogának jogosultja a (Copyright) © 2008, KONICA MINOLTA BUSINESS TECHNOLOGIES, INC., Marunouchi Center Building, 1-6-1 Marunouchi, Chiyoda-ku, Tokyo, 100-0005, Japan. Minden jog fenntartva. Ez a dokumentum sem részben, sem egészben nem másolható, nem vihető át másféle hordozóra és tilos más nyelvre lefordítani a KONICA MINOLTA BUSINESS TECHNOLOGIES, INC. írásbeli engedélye nélkül!

Az Útmutatóval kapcsolatos megjegyzések

A KONICA MINOLTA BUSINESS TECHNOLOGIES, INC. fenntartja magának a jogot, hogy előzetes értesítés nélkül változtatásokat hajtson végre ezen útmutatóban és a benne leírt berendezésen is. A dokumentum készítői megtették mindent annak érdekében, hogy ebben az útmutatóban ne legyenek hiányosságok sem pontatlanságok. Ennek ellenére a KONICA MINOLTA BUSINESS TECHNOLOGIES, INC. nem vállal semmiféle felelősséget, beleértve de semmiképpen sem korlátozva bármiféle, az értékesíthetőségre és speciális feladatra szóló alkalmasságra vonatkozó garanciát, melyekre ezen útmutató alapján következtetni lehetne. KONICA MINOLTA BUSINESS TECHNOLOGIES, INC. cég nem vállal semmiféle felelősséget, ill. kötelezettséget az útmutatóban előforduló esetleges hibákért, ill. a véletlenszerű, speciális vagy okozott károkért, amelyek ezen útmutató használatából, vagy a nyomtató üzemeltetésénél az útmutatóban található információk alkalmazásából keletkeznek, vagy az ezek szerint használt készülék teljesítményével függnek össze.

Tartalomjegyzék

1	Bevezetés	1
	A készülék részei 2	
	Előlnézet 2	
	Hátulnézet 2	
2	A kezelőpanel és a konfigurációs menü	3
	A vezérlőpanel 4	
	A Fax üzemmód képernyője 7	
	Kiindulási megjelenítés 7	
	Belépés a Fax üzemmódba 10	
	Szimbólumok 10	
	A konfigurációs menü áttekintő táblázata 11	
	Segédfunkciók menü 19	
	Gép beáll. menü 20	
	Admin. beáll. menü 21	
	Hívás tárolás menü 25	
	Adás(TX) beáll. menü 26	
	Vétel(RX) beáll. menü 28	
	Jelentés menü 31	

A konfigurációs menü beállításai	32
Általános eljárás a beállítások megadásánál a Segédfunkciók menüben	32
Faxfogadás memóriába	32
A Vétel memóriába üzemmód beállítása	33
A Vétel memóriába üzemmód kikapcsolása	33
A továbbítási beállítások specifikálása	34
3 Faxküldés	35
Alapvető faxolási műveletek	36
Faxküldés az ADF használatával	36
Faxküldés a síkágvas üveg használatával	38
Képmínőség módosítás	40
Felbontás módosítás	40
A szkennelési denzitás beállítása	41
A Címzett megadása	41
Faxszám közvetlen beírása	42
A kedvencek címlista használata	42
Gyorshívás funkció használata	43
A Címjegyzék Listázási funkció használata	44
Keresés funkció használata a Címlistánál	44
Ismétlés funkció használata	45
Több címzett megadása	46
Fax küldése több címzettnek (Körlevél küldése)	46
Fax küldése több címzettnek (Csoportos hívás)	48
Fax küldése megadott időpontban (Időzített küldés)	49
Köteget adás	50
Adás memóriából és direktadás üzemmód	51
Adás memóriából	51
Direktadás üzemmód	51
Adásüzemmód megváltoztatása	51
Duplex (kétoldalas) dokumentumok elküldése	53
Manuális faxküldés	54
Manuális faxküldés a telefon használata után	54
Faxküldés manuálisan a Bontani gomb használatával	55
Fax küldése faxszámok kombinációjával (Számíáncolásos táracsázás)	56
A sorban várakozó adás törlése	57
A faxfejlékről	58

4	Faxolás számítógépről (PC-FAX)	59
	Faxüzenetek adása közvetlenül a számítógépről (PC-FAX) 60	
	PC-FAX illesztő beállítása 60	
	Közös gombok 60	
	Beállítások fül 60	
	A feladó adatai tartalmazó fül 60	
	Címlista fül 61	
	PC-FAX illesztő beállításának megjelenítése 61	
	Windows Vista 61	
	Windows XP Home Edition 61	
	Windows XP Professional/Server 2003 61	
	Windows 2000 61	
	Faxolás alapművelet számítógépről PC-FAX illesztővel 62	
	Fax illesztő eltávolítás (Windows) 64	
	Windows Vista/XP/Server 2003 64	
	Windows 2000 64	
5	Faxfogadás	65
	Automatikus faxfogadás 66	
	Manuális faxfogadás 67	
	Bejövő faxüzenetek továbbítása 67	
	A fogadott faxok nyomtatása 68	
	Mit jelent a garantáltan nyomtatható terület? 68	
	Feladói információk megjelenítése a nyomtatandó faxon 68	
	Nyomtatási módszer a vétel ideje alatt 69	
	Vétel csökkent.: Be 69	
	Vétel csökkent.: Ki 71	
	Vétel csökkent.: Vág 72	
6	Címzettek bejegyzése	75
	Regisztrálás funkció hívása 76	
	Kedvencek címlista 77	
	A Címzettek regisztrálása a Kedvencek címlistába 77	
	Célállomás törlése a Kedvencek címlistából 78	
	Gyorshívás 79	
	Gyorshívás célállomás regisztrálása 79	
	A gyorshívási adatok módosítása vagy törlése 80	
	Csoportos hívás 82	
	Célcsoport regisztrálása csoportos híváshoz 82	
	A csoportos hívás adatainak módosítása vagy törlése 83	

7	Ellenőrző üzemmód	85
	A készülék számlálóiról 86	
	A faxnyomatás számlálójának ellenőrzése 86	
	Az összes szkennelési adat ellenőrzése 86	
	A küldés/fogadás eredményeinek ellenőrzése az üzenetablakban 87	
	A jelentésekről és listákról 87	
	Jelentések és listák kinyomatása 87	
	Faxküldési eredmények (Adás.er.jel.) 88	
	Faxfogadási eredmények (Vétel er.jel.) 88	
	Faxhasználati jelentés (Munkajel.) 89	
	Várakozó adatok (Memó.adat attekint) 89	
	Várakozó faxok előnyomatása (Memó tart. nyomtat) 89	
	Címjegyzék lista 90	
	Gyorshívólista (Gyors vál lista) 90	
	Csoportos hívólista (Csoport hív. lista) 90	
8	Hibaelhárítás	91
	Faxküldés közben előforduló problémák 92	
	Faxfogadás közben előforduló problémák 93	
	Egyéb problémák 94	
	Az üzenetablakban megjelenő hibaüzenetek 95	
A	Függelék	97
	Műszaki jellemzők 98	
	Szövegbevitel 99	
	Fő művelet 99	
	Faxszámok beírása 99	
	Nevek beírása 100	
	E-mail címek beírása 100	
	A beviteli mód megváltoztatása 101	
	Példa 101	
	Javítás és egyéb megjegyzések 102	
	Tárgymutató 103	

Bevezetés

1

A készülék részei

Az alábbi rajzok részletesen ismertetik az ebben az útmutatóban említett részeket, ezért kérjük, szánjon időt ezek megismerésére.

Előlnézet

1. Automatikus dokumentum adagoló (ADF)
 - 1-a. Dokumentum vezető
 - 1-b. Dokumentum adagoló tálca
 - 1-c. Dokumentum kimeneti tálca
 - 1-d. Dokumentum fixáló
2. 1.tálca (Univerzális tálca)
3. 2.tálca
4. Vezérlőpanel
5. Kimeneti tálca
6. Síkágyas üveg



Az állapot- és hibaüzenetekben az ADF „dokumentumtető“-ként is szerepelhet.



Amennyiben ADF-ből Legal formátumú papírt szkennel, hajlítsa le a dokumentum fixálót!

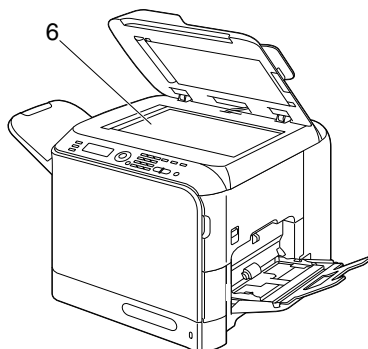
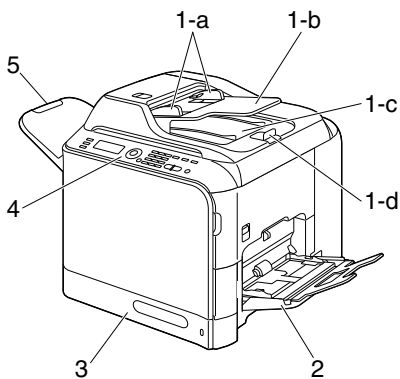

Hátulnézet

1. TEL (telefon) csatlakozó
2. LINE (telefonvonal) csatlakozó
3. 10Base-T/100Base-TX (IEEE 802.3) ethernet interfészcsatlakozó
4. USB port
5. Hálózati csatlakozó
6. Hálózati kapcsológomb

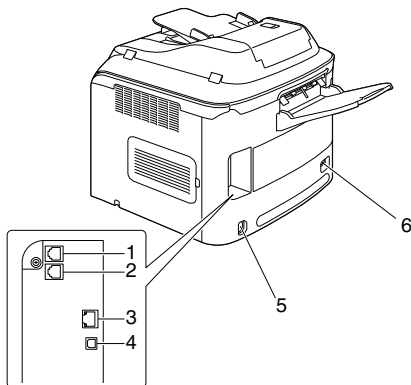

***A kezelőpanel és
a konfigurációs
menü***

2

A vezérlőpanel

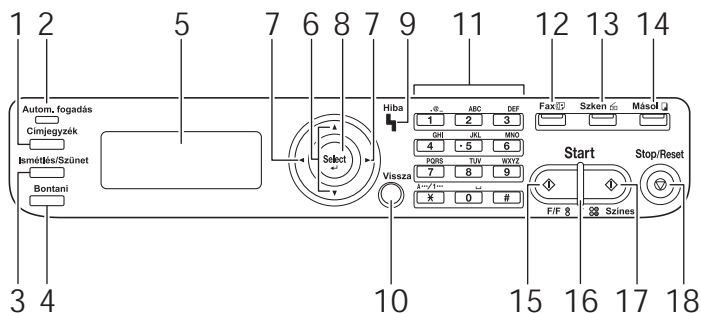

Sorsz.	Részegység neve	Leírás
1	Címjegyzék gomb	<ul style="list-style-type: none"> ■ Megjeleníti a címjegyzékben, a gyorshívás listában és a csoportos hívás listában tárolt információkat. ■ A Kedvencek címlistával kapcsolatos részletekért lásd a „A kedvencek címlista használata” című részben, a 42. oldalon. A Gyors választás listával kapcsolatos részletekért lásd a „Gyors hívás funkció használata” című részben, a 43. oldalon. A Csoport hívás listával kapcsolatos részletekért lásd a „Fax küldése több címzettnek (Csoportos hívás)” című részben, a 48. oldalon.
2	Autom. fogadás kijelző	<ul style="list-style-type: none"> ■ Akkor világít, ha az automatikus fogadás funkciót állította be. ■ Részletek az „Automatikus faxfogadás” című részben, a 66. oldalon.
3	Ismétlés/Szünet gomb	<ul style="list-style-type: none"> ■ Újrahívja az utoljára tárcsázott számot. ■ Szám tárcsázása közben szünetet iktat be. ■ Részletek az „Ismétlés funkció használata” című részben, a 45. oldalon.
4	Bontani gomb	<ul style="list-style-type: none"> ■ Üzenetet küld és fogad, miközben a kézibeszélő a helyén van. ■ Részletek a „Faxküldés manuálisan a Bontani gomb használatával” című részben, a 55. oldalon vagy a „Manuális faxfogadás” című részben, a 67. oldalon.

Sorsz.	Részegység neve	Leírás
5	Üzenetablak	<ul style="list-style-type: none"> ■ Megjeleníti a beállításokat, menüket és üzeneteket. ■ Részletek „A Fax üzemmód képernyője” című részben, a 7. oldalon.
6	▲/▼ gombok	<ul style="list-style-type: none"> ■ Lehetővé teszi a menükön, lehetőségeken és választásokon belüli függőleges mozgást. ■ Részletek „A konfigurációs menü beállításai” című részben, a 32. oldalon.
7	◀/▶ gombok	<ul style="list-style-type: none"> ■ Lehetővé teszi a menükön, lehetőségeken és választásokon belüli vízszintes mozgást. ■ Részletek „A konfigurációs menü beállításai” című részben, a 32. oldalon.
8	Select gomb	<ul style="list-style-type: none"> ■ A gomb megnyomásával kiválasztja az aktuálisan megjelenített beállítást. ■ Részletek „A konfigurációs menü beállításai” című részben, a 32. oldalon.
9	Hiba kijelző	<ul style="list-style-type: none"> ■ Valamilyen hibára utaló fényjelzés. ■ Részletek „Az üzenetablakban megjelenő hibaüzenetek” című részben, a 95. oldalon.
10	Vissza gomb	<ul style="list-style-type: none"> ■ Törli a megadott másolatok számát és a megadott szöveget. ■ A gomb megnyomásával visszalép a megelőző menübe. ■ A gomb megnyomásával törlődik az aktuálisan megjelenített beállítás. ■ Részletek „A konfigurációs menü beállításai” című részben, a 32. oldalon és a „Szövegbevitel” című részben, a 99. oldalon.
11	Billentyűzet	<ul style="list-style-type: none"> ■ A billentyűzet segítségével adható meg a másolatok kívánt mennyisége, a faxszámok, e-mail címek, valamint a címzettek neve. ■ A célállomások felhívására vonatkozó bővebb információ „A Címzett megadása” című részben, a 41. oldalon. A szövegbevitelre vonatkozó bővebb információ a „Szövegbevitel” című részben, a 99. oldalon.

Sorsz.	Részegység neve	Leírás
12	Fax gomb/kijelző	<ul style="list-style-type: none"> ■ Belép a Fax üzemmódba. ■ Kijelzője zölden világít, ha a készülék Fax üzemmódban van. ■ Részletek „A Fax üzemmód képernyője” című részben, a 7. oldalon.
13	Szkennelés gomb/kijelző	<ul style="list-style-type: none"> ■ Belépés a Szkennelési üzemmódba (szkennelés e-mailbe, FTB-be, a számítógép megosztott könyvtárába, a számítógépre, USB memóriába) ■ Kijelzője zölden világít, ha a készülék Szkennelés üzemmódban van. ■ Részletekért lásd a nyomtató/fénymásoló/szkenner Felhasználói útmutatót a Documentation CD/ DVD-n.
14	Másolás gomb/kijelző	<ul style="list-style-type: none"> ■ Belép a Másolás üzemmódba. ■ Kijelzője zölden világít, ha a készülék Másolás üzemmódban van. ■ Részletekért lásd a nyomtató/fénymásoló/szkenner Felhasználói útmutatót a Documentation CD/ DVD-n.
15	Start (FF) gomb/kijelző	<ul style="list-style-type: none"> ■ Monokróm fax vagy szkennelés vagy másolás indítása. ■ Részletek az „Alapvető faxolási műveletek” című részben, a 36. oldalon vagy a „Manuális faxfogadás” című részben, a 67. oldalon.
16	Start kijelző	<ul style="list-style-type: none"> ■ Kék színű fény esetén lehet másolni vagy faxot küldeni. ■ Sárga színű fény esetén nem lehet másolni sem faxot küldeni, például melegedés vagy hiba esetén.
17	Start (Színes) gomb/kijelző	<ul style="list-style-type: none"> ■ Színes fax vagy szkennelés vagy másolás indítása. ■ Részletek az „Alapvető faxolási műveletek” című részben, a 36. oldalon vagy a „Manuális faxfogadás” című részben, a 67. oldalon.
18	Stop/Reset gomb	<ul style="list-style-type: none"> ■ Visszaállítja az alapértelmezett beállításokat és kikapcsolja a funkciókat. Részletek az „Alapvető faxolási műveletek” című részben, a 36. oldalon.

A Fax üzemmód képernyője

Kiindulási megjelenítés

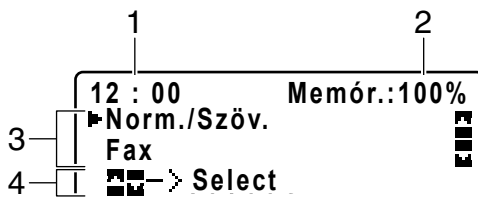

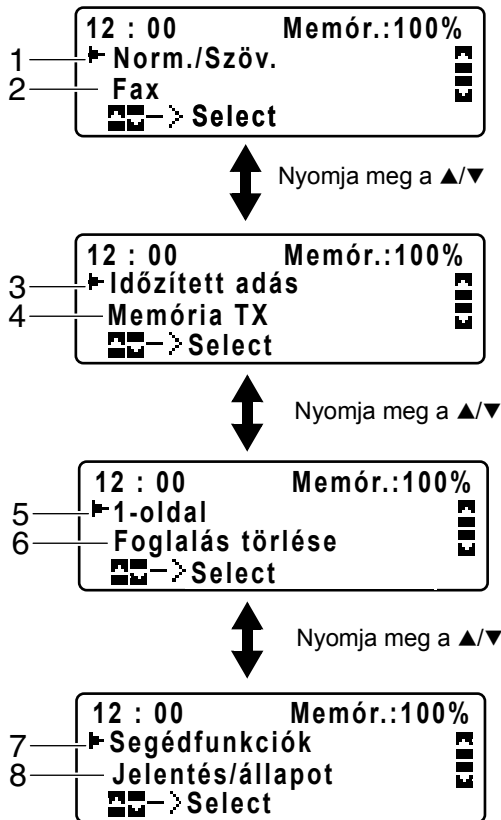

Sorsz.	Adat	Leírás
1	Idő	Megjeleníti a Segédfunkciók menü Admin. beáll./Egyedi beáll./Dátum es Idő tételben megadott aktuális időt.
2	Rendelkezésre álló memória	Megjeleníti százalékokban a szkenneléshez és faxoláshoz felhasználható memóriát.
3	Faxbeállítás	Lehetővé teszi az aktuális beállítás ellenőrzését és a különböző beállítások módosítást. Részletek a „Faxbeállítás“ című részben, a 8. oldalon.
4	Állapot	A helyzet függvényében megjelenhet a készülék állapota üzenet vagy egy hibaüzenet.

■ Faxbeállítás



Sorsz.	Adat	Leírás
1	Faxolási minőség	Megadja a faxoláshoz kiválasztott minőséget. A faxolás minőségének beállítására vonatkozó részletes információk az „Adás(TX) beáll. menü” című részben, a 26. oldalon és a „Képminőség módosítás” című részben, a 40. oldalon található.
2	Faxüzenet célállomása	Megjeleníti az adott faxüzenet célállomását. A faxüzenet célállomásának beállítására vonatkozó részletes információk „A Címzett megadása” című részben, a 41. oldalon és a „Több címzett megadása” című részben, a 46. oldalon található.  Amennyiben faxüzenet célállomása nem lett beállítva, megjelenik a Fax üzenet.







Sorsz.	Adat	Leírás
3	Időzített adás	Válassza ki ezt a menüpontot, hogy megadja a fax továbbításának időpontját! A faxolás időpontjának beállítására vonatkozó részletes információk a „Fax küldése megadott időpontban (Időzített küldés)” című részben, a 49. oldalon található.
4	Továbbítási üzemmód	Megjeleníti a fax továbbításának üzemmódját. A faxüzenetek továbbításának üzemmódjára vonatkozó részletes információk az „Adás(TX) beáll. menü” című részben, a 26. oldalon és az „Adás memóriából és direktadás üzemmód” című részben, a 51. oldalon található.
5	Egyoldalas/ kétoldalas faxolás	Megjeleníti a fax dokumentum szkennelésének kiválasztott módját (egyoldalas/kétoldalas). A fax dokumentum egyoldalas/kétoldalas szkennelési módjának kiválasztására vonatkozó részletes információk a „Duplex (kétoldalas) dokumentumok elküldése” című részben, a 53. oldalon található.
6	Foglalás törlése	Válassza ki ezt a menüpontot, amennyiben meg akarja jeleníteni a továbbítási sorban várakozó feladatok listáját, vagy törölni akar egy feladatot! Részletek „A sorban várakozó adás törlése” című részben, a 57. oldalon.  <i>Ez a menüpont nem jelenik meg amennyiben meg van adva a fax célállomása.</i>
7	Segédfunkciók	Válassza ki ezt a menüpontot, amennyiben meg akarja változtatni a készülék különböző beállításait! Részletek a „Segédfunkciók menü” című részben, a 19. oldalon.  <i>Ez a menüpont nem jelenik meg amennyiben meg van adva a fax célállomása.</i>
8	Jelentés/ állapot	Válassza ki ezt a menüpontot, amennyiben meg akarja tekinteni a készülék által kinyomtatott oldalak számát, a faxok küldésének vagy fogadásának eredményét ill. amennyiben jelentést szeretne kinyomtatni! Részletek a „Ellenőrző üzemmód” című részben, a 85. oldalon.  <i>Ez a menüpont nem jelenik meg amennyiben meg van adva a fax célállomása.</i>

Belépés a Fax üzemmódba

A Fax funkció használata előtt győződjön meg arról, hogy a **Fax** gomb kijelzője zölden világít-e. Ha nem így lenne, a gomb megnyomásával váltson Fax üzemmódba.

Az **Ismétlés/Szünet** gomb vagy a **Bontani** gomb megnyomása a készüléket Fax üzemmódba kapcsolja át, amennyiben az **Fax** üzemmódtól különböző üzemmódban van.

Szimbólumok

Szimbólum		Leírás
	Tárcsázás	A készülék tárcsázza a megadott faxszámot.
	Csengetés	A készülékhez hívás érkezik.
	Küldés	A készülék dokumentumot küld.
	Fogadás	A készülék faxküldeményt fogad.
	Beszkennt dokumentum- oldalak száma	A beszkennt dokumentumoldalak száma az ikon mellett látható.
	Hang	Amennyiben impulzusos üzemmódú telefonvonal típus van kiválasztva, nyomja meg a * gombot, hogy ideiglenesen hangfrekvenciás üzemmódú vonalra váltson!
	Szünet (pause)	Közbeiktat egy szünetet.
	Sorbarendeztetett időzített vagy kötegelt továbbítás	A dokumentum az időzített ill. kötegelt továbbításhoz sorba van rendezve.
	Vétel a memóriába	Egy faxküldemény a memóriába történő fogadásra vár.

A konfigurációs menü áttekintő táblázata

A vezérlőpaneléről elérhető konfigurációs menü szerkezetét az alábbi ágrajz mutatja.

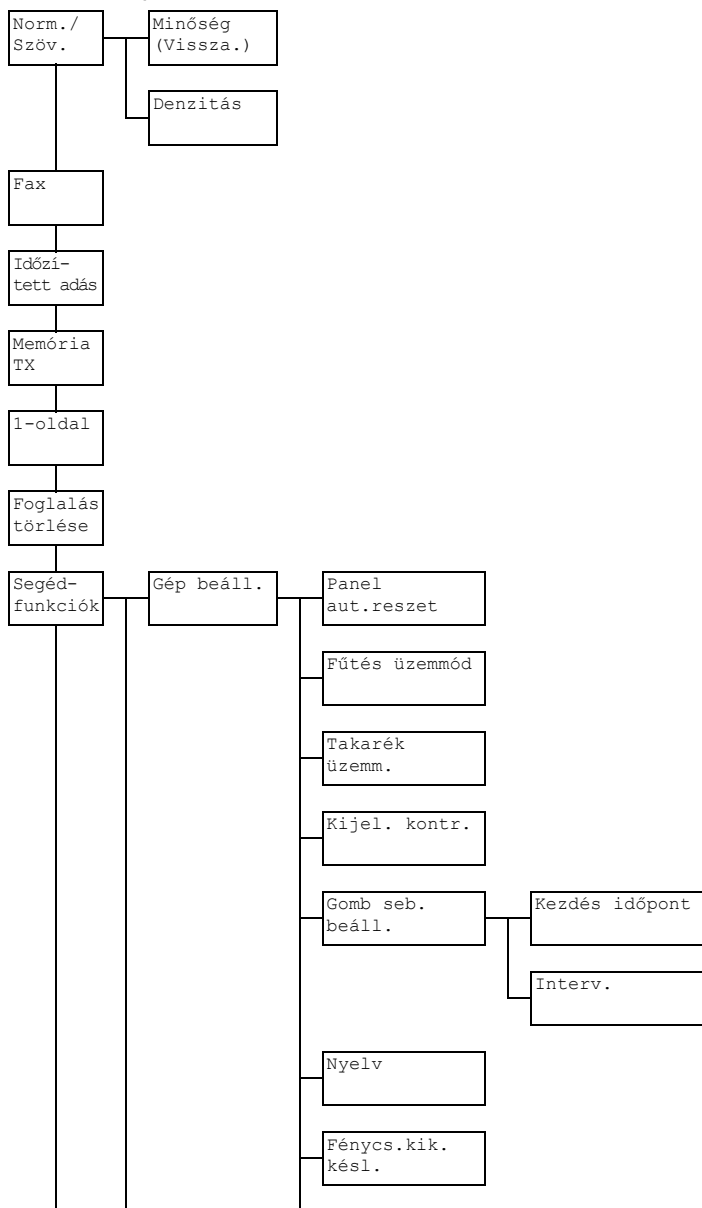

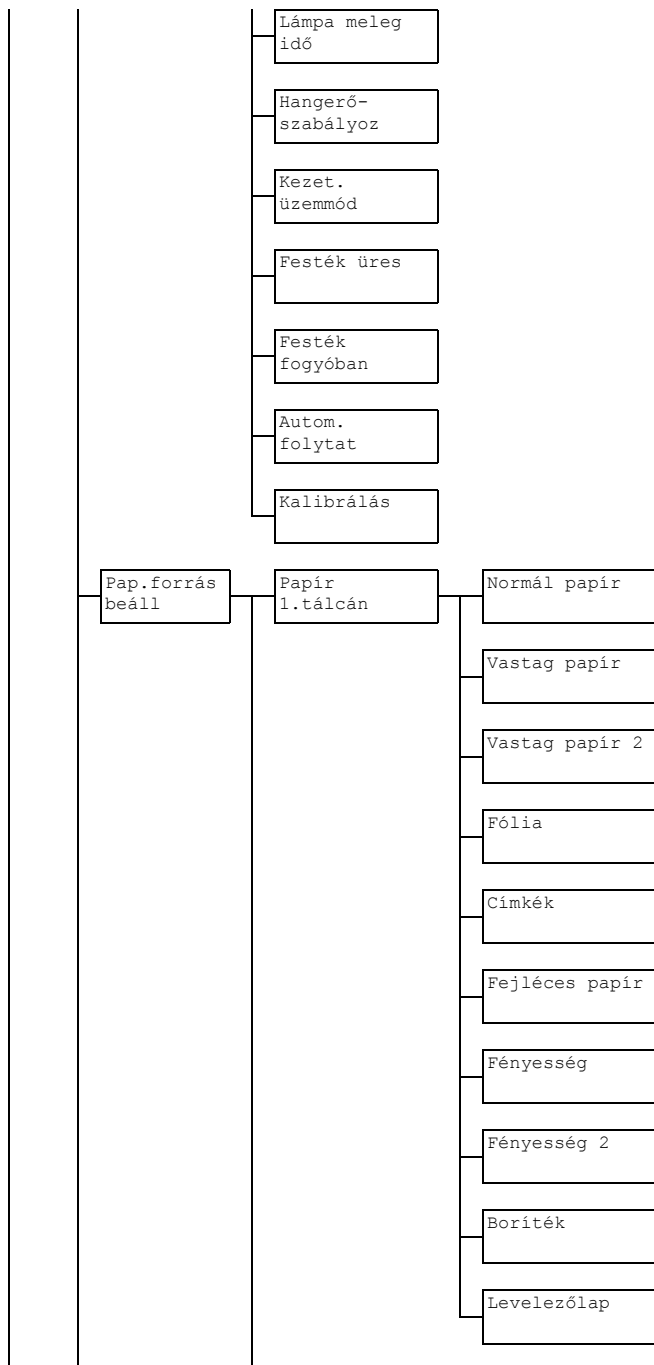

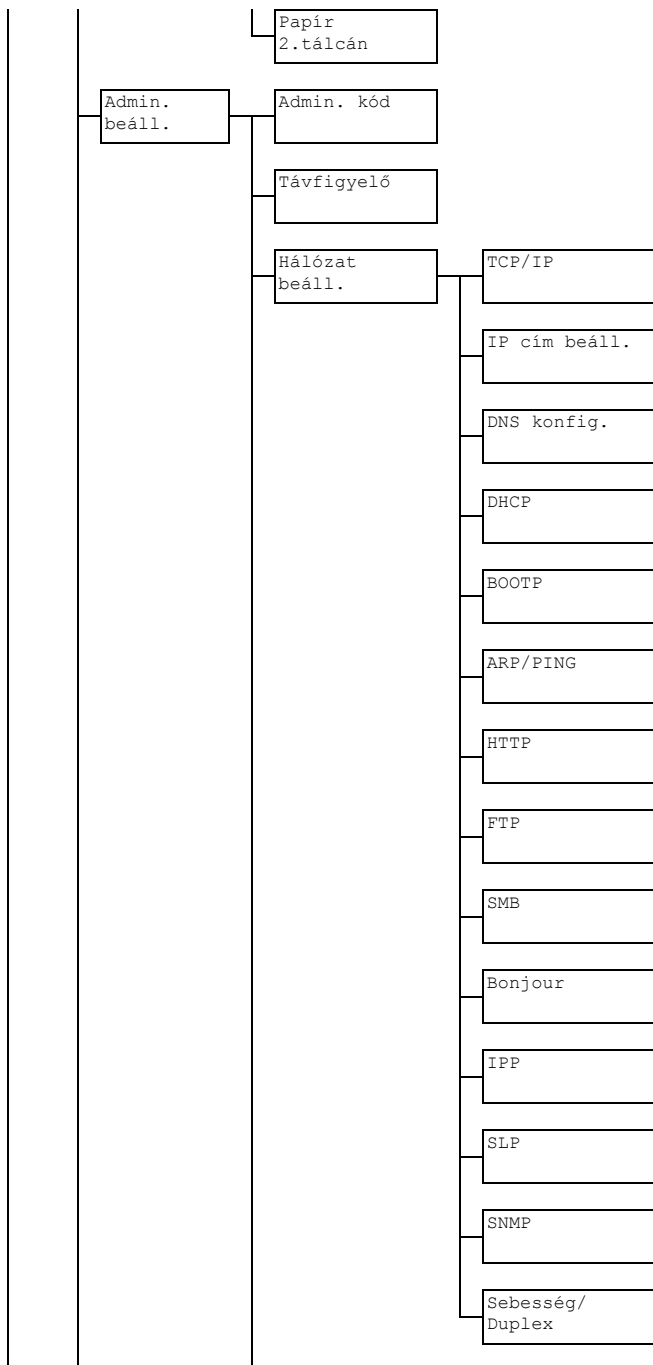

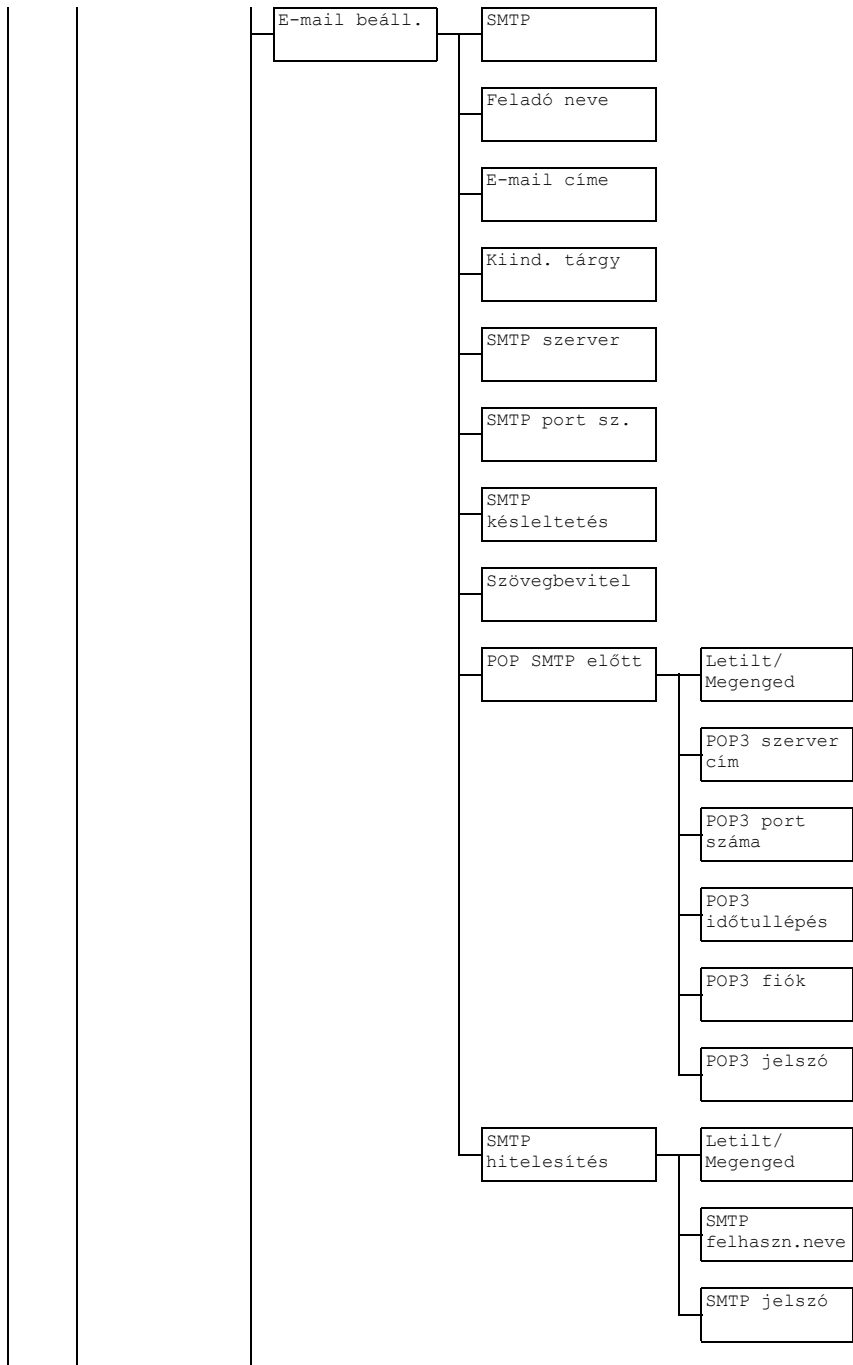

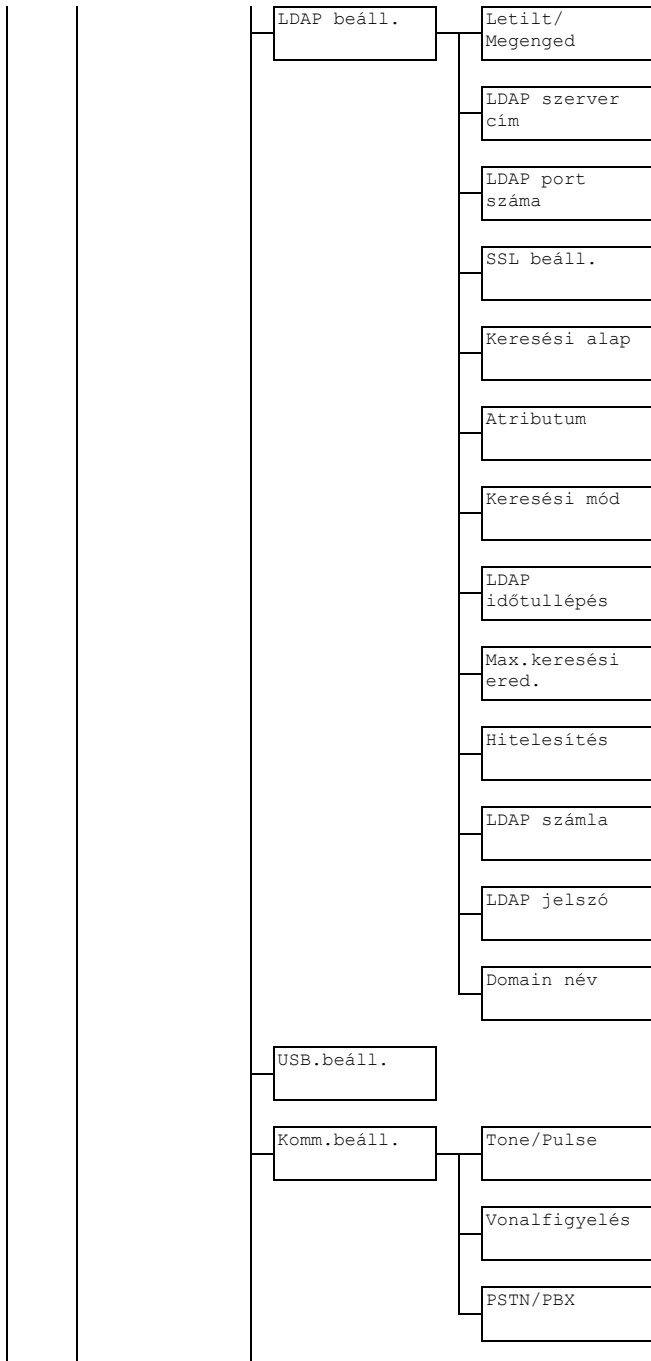

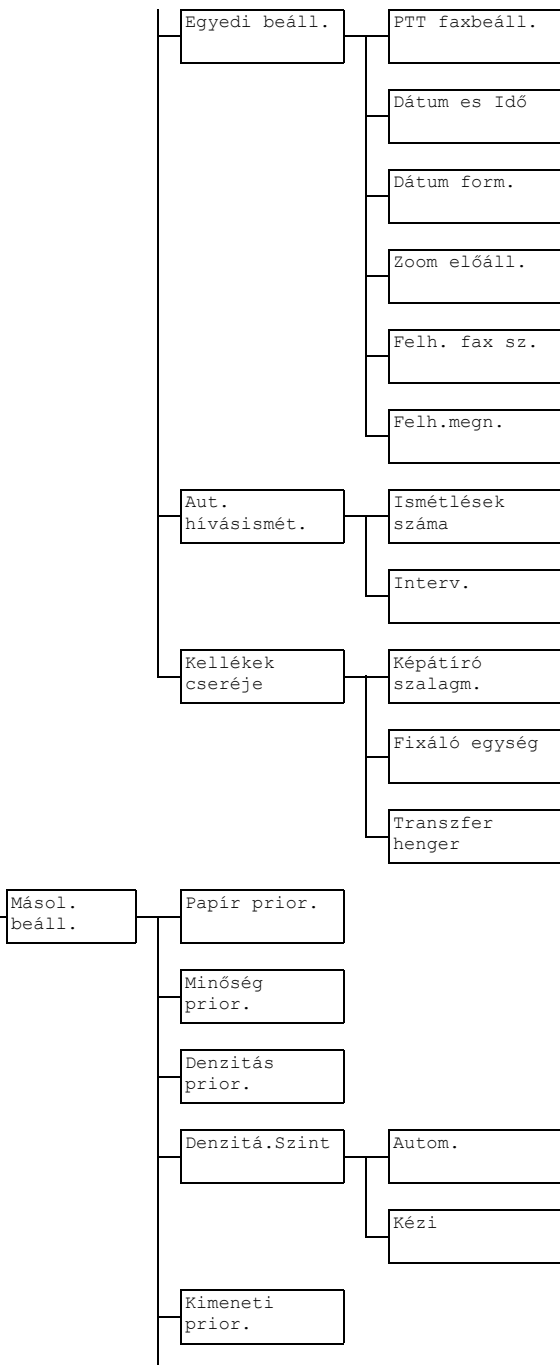

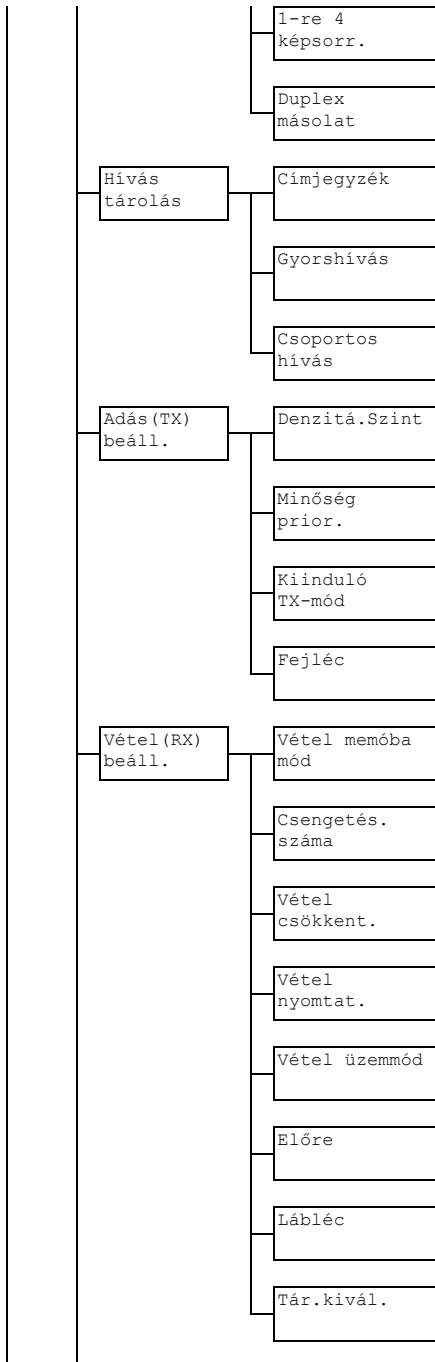

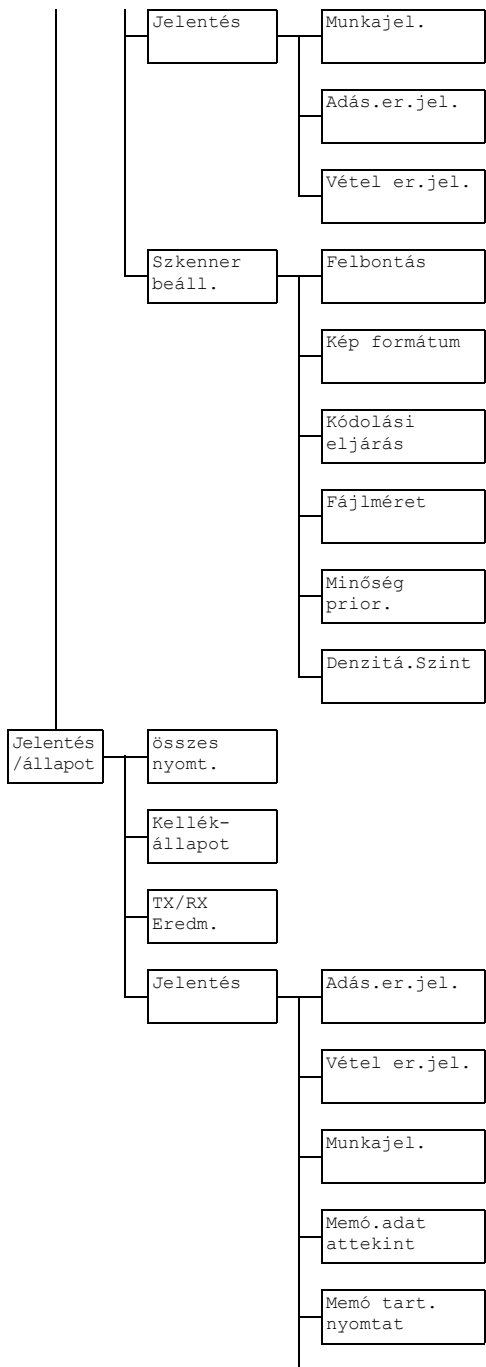



Segédfunkciók menü

A készülékbeállítások a kívánt normál műveleteknek megfelelően megváltoztathatók.



Minden gyári beállítás vastag betűvel látható.



A Segédfunkciók menü beállításának részletes információi „A konfigurációs menü beállításai” című részben, a 32. oldalon található.



A Pap.forrás beáll., a Másol.beáll., az E-mail beáll. és a Szkenner beáll. a közvetlen nyomtatás menüpontok, valamint a Gép beáll. és Egyedi beáll. menü egyes opcióival kapcsolatos bővebb felvilágosítás Nyomtató/fénymásoló/szkenner felhasználói útmutatójában a Documentation CD/DVD-n.



A Hálózat beáll. opciók beállításának részletes specifikációja a Reference Guide segédkönyvben található a Documentation CD/ DVD-n.

Gép beáll. menü

Az Segédfunkciók menüben kiválasztott Gép beáll. pont kiválasztása után megadhatja a készülék beállításával és a kijelzőjével kapcsolatos beállításokat.

Panel aut.reszet	Az adott beállításokra vonatkozó részletes információk a nyomtató/fénymásoló/szkennel Felhasználói útmutatóban található a Documentation CD/DVD-n.	
Fűtés üzemmód		
Takarék üzemm.		
Kijel. kontr.		
Gomb seb. beáll.		
Nyelv		
Fénycs.kik.késl.		
Lámpa meleg idő		
Hangerőszabályoz	Beállítások	Ki / Kicsi / Nagy
	Válassza ki a hangjelzések és a billentyűhangok hangerejét.	
Kezet. üzemmód	Beállítások	Másoló / Fax
	Válassza ki azt az üzemmódot, amelybe a készülék indításkor bekapcsol, illetve az automatikus reset után visszatér.	
Festék üres	Beállítások	Stop / Feh/Fek folytat
	Válassza ki, hogy a festékezőmodul kiürülése esetén a nyomtatás, másolás, faxolás leáll vagy tovább folytatódik. Amennyiben a Stop lehetőség van kiválasztva, és elfogy a festékpor, a nyomtatás, másolás, faxolás leáll. Amennyiben a Feh/Fek folytat ki van választva, a monokróm nyomtatás, a monokróm másolás és a faxüzenet vétele folytatódik abban az esetben is, amikor egy vagy több színes festékezőmodul kiürül de a fekete festékezőmodul továbbra is rendelkezésre áll.	
Festék fogyóban	Az adott beállításokra vonatkozó részletes információk a nyomtató/fénymásoló/szkennel Felhasználói útmutatóban található a Documentation CD/DVD-n.	

Autom. folytatat	Beállítások	Be / Ki
	Válassza ki, hogy a papírformátum hiba esetén a nyomtatás, leáll vagy tovább folytatódik. Amennyiben a Be lehetőség van kiválasztva, a nyomtatás folytatódik papírformátum hiba esetén is. Amennyiben a Ki lehetőség van kiválasztva, a nyomtatás papírformátum hiba esetén leáll.	
Kalibrálás	Az adott beállításokra vonatkozó részletes információk a nyomtató/fénymásoló/szkenner Felhasználói útmutatóban található a Documentation CD/DVD-n.	

Admin. beáll. menü



A Segédfunkciók menüpont **Admin. beáll.** opciójának segítségével lehet specifikálni a készülék adminisztrátori beállítását, mint például a hálózati beállításokat.



Az Admin. beáll. menü, csak a rendszergazda részére áll rendelkezésre.

*Ennek a menünek a megjelenítéséhez válassza ki az Admin. beáll. menüpontot és a numerikus tasztatúrán adja meg a 6jegyű adminisztrátori jelszót. (alapértelmezett **000000**), és nyomja meg a **Select** gombot.*

Admin. kód	Az adott beállításokra vonatkozó részletes információk a nyomtató/fénymásoló/szkenner Felhasználói útmutatóban található a Documentation CD/DVD-n.
Távfigyelő	Az adott beállításokra vonatkozó részletes információk a nyomtató/fénymásoló/szkenner Felhasználói útmutatóban található a Documentation CD/DVD-n.
Hálózat beáll.	Az adott beállításokra vonatkozó részletes információk a Reference Guide segédkönyvben található a Documentation CD/DVD-n.
E-mail beáll.	Az adott beállításokra vonatkozó részletes információk a nyomtató/fénymásoló/szkenner Felhasználói útmutatóban található a Documentation CD/DVD-n.

USB beáll.		Az adott beállításokra vonatkozó részletes információk a nyomtató/fénymásoló/szkenner Felhasználói útmutatóban található a Documentation CD/DVD-n.	
LDAP beáll.		Az adott beállításokra vonatkozó részletes információk a Reference Guide segédkönyvben található a Documentation CD/DVD-n.	
Komm. beáll.	Tone/Pulse	Beállítások	Tone / Pulse
		<p>Válassza ki tárcsázási rendszert. Ha ez a funkció nincs megfelelően beállítva az alkalmazott tárcsázási rendszer típusához, akkor a készülék nem tud faxot küldeni.</p> <p>Miután ellenőrizte, melyik tárcsázási rendszert alkalmazza a telefonvonal, válassza ki a megfelelő beállítást.</p> <p> <i>Ha a PTT faxbeáll. Egyedi beáll. menüjében az USA, Canada vagy New Zealand opció van érvényben, akkor a beállítást nem lehet módosítani.</i></p>	
	Vonal-figyelés	Beállítások	Ki / Kicsi / Nagy
		<p>Állítsa be az átviteli jel ellenőrzőhangjának hangerejét!</p> <p> <i>Abban az esetben is, amikor a Ki lehetőség van beállítva és le van nyomva a Bontani gomb, hallani lehet a felügyeleti hangjelet.</i></p>	
PSTN/PBX		Beállítások	PSTN / PBX
		<p>Adja meg, hogy a csatlakoztatott telefonvezeték-hálózat nyilvános telefonhálózat (PSTN) vagy házi kapcsolóközpont (PBX). A PBX-rendszernél megadható az előhívószám (városi vonal elérése) vagy a mellék.</p>	

Egyedi beáll.	PTT fax-beáll.	Beállítások	Argentina / Australia / Austria / Belgium / Brazil/ Canada / China / Czech / Denmark / Europe / Finland / France / Germany / Greece / Hong Kong / Hungary / Ireland / Israel / Italy / Japan / Korea / Malaysia / Mexico / Netherlands / New Zealand / Norway / Philippines / Poland / Portugal / Russia / Saudi Arabia / Singapore / Slovakia / South Africa / Spain / Sweden / Switzerland / Taiwan / Turkey / USA / UK / Vietnam
		Válassza ki az országot, ahol a készüléket használni fogja.	
	Dátum es Idő	Beállítások	Idő: 00:00–23:59 (Alapértelmezett: 00:00) Dátum: 00/01/01–99/12/31 Zóna: GMT+12:00–GMT-12:00 (Alapértelmezett: 07/01/01) (30 másodperces intervallumokban) (Alapértelmezett: GMT+00:00)
	Használja a numerikus tasztatúrát az aktuális dátum, idő és időzóna megadásához. Amennyiben a PTT faxbeáll. USA vagy Canada értékre van beállítva, a nyári/téli idő automatikusan fog beállítódni. (kezdet: március második vasárnapja, 2:00 óra; vége: november első vasárnapja, 2:00 óra).		
Dátum form.	Beállítások	HH/NN/EE / NN/HH/EE/ EE/HH/NN	
	Válassza ki a jelentéseknél és listáknál alkalmazandó kijelzési formátumot.		

Egyedi beáll.	Zoom előáll.	Az adott beállításokra vonatkozó részletes információk a nyomtató/fénymásoló/szkenner Felhasználói útmutatóban található a Documentation CD/DVD-n.	
	Felh. fax sz.	Adja meg saját faxszámát. Legfeljebb 20 karakter (számok, szóközők, + és -) írható be. Az itt megadott név szám megjelenik az elküldött faxok fejlécében.	
	Felh. megn.	Írja be a nevét. Ehhez legfeljebb 32 karakter használható. Az itt megadott név minden elküldött fax fejlécében megjelenik.	
Aut. hívásismét.	Ismétlések száma	Beállítások	1–10 (Alapértelmezett: A PTT faxbeáll. értékének függvénye)
		Itt lehet megadni, mennyi legyen a hívásismétlés próbálkozások száma, amennyiben a hívott fél nem válaszol, mivel például a vonal foglalt.	
	Interv.	Beállítások	2–99 min (Alapértelmezett: A PTT faxbeáll. értékének függvénye)
		Itt lehet megadni, mennyi legyen a hívásismétlések közötti szünet.	
Kellékek cseréje	Képatíró szalagm.	Az adott beállításokra vonatkozó részletes információk a nyomtató/fénymásoló/szkenner Felhasználói útmutatóban található a Documentation CD/DVD-n.	
	Fixáló egység		
	Transzfer henger		

Hívás tárolás menü

A Segédfunkciók menüpont Hívás tárolás pontjának kiválasztása után regisztrálhatja a címeket a címjegyzék listába mint gyors választás vagy csoportos hívás célállomást.

Címjegyzék	<p>A gyorshíváshoz rendelt gyakran használt célállomások vagy a csoportoshívás célcsoportokat be lehet jegyezni a kedvencek címjegyzékbe. A faxüzenet céljának gyors kiválasztásához nyomja meg a Címjegyzék gombot, majd a ▲ vagy ▼ gombot!</p> <p>A kedvencek címjegyzékbe maximálisan 20 célállomást lehet bevinni.</p> <p>Részletek a „Kedvencek címlista“ című részben, a 77. oldalon.</p>
Gyorshívás	<p>Ha a faxszámokhoz gyorshívószámokat rendel, könnyen adhatja meg a címzetteket, anélkül hogy manuálisan, a billentyűzet használatával kellene beírnia azokat.</p> <p>Gyorshívásra összesen legfeljebb 220 faxszám programozható be.</p> <p>A gyorshívószámok beprogramozásával kapcsolatos részletek a „Gyorshívás“ című részben, a 79. oldalon.</p>
Csoportos hívás	<p>A körleveleknél gyakran használt célállomásokat csoportos hívás célcsoportként lehet eltárolni. Több célállomás hívását a csoportos hívás egy számának megadásával lehet kezdeményezni.</p> <p>Egy csoportba maximálisan 50 célállomást lehet bevinni.</p> <p>Részletek a „Csoportos hívás“ című részben, a 82. oldalon.</p>

Adás(TX) beáll. menü

A Segédfunkciók menüpont Adás (TX) beáll. opciójának kiválasztása után megadhatja a faxüzenetek adásával kapcsolatos beállításokat.

Denzitá.Szint	Beállítások	(világos)  (sötét)
	Állítsa be a dokumentum szkennelési denzitását. Amennyiben a továbbítás alatt módosítani szeretné az itt specifikált alapértelmezett denzitás értékeket, lásd a „Képmínőség módosítás” című részben, a 40. oldalon található utasításokat!	
Minőség prior.	Beállítások	Norm. /Szöv. , Finom/Szöv., Szuperf/Szöv., Norm./Fotó, Finom/Fotó, Szuperf/Fotó
	<p>Válassza ki az alapértelmezett szkennelési felbontást (fax dokumentum minősége).</p> <ul style="list-style-type: none"> ■ Norm. /Szöv.: Válassza ki ezt a beállítást a kézzel írt szövegek ill. a számítógépes nyomtatott dokumentumok esetén! ■ Finom/Szöv.: Válassza ki ezt a beállítást apró nyomtatás esetén! ■ Szuperf/Szöv.: Válassza ki ezt a beállítást apró nyomtatás esetén, mint napilap vagy apró részleteket tartalmazó képek! ■ Norm. /Fotó: Válassza ki ezt a beállítást átlagos minőségű fényképek esetén! ■ Finom/Fotó: Válassza ki ezt a beállítást jó minőségű fényképek esetén! ■ Szuperf/Fotó: Válassza ki ezt a beállítást kiváló minőségű fényképek esetén! <p>Amennyiben a továbbítás alatt módosítani szeretné az itt specifikált alapértelmezett felbontás értékeket, lásd a „Képmínőség módosítás” című részben, a 40. oldalon található utasításokat!</p>	

Kiinduló TX-mód	Beállítások	Memória TX / Direktadás üzemmód
Fejléc	Beállítások	Ki / Be

Válassza ki a kívánt dokumentum továbbítási üzemmódot!

- **Memória TX:** Ennél az üzemmódnál a továbbítás csak akkor kezdődik, amikor már az egész dokumentum be lett szkennelve és végbement a tárolása a memóriában. Az összes oldalszám automatikusan nyomtatásra kerül a fejlécbe az adott oldalszámmal együtt. Megeshet, hogy a memória megtelik, amennyiben a dokumentum túl sok oldalat tartalmaz, vagy túl sok adat keletkezik a kép kiváló minősége miatt (felbontás).
- **Direktadás üzemmód:** Ennél az üzemmódnál a továbbítás reális időben történik a célállomások megadott sorrendje szerint. Még ha a dokumentum túl sok oldalat is tartalmaz, el lehet küldeni fax segítségével, anélkül, hogy megtelne a memória.

Amennyiben a továbbítás alatt módosítani szeretné az itt specifikált alapértelmezett továbbítási üzemmódot, lásd az „Adás memóriából és direktadás üzemmód“ című részben, a 51. oldalon található utasításokat!.

Lehetővé teszi annak kiválasztását, hogy a továbbított dokumentumokon megjelenjenek a küldő készülék által rendelkezésre bocsátott adatok (küldés időpontja óra/dátum, feladó neve, feladó faxszáma, relációs szám, oldalszám).

 *Ha a PTT faxbeáll. Egyedi beáll. menüjében az USA, Canada vagy Korea opció van érvényben, akkor a beállítást nem lehet módosítani.*

Vétel(RX) beáll. menü

A Segédfunkciók menüpont Vétel (RX) beáll. opciójának kiválasztása után megadhatja a faxüzenetek vételével kapcsolatos beállításokat.

Vétel memóba mód	Beállítások	Ki / Be
	<p>Válassza ki, hogy engedélyezi-e (Be) amemóriába történő fogadást vagy nem (Ki). Válassza ki a Be értéket, amennyiben bizalmas faxokat fogad vagy a készülék közelében nem tartózkodik senki (pl. éjszaka). A fogadott faxokat a készülék a memóriájában tárolja el és egy meghatározott időpontban vagy a memóriába vétel kikapcsolása (a funkciót Ki értékre kapcsolja át) után nyomtatja ki.</p> <p>A memóriába történő fogadás kezdeti és befejezési idejének beállításához, illetve a funkció kikapcsolásához jelszó adható meg. A beállított kezdeti és befejezési idő minden nap addig érvényes, amíg a ki nem kapcsolják a tárolt faxfogadási üzemmódot.</p> <p>A beállítások meghatározásáról részletek „A Vétel memóriába üzemmód beállítása” című részben, a 33. oldalon.</p>	
Csengetés. száma	Beállítások	1-16 (Alapértelmezett: A PTT faxbeáll. értékének függvénye)
	<p>Állítsa be, hogy hány (1 és 16 között) csengetés után fog a készülék automatikusan fax fogadására kapcsolni abban az esetben, ha egy külső telefonkészülék lett csatlakoztatva!</p>	

Vétel csökkent.	Beállítások	Ki / Be / Vág
	<p>Válassza ki, hogy az Ön által használt papírt meghaladó méretű dokumentumok kisebb méretben, több oldalra osztva vagy levágva kerüljenek kinyomtatásra.</p> <ul style="list-style-type: none"> ■ Be: A dokumentumot a készülék kicsinyített méretben nyomtatja ki. ■ Ki: A készülék teljes méretében, de több oldalra osztva nyomtatja ki a dokumentumot. ■ Vág: A készülék kinyomtatja a dokumentumot, de minden olyan részt, ami nem fér rá az oldalra, hagyja. A beérkezett dokumentum és az aktuálisan nyomtatás alatt lévő dokumentum hossza közötti arány részleteit lásd „A fogadott faxok nyomtatása” című részben, a 68. oldalon. 	
Vétel nyomtat.	Beállítások	Memória RX / Nyomt. RX
	<p>Válassza ki, hogy a készülék csak az összes dokumentumoldal fogadása után nyomtassa ki a faxot, vagy a nyomtatást rögtön az első oldal fogadása után elkezdje.</p> <ul style="list-style-type: none"> ■ Memória RX: A nyomtatás az összes oldal fogadása után kezdődik el. ■ Nyomt. RX: A nyomtatás az első oldal fogadása után megkezdődik. 	
Vétel üzemmód	Beállítások	Autom. RX / Kézi RX
	<p>Válassza ki, hogy a faxok fogadása automatikusan vagy manuálisan történjen.</p> <ul style="list-style-type: none"> ■ Autom. RX: A készülék a megadott számú csengetés után automatikusan megkezdi a beérkező fax fogadását. ■ Kézi RX: A készülék nem fogadja automatikusan a faxot. A fogadás azután kezdődik, hogy a felhasználó a telefonkagyló felemelésével vagy a Bontani gomb megnyomásával kapcsolatot létesít, majd megnyomja a Start gombot. <p>A manuális vételre vonatkozó bővebb információ a „Manuális faxfogadás” című részben, a 67. oldalon.</p>	

Előre	Beállítások	Ki / Be / Be (nyomtat)
	<p>Lehetővé teszi annak kiválasztását, hogy a beérkező fax dokumentumok továbbításra kerüljenek vagy sem.</p> <ul style="list-style-type: none"> ■ Ki: Válassza ezt a beállítást, ha nem akarja, hogy a dokumentum továbbításra kerüljön! ■ Be: Válassza ezt a beállítást, ha szeretné, hogy a dokumentum a megadott faxszámra vagy e-mail címre továbbításra kerüljön! ■ Be (nyomtat): Válassza ezt a beállítást, ha szeretné, hogy a dokumentum a megadott faxszámra vagy e-mail címre a nyomtatással egyidőben továbbításra kerüljön! <p>Az adott beállításokra vonatkozó részletes információk „A továbbítási beállítások specifikálása” című részben, a 34. oldalon.</p>	
Lábléc	Beállítások	Ki / Be
	<p>Válassza ki, hogy a fogadási információk (fogadás dátuma, oldalak száma stb.) megjelenjenek-e a fogadott faxok alján.</p>	
Tár.kivál.	Beállítások	1.tálc: Letilt/ Megenged 2.tálc: Letilt/ Megenged 3.tálc: Letilt/ Megenged
	<p>Válassza ki, hogy melyik papírtálcát használhatja a készülék a papír adagolásához, amikor fogadott dokumentumokat vagy küldésjelentéseket nyomtat ki. Olyan papírtálca is megadható, amely nem használható a papír adagolásához.</p> <p> Amennyiben az alsó papíradagoló tálca nincsen felszerelve, a 3. tálc nem jelenik meg.</p>	



Jelentés menü

A Segédfunkciók menüpont **Jelentés** opciójának kiválasztása után megadhatja a jelentés beállítását.

Munkajel.	Beállítások	Ki / Be
	Minden 60 küldés/fogadás után kinyomtatható egy jelentés, amely a küldési/fogadási műveletek eredményét tartalmazza. Válassza ki, hogy a készülék automatikusan kinyomtassa-e minden 60. küldés/fogadás után a jelentést.	
Adás.er.jel.	Beállítások	Be / Be (Hiba) / Ki
	<p>Válassza ki, hogy a készülék a küldés befejezése után automatikusan kinyomtassa-e a küldés eredményét mutató jelentést.</p> <ul style="list-style-type: none">■ Be: Minden adatátvitel után kinyomatja a jelentést.■ Be (Hiba): Csak akkor nyomtatja ki a jelentést az adatátvitel után, ha hiba történt.■ Ki: Nem nyomtatja ki a jelentést az adatátvitel után még akkor sem, ha hiba történt. <p>A fax elküldés eredményességének jelentése általában a körlevél elküldése után kinyomtatásra kerül.</p>	
Vétel er.jel.	Beállítások	Be / Be (Hiba) / Ki
	<p>Válassza ki, hogy a készülék a faxfogadás befejezése után automatikusan kinyomtassa-e a művelet eredményét mutató jelentést.</p> <ul style="list-style-type: none">■ Be: Minden fogadás után kinyomatja a jelentést.■ Be (Hiba): Csak akkor nyomtatja ki a jelentést a műveletről, ha hiba történt.■ Ki: Nem nyomtatja ki a jelentést a faxfogadási műveletek után még akkor sem, ha hiba történt.	

A konfigurációs menü beállításai

Általános eljárás a beállítások megadásánál a Segédfunkciók menüben

- 1 A ▲ vagy ▼ gomb megnyomásával válassza ki a Segédfunkciók pontot majd nyomja meg a **Select** gombot.
- 2 A ▲ vagy ▼ gomb megnyomásával válassza ki a kívánt menüt majd a **Select** gomb megnyomásával jelenítse meg kiválasztott menüt.
 A kiválasztott menü megjelenítéséhez tanulmányozza a menükonfigurációt a 11. oldalon!
- 3 Egy beállítás kiválasztásához nyomja meg a ▲, ▼, ◀ vagy ▶ gombot! Használhatja a beállítások beviteléhez a számgombokat is.
- 4 Nyomja meg a **Select** gombot.
Ekkor életbe lép a beállítás.
 A beállítások törléséhez nyomja meg a **Vissza** gombot.

Faxfogadás memóriába

A beérkező faxüzeneteket memóriában lehet tárolni, majd egy adott időpontban ki lehet nyomtatni. Ez egy kellemes szolgáltatás például bizalmas dokumentumok vételénél.

A memóriába történő faxfogadás a következő beállításokkal használható.

- Kezdési/befejezési idő beállításai: Nincs beállítva
Vétel memóba mód általában bekapcsolt (Be) állapotban van.
A memóriába mentett faxok kinyomtatásához állítsa a Vétel memóba mód-ot Ki állapotra.
- Kezdési/befejezési idő beállításai: Beállítva
A memóriába történő fogadás a megadott időpontban kezdődik és fejeződik be.
 1. példa: Ha a Bekapcs. idő 18:00-ra van állítva, a Kikapcs. idő pedig 8:00-ra
A készülék 18:00-tól 8:00-ig memóriába történő fogadás üzemmódban van, 8:00-tól 18:00-ig pedig normál fogadás üzemmódban, amikor a berendezés azonnal kinyomtatja a beérkező faxokat.
 2. példa: Ha mind a Bekapcs. idő, mind a Kikapcs. idő 12:00-re van állítva (a kezdési és a befejezési idő azonos),
bár a Vétel memóba mód alapvetően bekapcsolt állapotban van, a készülék 12:00 órakor kinyomtatja a tárolt faxokat.

A Vétel memóriába üzemmód beállítása

- 1 A ▲ vagy ▼ gomb megnyomásával válassza ki a *Segédfunkciók* pontot majd nyomja meg a **Select** gombot.
 *Részletes információk a menü kiválasztásához az „Általános eljárás a beállítások megadásánál a Segédfunkciók menüben“ című részben, a 32. oldalon található.*
- 2 A ▲ vagy ▼ gomb megnyomásával válassza ki a Vétel (RX) beáll. pontot majd nyomja meg a **Select** gombot.
- 3 Ellenőrizze, hogy a Vétel memóba mód van-e kiválasztva, majd nyomja meg a **Select** gombot.
- 4 A ▲ és ▼ gomb segítségével válassza ki a *Be* opciót, majd nyomja meg újra a **Select** gombot.
- 5 Használja a numerikus tasztatúrát a memóriába történő vételi üzemmód kezdési idejének megadásához, majd nyomja meg a **Select** gombot!
Megjelenik az üzemmód befejezési időpont beviteli mező.

 *Ha nem kíván kezdési időpontot megadni, az idő megadása nélkül nyomja meg a **Select** gombot. Megjelenik a jelszó beviteli mező. Folytassa a 7. ponttal.*

- 6 Használja a numerikus tasztatúrát a memóriába történő vételi üzemmód befejezési idejének megadásához, majd nyomja meg a **Select** gombot.
Megjelenik a jelszó beviteli mező.
- 7 Írja be a jelszót, majd nyomja meg a **Select** gombot.
Ezzel a tárolt fogadás beállítása elkészült.

 *Az üzemmód kikapcsolásához, illetve a kezdési/befejezési időpontok módosításához a jelszó megadása szükséges, amely egy négyjegyű szám.*

 *Ha nem kíván jelszót megadni, nyomja meg a **Select** gombot a jelszó megadása nélkül.*

A Vétel memóriába üzemmód kikapcsolása

- 1 A ▲ vagy ▼ gomb megnyomásával válassza ki a *Segédfunkciók* pontot majd nyomja meg a **Select** gombot.
 *Részletes információk a menü kiválasztásához az „Általános eljárás a beállítások megadásánál a Segédfunkciók menüben“ című részben, a 32. oldalon található.*
- 2 A ▲ vagy ▼ gomb megnyomásával válassza ki a Vétel (RX) beáll. pontot majd nyomja meg a **Select** gombot.

- 3 Ellenőrizze, hogy a Vétel memóba mód van-e kiválasztva, majd nyomja meg a **Select** gombot.
- 4 A ▲ és ▼ gomb segítségével válassza ki a Ki opciót, majd nyomja meg újra a **Select** gombot.
Megjelenik a jelszó beviteli mező.





Ha nem adott meg jelszót, akkor a vétel memóriába üzemmód kikapcsol.

- 5 Írja be a jelszót, majd nyomja meg a **Select** gombot.
Ezzel a vétel memóriába üzemmódot kikapcsolta.



Amennyiben a memóriában vannak beérkezett faxok, a készülék elkezdí azok kinyomtatását.

A továbbítási beállítások specifikálása

- 1 A ▲ vagy ▼ gomb megnyomásával válassza ki a Segédfunkciók pontot majd nyomja meg a **Select** gombot.
 *Részletes információk a menü kiválasztásához az „Általános eljárás a beállítások megadásánál a Segédfunkciók menüben” című részben, a 32. oldalon található.*
- 2 A ▲ vagy ▼ gomb megnyomásával válassza ki a Vétel (RX) beáll. pontot majd nyomja meg a **Select** gombot.
- 3 A ▲ vagy ▼ gomb megnyomásával válassza ki az Előre pontot majd nyomja meg a **Select** gombot.
Megjelenik az Előre beállítás.
- 4 A ▲ vagy ▼ gomb megnyomásával válassza ki a Be vagy a Be (nyomtat) pontot majd nyomja meg a **Select** gombot.
- 5 Adja meg a faxüzenet célállomását vagy válasszon ki egyet a címjegyzékhez hozzárendeltek közül!
 *A címjegyzékről történő kiválasztáshoz nyomja meg a **Címjegyzék** gombot, adja meg gyors hívási számot, majd nyomja meg a **Select** gombot!*
-  *E-mail címet is meg lehet adni.*
- 6 Nyomja meg a **Select** gombot.
A továbbítási beállítások megadva.

Faxküldés

3

Alapvető faxolási műveletek

Ez a fejezet a faxküldéssel kapcsolatos alapvető információkat tartalmaz.



*Az alábbi papírfarmátumú dokumentumokat lehet faxon továbbítani:
Maximális formátum: Legal (síkágyas szkennelés esetén)
Szélesség: 140–216 mm
Hosszúság: 148–500 mm (ADF alkalmazása esetén)*

Faxküldés az ADF használatával

Az ADF használatával a több oldalból álló eredeti dokumentumok automatikusan szkennelhetők.



Ne helyezzen be olyan eredeti dokumentumokat, amelyek össze vannak kapcsolva, például csíptetővel vagy tűzőgéppel.



Ne töltsön be egyszerre 50 lapnál többet, különben a dokumentum elakadhat, vagy a papírja megsérülhet a gépben.



Ha az eredeti dokumentum nem megfelelően lett betöltve, a gép nem tudja egyenesen bevenni a lapjait, és a dokumentum begyűrdöhet vagy megsérülhet.



Ne nyissa fel az ADF-fedelet, miközben a gép az ADF-be töltött dokumentumokat szkenneli.

1 A **Fax** gomb megnyomásával kapcsolja a készüléket Fax üzemmódba.



Amennyiben a kezdeti üzemmód (Segédfunkciók - Gép beáll. - Kezet. üzemmód) a Fax értékre van beállítva, ezt a pontot ki lehet hagyni.

2 Győződjön meg arról, hogy az üvegen nincs-e valamilyen dokumentum.

3 Helyezze a dokumentumot elülső oldalával felfelé az ADF dokumentumadagoló tálcába.

4 Igazítsa a lapvezetőket a dokumentum méretéhez.

5 Állítsa be a dokumentum képminőségét!



A dokumentum képminőségének beállítására vonatkozó részletekért lásd a „Képminőség módosítás” című részben, a 40. oldalon.

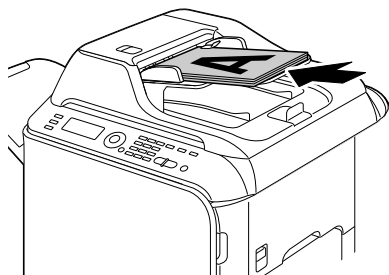

6 A címzett faxszámát az alábbi módokon adhatja meg:

- Közvetlen tárcsázással
- Kedvencek címjegyzék használata
- Gyorshívás funkció használata
- Csoportoshívás funkció használata
- Címjegyzék funkció használata
- **Ismétlés/Szünet** funkció használata



*A címzett megadásáról bővebb információ „A Címzett megadása” című részben, a 41. oldalon. Az **Ismétlés/Szünet** gomb használatáról bővebb információ az „Ismétlés funkció használata” című részben, a 45. oldalon.*



Faxküldést kezdeményezhet egyszerre több címzettnek is a Körlevél funkció révén. A faxkörlevél küldéséről bővebben a „Fax küldése több címzettnek (Körlevél küldése)” című részben, a 46. oldalon.

7 Nyomja meg a **Start** gombot.

Ekkor a készülék beszkenne a dokumentumot, majd elküldi a faxot.



*Az átvitel leállításához nyomja meg a **Stop/Reset** gombot. Ekkor megjelenik egy üzenet, amely kéri a beállítás törlésének megerősítését. Válassza ki az *Igen* opciót, majd nyomja meg a **Select** gombot.*



Ha a készülék nem tudta elküldeni a faxot (például mert foglalt volt a vonal), az automatikus újrahívás funkció ismételten megpróbálja továbbítani a küldeményt. Ha a készülék a faxot az automatikus újrahívás funkció segítségével sem tudta elküldeni, akkor kinyomtathat egy jelentést a faxküldési műveletről. Részletek a „Faxküldési eredmények (Adás.er.jel.)” című részben, a 88. oldalon.



*Ha szeretne törölni egy továbbításra váró beszkenne dokumentumot, illetve egy újrahívásra váró faxot, válassza ki a *Foglalás törlése* opciót a *Funkció* menüből. Részletek „A sorban várakozó adás törlése” című részben, a 57. oldalon.*



Ha a memória már majdnem megtelt, a dokumentum szkennelése leáll, és megjelenik egy üzenet, amelyben kiválaszthatja, hogy elindítja-e az átvitelt vagy pedig törli a küldési feladatot. Ha a törlést választja, a feladat elvégzéséhez beszkenne dokumentumoldalakat is törlésre kerülnek. Ha pedig a küldés elindítását választja, megkezdődik a továbbítás. Miután a készülék elküldte a beszkenne oldalakat, tovább folytatja a dokumentum beolvasását.

Faxküldés a síkágyas üveg használatával

1 A Fax gomb megnyomásával kapcsolja a készüléket Fax üzemmódba.



Amennyiben a kezdeti üzemmód (Segédfunkciók - Gép beáll. - Kezet. üzemmód) a Fax értékre van beállítva, ezt a pontot ki lehet hagyni.

2 Távolítsa el minden dokumentumot az ADF-ből.



Ha a síkágyas üveget használja a szkenneléshez, az ADF-be ne helyezzen semmilyen dokumentumot!

3 Nyissa fel az ADF-tetőt.

4 Helyezze az eredeti dokumentumot elülső oldalával lefelé a síkágyas üvegre, majd az üveg tetején és bal oldalán található méretrács segítségével igazítsa helyre a dokumentumot.

5 Óvatosan hajtja le az ADF-fedelet.



Ha túl gyorsan végzi ezt a műveletet, az a dokumentum elmozdulását okozhatja az üvegen.

6 Állítsa be a dokumentum képminőségét!



A dokumentum képminőségének beállítására vonatkozó részletekért lásd a „Képminőség módosítás“ című részben, a 40. oldalon.

7 A címzett faxszámát az alábbi módokon adhatja meg:

- Közvetlen tárcsázással
- Kedvencek címjegyzék használata
- Gyorshívás funkció használata
- Csoportoshívás funkció használata
- Címjegyzék funkció használata
- **Ismétlés/Szünet** funkció használata



*A címzett megadásáról bővebb információ „A Címzett megadása“ című részben, a 41. oldalon. Az **Ismétlés/Szünet** gomb használatáról bővebb információ a „Ismétlés funkció használata“ című részben, a 45. oldalon.*



Faxküldést kezdeményezhet egyszerre több címzettnek is a Körlevél funkció révén. A faxkörlevél küldéséről bővebben a „Fax küldése több címzettnek (Körlevél küldése)“ című részben, a 46. oldalon.

8 Nyomja meg a **Start** gombot.

Ekkor megjelenik egy üzenet, amely kéri a szkennelési terület megerősítését.

9 A kijelzőn látható szkennelési terület beolvasásához nyomja meg a **Select** gombot. Ekkor a készülék beolvassa a dokumentumot.



*A megjelenített szkennelési terület megváltoztatásához nyomja meg a ▲ vagy ▼ gombokat, majd válassza ki a kívánt szkennelési területet! A szkennelés elindításához nyomja meg újból a **Select** gombot!*

10 Ha több oldalt kíván beszkenyelni a síkágyas üvegről, várja meg, amíg megjelenik a *Követ. old.* felirat, helyezze el a dokumentumot, majd nyomja meg a **Select** gombot. Ha a dokumentum szkennelése befejeződött, nyomja meg a **Start** gombot, s a készülék beszkenyeli a dokumentumot, majd elküldi a faxot.



*Az átvitel leállításához nyomja meg a **Stop/Reset** gombot. Ekkor megjelenik egy üzenet, amely kéri a beállítás törlésének megerősítését. Válassza ki az *Igen* opciót, majd nyomja meg a **Select** gombot.*



Ha a készülék nem tudta elküldeni a faxot (például mert foglalt volt a vonal), az automatikus újrahívás funkció ismételten megpróbálja továbbítani a küldeményt. Ha a készülék a faxot az automatikus újrahívás funkció segítségével sem tudta elküldeni, akkor kinyomtathat egy jelentést a faxküldési műveletről. Részletek a „Faxküldési eredmények (Adás.er.jel.)” című részben, a 88. oldalon.



*Ha szeretne törölni egy továbbításra váró beszkenyelt dokumentumot, illetve egy újrahívásra váró faxot, válassza ki a *Foglalás törlése* opciót a *Funkció* menüből. Részletek „A sorban várakozó adás törlése” című részben, a 57. oldalon.*



Ha a memória már majdnem megtelt, a dokumentum szkennelése leáll, és megjelenik egy üzenet, amelyben kiválaszthatja, hogy elindítja-e az átvitelt vagy pedig törli a küldési feladatot. Ha a törlést választja, a feladat elvégzéséhez beszkenyelt dokumentumoldalak is törlésre kerülnek. Ha pedig a küldés elindítását választja, megkezdődik a továbbítás. Miután a készülék elküldte a beszkenyelt oldalakat, tovább folytatja a dokumentum beolvasását.

Képmínőség módosítás

A dokumentumok képmínősége módosítható, mielőtt a készülék faxként továbbítaná azokat.

Felbontás módosítás

- 1 A ▲ vagy ▼ gombot, hogy kiválassza az aktuális képmínőséget, majd nyomja meg a **Select** gombot.



A *Segédfunkciók/Adás (TX) beáll. menü* pontja beállításának függvényében megjelenhet a *Norm./Szöv., Finom/Szöv., Szuperf/Szöv., Norm./Fotó, Finom/Fotó* vagy a *Szuperf/Fotó*.

- 2 Ellenőrizze, hogy a *Minőség (Vissza.)* van- e kiválasztva, majd nyomja meg a **Select** gombot.
- 3 A ▲ vagy ▼ gomb megnyomásával válassza ki a fax felbontását, majd nyomja meg a **Select** gombot.
A felbontás be van állítva.



Válassza ki a dokumentum számára megfelelő felbontást.

- *Norm./Szöv.:* Válassza ki ezt a beállítást a kézzel írt szövegek ill. a számítógépes nyomtatott dokumentumok esetén!
- *Finom/Szöv.:* Válassza ki ezt a beállítást apró nyomtatás esetén!
- *Szuperf/Szöv.:* Válassza ki ezt a beállítást apró nyomtatás esetén, mint napilap vagy apró részleteket tartalmazó képek!
- *Norm./Fotó:* Válassza ki ezt a beállítást átlagos minőségű fényképek esetén!
- *Finom/Fotó:* Válassza ki ezt a beállítást jó minőségű fényképek esetén!
- *Szuperf/Fotó:* Válassza ki ezt a beállítást kiváló minőségű fényképek esetén!



Miután beszkenyelte a dokumentumot normál vagy manuális küldéshez, a készülék felbontása visszatér az alapértelmezett beállításhoz. Az alapértelmezett beállítás természetesen bármikor módosítható, éppen azért, hogy a leggyakrabban használt felbontást lehessen beállítani alapértelmezettként. Részletek az „Adás(TX) beáll. menü” című részben, a 26. oldalon.

A szkennelési denzitás beállítása

- 1 A ▲ vagy ▼ gombot, hogy kiválassza az aktuális képminőséget, majd nyomja meg a **Select** gombot.



A *Segédfunkciók/Adás (TX) beáll. menüpontja beállításának függvényében megjelenhet a Norm./Szöv., Finom/Szöv., Superf/Szöv., Norm./Fotó, Finom/Fotó vagy a Superf/Fotó.*

- 2 A ▲ vagy ▼ gomb megnyomásával válassza ki a Denzitás pontot majd nyomja meg a **Select** gombot.
- 3 A szkennelési denzitás kiválasztásához nyomja meg a ◀ vagy ▶ gombot, majd nyomja meg a **Select** gombot.
A szkennelési denzitás be van állítva.

A Címzett megadása

A címzetteket az alábbi módok bármelyikén megadhatja.

- Közvetlen tárcsázás: írja be a billentyűzeten a faxszámot.
- A kedvencek címlista használatával: Hívja elő a célállomást, amely a gyorshívásához van hozzárendelve, vagy a csoportos hívás célcsoportját, amely a kedvencek címlistában található!
- A gyorstárcsázás funkció használatával: üsse be a megfelelő címzetthez rendelt gyorshívószámot.
- Csoportos hívás számának használatával: Hívja elő a csoportos hívás egy regisztrált célcsoportját!
- Címjegyzék használatával: Jelenítse meg vagy keresse meg a címzetteket, melyek a gyorshívás egyes számaihoz vagy a csoportos hívás számaihoz vannak hozzárendelve!
- Az **Ismétlés/Szünet** gombbal: az utoljára tárcsázott faxszám hívható.

Faxszám közvetlen beírása

1 A numerikus billentyűzet segítségével írja be a címzett faxszámát.



A faxszám beírásához használható karakterek a következők: a számgombok (0-9), *, valamint a #. Ha a faxszám beírása közben megnyomja az **Ismétlés/szünet** (újrahívás/pause) gombot, a készülék egy 2.5 mp-es szünetet iktat be. Ezt egy P betű megjelenítése mutatja a kijelzőn.



Amennyiben a készüléket PBX-vonalhoz csatlakoztatta, és az előhívószámot (a városi vonal számát) megadta a *Komm.beáll.*, a külső hálózat automatikus eléréséhez használja a „#” gombot.



A beírt szám törléséhez tartsa lenyomva a **Vissza** gombot körülbelül egy másodpercig, vagy nyomja meg a **Stop/Reset** gombot.

2 Nyomja meg a **Select** gombot.

3 A ▲ vagy ▼ gomb megnyomásával válassza ki a Vége pontot majd nyomja meg a **Select** gombot.

A fax célállomása meg van adva.



A kiválasztott címzettek törléséhez nyomja meg a **Stop/Reset** gombot!

A kedvencek címlista használata

Amennyiben a kedvencek címlistába be lettek regisztrálva a gyorshívásánál vagy a csoportos hívásnál gyakran használt célállomások, gyorsan ki lehet választani a faxüzenet címzettjét a Címjegyzék gomb, majd a ▲ vagy ▼ gomb megnyomásával.



A faxüzenet címzettjét előtte be kell regisztrálni a kedvencek címlistába. Részletek a „A Címzettek regisztrálása a Kedvencek címlistába” című részben, a 77. oldalon.

1 Újból nyomja meg a **Címjegyzék** gombot!



A **Címjegyzék** gombot a kezdeti menüben vagy a *Címjegyz.* használhat üzenet megjelenése alatt lehet használni.

2 Válassza ki a ▲ vagy ▼ gomb megnyomásával a kívánt célállomást, majd nyomja meg a **Select** gombot!



Amennyiben a célállomás hibásan lett kiválasztva, nyomja meg a **Vissza** gombot, nyomja meg a **Címjegyzék** gombot és válassza ki a helyes célállomást!

3 Újból nyomja meg a **Select** gombot!

- 4 A ▲ vagy ▼ gomb megnyomásával válassza ki a Vége pontot majd nyomja meg a **Select** gombot.
A fax célállomása meg van adva.



Amennyiben a csoportos hívás célállomása került kiválasztásra, a faxüzenetnek több címzettje van megadva.



*A kiválasztott címzettek törléséhez nyomja meg a **Stop/Reset** gombot!*

Gyorshívás funkció használata

Ha a címzethez hozzárendelt valamilyen gyors hívószámot, akkor az adott faxszám egyszerűen a gyors hívószám beírásával is tárcsázható.



A funkció használatához a címzettet előzetesen hozzá kell rendelni valamilyen gyors hívószámhoz. Részletek a „Gyors hívás célállomás regisztrálása” című részben, a 79. oldalon.

- 1 Nyomja meg kétszer a **Címjegyzék** gombot!



*A **Címjegyzék** gombot a kezdeti menüben vagy a **Címjegyz.** használhat üzenet megjelenése alatt lehet használni.*

- 2 A numerikus gombok segítségével adja meg a gyors hívás számát (1–220) majd nyomja meg a **Select** gombot!



*Amennyiben hibás számot adott meg, nyomja meg a **Vissza** gombot majd adja meg újból az adott célállomáshoz hozzárendelt helyes gyors hívás számot!*



*Ha a beírt gyors hívószámhoz nem tartozik semmilyen faxszám, akkor a **Nem faxszám** üzenet jelenik meg a kijelzőn. Ha pedig a beírt gyors hívószámhoz címzettet sem rendelt még, az üzenetablakban a **Nincs bejegyezve!** szöveg látható. Írjon be olyan gyors hívószámot, amely rendelkezik hozzárendelt faxszámmal.*

- 3 Amint megjelenik a Szerk.=Sel., újból nyomja meg a **Select** gombot!

- 4 A ▲ vagy ▼ gomb megnyomásával válassza ki a Vége pontot majd nyomja meg a **Select** gombot.

A fax célállomása meg van adva.



*A kiválasztott címzettek törléséhez nyomja meg a **Stop/Reset** gombot!*

A Címjegyzék Listázási funkció használata

Amennyiben a címzetthez gyorshívás szám ill. csoportos hívás szám van hozzárendelve, a címzetet a Címlistánál rendelkezésre álló Lista és Keresés funkciók segítségével lehet kikeresni.

A telefonkönyv listázó funkciójának segítségével történő kereséshez kövesse az alábbiakban leírt lépéseket.

1 Nyomja meg négyszer a **Címjegyzék** gombot!



*A **Címjegyzék** gombot a kezdeti menüben vagy a Címjegyz. használhat üzenet megjelenése alatt lehet használni.*

2 Ellenőrizze, hogy a **Lista** van- e kiválasztva, majd nyomja meg a **Select** gombot.

Megjelenik a beprogramozott gyorshívás számok ill. csoportos hívás számok listája.

3 Válassza ki a **▲** vagy **▼** gomb megnyomásával a kívánt célállomást, majd nyomja meg a **Select** gombot!



*Amennyiben a célállomást hibásan választotta ki, nyomja meg a **Vissza** gombot és ismétlje meg a műveleteket újból az 1. lépéstől!*

4 Amint megjelenik a **Szerk.=Sel**, újból nyomja meg a **Select** gombot!

5 A **▲** vagy **▼** gomb megnyomásával válassza ki a **Vége** pontot majd nyomja meg a **Select** gombot.



*A kiválasztott címzettek törléséhez nyomja meg a **Stop/Reset** gombot!*

Keresés funkció használata a Címlistánál

Amennyiben a címzetthez gyorshívás szám ill. csoportos hívás szám van hozzárendelve, a címzetet a Címlistánál rendelkezésre álló Lista és Keresés funkciók segítségével lehet kikeresni.

A telefonkönyv Keresés funkciójának segítségével történő kereséshez kövesse az alábbiakban leírt lépéseket.

1 Nyomja meg négyszer a **Címjegyzék** gombot!



*A **Címjegyzék** gombot a kezdeti menüben vagy a Címjegyz. használhat üzenet megjelenése alatt lehet használni.*

2 A **▲** vagy **▼** gomb megnyomásával válassza ki a **Keres** pontot majd nyomja meg a **Select** gombot.

Ekkor megjelenik egy ablak, amelybe beírhatja a keresett szöveget.

3 A billentyűzet segítségével írja be a keresett címzett nevének első néhány karakterét.



Adja meg a gyorshívás szám ill. csoportos hívás szám alatt elmentett nevet! A szövegbevitelre vonatkozó részletek a „Szövegbevitel” című részben, a 99. oldalon.



Összesen legfeljebb 10 karakternyi szöveg írható be.

4 Nyomja meg a **Select** gombot.

Ekkor a 3. lépésben beírt szöveg betűivel kezdődő nevek száma jelenik meg a kijelzőn.



*Amennyiben a megadott szöveggel kezdődő név nem található, egy *Nincs találat* jelenik meg a kijelzőn.*

5 Válassza ki a ▲ vagy ▼ gomb megnyomásával a kívánt célállomást, majd nyomja meg a **Select** gombot!



*Amennyiben a keresett címzett nem jelenik meg a keresés eredményei között, nyomja meg kétszer a **Vissza** gombot, hogy visszatérjen arra kijelző ábrára, ahol újból megadhatja a keresett szöveget. Ezek után próbálja meg keresni egy másik szöveget!*

6 Amint megjelenik a Szerk.=Sel, újból nyomja meg a **Select** gombot!

7 A ▲ vagy ▼ gomb megnyomásával válassza ki a Vége pontot majd nyomja meg a **Select** gombot.



*A kiválasztott címzettek törléséhez nyomja meg a **Stop/Reset** gombot!*

Ismétlés funkció használata

Az utoljára tárcsázott számra történő faxküldéshez nyomja meg az **Ismétlés/Szünet** gombot, amellyel újra tárcsázhatja az adott faxeszámot.

1 Nyomja meg az **Ismétlés/Szünet** gombot. Ellenőrizze, hogy a kívánt faxeszám megjelenik-e az üzenetablakban.

Több címzett megadása

Faxküldést egyszerre több címzettnek is kezdeményezhet. A több címzettnek egyszerre történő faxküldés kétféle módon végezhető.

- A csoportos hívás funkció használatával
- A körlevél funkció használatával

Fax küldése több címzettnek (Körlevél küldése)

Adjon meg közvetlenül több címzettet vagy válassza ki a címzetteket a kedvencek címlistából, a gyorshíváshoz rendelt célállomások közül vagy a címjegyzékből.



Egyszerre maximum 236 célállomást lehet megadni.



Az küldéseredmény-jelentés segítségével ellenőrizheti, hogy a készülék az összes címzettnek elküldte-e a faxot. A küldéseredmény-jelentésről bővebb információ „A küldés/fogadás eredményeinek ellenőrzése az üzenetablakban” című részben, a 87. oldalon és „A jelentésekről és listákról” című részben, a 87. oldalon.

- 1 Tegye helyére a faxolni kívánt dokumentumot!
- 2 Amennyibejn szükséges, állítsa be a képminőséget!



A dokumentum képminőségét be lehet állítani. Részletek a „Képminőség módosítás” című részben, a 40. oldalon.

- 3 Adja meg a címzett faxszámát.
 - Közvetlen tárcsázás: Írja be a címzett faxszámát közvetlenül a billentyűzet használatával. Nyomja meg a **Select** gombot.
 - A kedvencek címlista használata (beleértve a csoportos hívás célállomásokat is): Nyomja meg a **Címjegyzék** gombot majd a **▲** vagy **▼** gomb megnyomásával válassza ki a gyorshívás vagy a csoportos hívás kívánt számát és végül nyomja meg a **Select** gombot! Nyomja meg újból a **Select** gombot!
 - A gyorshívás használata: Nyomja meg kétszer a **Címjegyzék** gombot majd numerikus gombok segítségével adja meg a kívánt célállomás számát és végül nyomja meg a **Select** gombot! Nyomja meg újból a **Select** gombot!
 - A csoportos hívás használata: Nyomja meg háromszor a **Címjegyzék** gombot majd numerikus gombok segítségével adja meg a kívánt csoportos hívás célállomások számát és végül nyomja meg a **Select** gombot! Nyomja meg újból a **Select** gombot!

- A Címjegyzék használata: Nyomja meg négyszer a **Címjegyzék** gombot majd válassza a Lista vagy a Keresés funkciót a fax célállomásának kikereséséhez! (Részletekért lásd „A Címjegyzék Listázási funkció használata“ című részben, a 44. oldalon vagy a „Keresés funkció használata a Címlistánál“ című részben, a 44. oldalon.)

Nyomja meg újból a **Select** gombot!

- 4** Amennyiben a faxüzenethez új célállomást szeretne hozzáadni, ellenőrizze, hogy a **Bővit** opció kivan választva, majd nyomja meg a **Select** gombot! Ismétlje meg a 3. ponttól, amíg meg nem adja az összes célállomást!

- A célállomások meghatározását fejezze be a **Vége** gomb megnyomásával, majd nyomja meg a **Select** gombot!
- Amennyiben ellenőrizni szeretné a megadott célállomásokat, válassza ki az **Ellenőrit/Szerk.** opciót! Az ellenőrzés után nyomja meg a **Vissza** gombot!
- Egy célállomás törléséhez válassza ki az **Ellenőrit/Szerk.** opciót és a **▲** vagy **▼** gomb megnyomásával válassza ki a törlendő célállomást majd nyomja meg a **Stop/Reset** gombot! Miután megjelenik a célállomás törlését kérő jóváhagyás, válassza ki az **Igen** opciót és a **Select** gomb megnyomásával törölni tudja a célállomást. A célállomás törlése után nyomja meg a **Vissza** gombot!



*A **Címjegyzék** gombot a kezdeti menüben vagy a **Címjegyz.** használhat üzenet megjelenése alatt lehet használni.*

- 5** Nyomja meg a **Start** gombot.
Ekkor a készülék beszkennei a dokumentumot, majd elküldi a faxot.



*Az átvitel leállításához nyomja meg a **Stop/Reset** gombot. Ekkor megjelenik egy üzenet, amely kéri a beállítás törlésének megerősítését. Válassza ki az **Igen** opciót, majd nyomja meg a **Select** gombot. Ezzel az összes kiválasztott címzett törlésre került.*

Fax küldése több címzettnek (Csoportos hívás)

A csoportos hívás egy célcsoportja segítségével több célállomást lehet kiválasztani.



Megelőzően a csoportos hívás célcsoportjához több célállomást kell hozzárendelni. Részletek a „Célcsoport regisztrálása csoportos híváshoz” című részben, a 82. oldalon.

1 Nyomja meg háromszor a **Címjegyzék** gombot!



*A **Címjegyzék** gombot a kezdeti menüben vagy a **Címjegyz.** használhat üzenet megjelenése alatt lehet használni.*

2 A numerikus gombok segítségével adja meg a csoportos hívás számát (1–20), majd nyomja meg a **Select** gombot!



*Amennyiben a csoportos hívás száma nincsen hozzárendelve a faxszámhoz, megjelenik a **Nem faxszám** üzenet. Továbbá, ha a csoportos hívás száma nincsen hozzárendelve célállomáshoz, megjelenik a **Nincs bejegyezve!** üzenet. Adjon meg egy olyan csoportos hívás számot, amelyikhez faxszám van hozzárendelve!*

3 Amint megjelenik a Szerk.=Sel, újból nyomja meg a **Select** gombot!

4 A ▲ vagy ▼ gomb megnyomásával válassza ki a Vége pontot majd nyomja meg a **Select** gombot.



*A kiválasztott címzettek törléséhez nyomja meg a **Stop/Reset** gombot!*

5 Nyomja meg a **Start** gombot.

Ekkor a készülék beszkenne a dokumentumot, majd elküldi a faxot.



*Az átvitel leállításához nyomja meg a **Stop/Reset** gombot. Ekkor megjelenik egy üzenet, amely kéri a beállítás törlésének megerősítését. Válassza ki az **Igen** opciót, majd nyomja meg a **Select** gombot. Ezzel az összes kiválasztott címzett törlésre került.*

Fax küldése megadott időpontban (Időzített küldés)

A dokumentum beszkenyelhető és a memóriában menthető, mielőtt a készülék a megadott időpontban elküldené. Ez a jellemző nagyon hasznos, mivel a faxok elküldését a csúcsidőn kívüli időszakra időzítheti.



Amennyiben több dokumentumot kell egy meghatározott időpontban egy célállomás felé egyszerre elküldeni, hasznos a csoportos hívás funkciót alkalmazni, mivel mindezt egy kapcsolatfelvétellel lehet elintézni.



Ha a készülékben nincs beállítva a pontos idő, akkor a faxot nem tudja elküldeni a megadott időben. A pontos idő megadásáról bővebb információ a „Admin. beáll. menü” című részben, a 21. oldalon.



Az időzített küldés kombinálható a körlevélküldéssel is.

1

Tegye helyére a faxolni kívánt dokumentumot!

2

Amennyiben szükséges, állítsa be a képminőséget!



A dokumentum képminőségét be lehet állítani. Részletek a „Képminőség módosítás” című részben, a 40. oldalon.

3

A ▲ vagy ▼ gomb megnyomásával válassza ki az **Időzített** adás pontot majd nyomja meg a **Select** gombot. Megjelenik az Adás.időzít.beállít. menü.

4

A kívánt küldési időpontot a billentyűzet használatával és a **Select** gomb megnyomásával írhatja be.



Az idő beállítása 24 órás formátumban történik.



*Ha javítani szeretné az időt, nyomja meg a **Vissza** gombot, és írja be a megfelelő időértéket.*

5

Adja meg a címzett faxszámát.



Részletek „A Címzett megadása” című részben, a 41. oldalon.



*Egy körlevél több célállomásra történő elküldéséhez lásd a „Fax küldése több címzettnek (Körlevél küldése)” című részben, a 46. oldalon. Az összes célállomás meghatározása után a szkennelés elindításához nyomja meg a **Start** gombot! A szkennelés befejezése után a készülék készenléti állapotba kapcsol át.*



Amennyiben a kötegelt adás beállításában meg van adva a gyorshívás száma, a faxüzenet adása elkezdődik a kötegelt adás beállításában megadott időpontban.

6 Nyomja meg a **Start** gombot, és a készülék elkezd a szkennelést, majd küldési készenléti állapotba kapcsol.

Amennyiben a készülék készenléti állapotban van, a kijelzőn a **T** jel jelenik meg.



Ha törölni szeretne egy időzített küldést, válassza ki a Foglalás törlése opciót a menüből. Részletek „A sorban várakozó adás törlése” című részben, a 57. oldalon.

Kötegelt adás

A készülék memóriájába több dokumentumot lehet beszkenyelni és eltárolni, ezek után a dokumentumokat egy meghatározott időpontban egy célállomás felé egyszerre lehet elküldeni.



Ehhez a Segédfunkciók menüben be kell állítani a kötegelt adás paramétereit (adás ideje), beleértve gyorsívás számát is. Részletek a „Gyorsívás funkció használata” című részben, a 43. oldalon.

1 Tegye helyére a faxolni kívánt dokumentumot!

2 Amennyibejn szükséges, állítsa be a képminőséget!



Részletek a „Képminőség módosítás” című részben, a 40. oldalon.

3 A kötegelt adás célállomásait válassza ki a kedvencek listából vagy adja meg a gyorsívás számának segítségével!



A faxüzenetek célállomásainak kiválasztására vonatkozó részletes információkért lásd „A kedvencek címlista használata” című részben, a 42. oldalon.



A faxüzenetek célállomásainak a kedvencek listából történő meghatározására vonatkozó részletes információkért lásd a „Gyorsívás funkció használata” című részben, a 43. oldalon.

4 Nyomja meg a **Start** gombot, és a készülék elkezd a szkennelést, majd küldési készenléti állapotba kapcsol.

Amennyiben a készülék készenléti állapotban van, a kijelzőn a **T** jel jelenik meg.



A kötegelt adást a Foglalás törlése opció kiválasztásával lehet törölni. Részletek „A sorban várakozó adás törlése” című részben, a 57. oldalon.

Adás memóriából és direktadás üzemmód

Ennél a készüléknél kétféle dokumentum adásüzemmód áll rendelkezésre: adás memóriából és direktadás üzemmód.

Adás memóriából

Ennél az üzemmódnál a továbbítás csak akkor kezdődik, amikor már az egész dokumentum be lett szkennelve és végbement a tárolása a memóriában. Az összes oldalszám automatikusan nyomtatásra kerül a fejlécben az adott oldalszámmal együtt. Megeshet, hogy a memória megtelik, amennyiben a dokumentum túl sok oldalat tartalmaz, vagy túl sok adat keletkezik a kép kiváló minősége miatt (felbontás).

Direktadás üzemmód

Ennél az üzemmódnál a továbbítás reális időben történik a célállomások megadot sorrendje szerint. Még ha a dokumentum túl sok oldalat is tartalmaz, el lehet küldeni fax segítségével, anélkül, hogy megtelne a memória.



Alapértelmezettként a Memória TX (adás memóriából) van beállítva. Az alapértelmezett beállítást a Segédfunkciók menüben lehet megváltoztatni. Részletek az „Adás(TX) beáll. menü” című részben, a 26. oldalon.



A direktadás üzemmódot nem lehet egyszerre alkalmazni a duplex (kétoldalas) dokumentum elküldésével.

Adásüzemmód megváltoztatása

Az alapértelmezett adásüzemmódot ideiglenesen meg lehet változtatni.

- 1 Tegye helyére a faxolni kívánt dokumentumot!
- 2 Amennyibejn szükséges, állítsa be a képmínőséget!



A dokumentum képmínőségét be lehet állítani. Részletek a „Képmínőség módosítás” című részben, a 40. oldalon.

- 3 A ▲ vagy ▼ gombot, hogy kiválassza az aktuális adásüzemmódot! Utána nyomja meg a **Select** gombot. Megjelenik az Adásmód menü.



Amennyiben alapértelmezettként az adás memóriából lehetőség lett beállítva, megjelenik a Memória TX üzenet. Amennyiben alapértelmezettként a közvetlen adás lehetőség lett állítva, megjelenik a Direktadás üzemmód üzenet.

4 A ▲ vagy ▼ gomb megnyomásával válassza ki az adás üzemmódját, majd nyomja meg a **Select** gombot.

5 Adja meg a címzett faxszámát.



Részletek „A Címzett megadása” című részben, a 41. oldalon.



Egy körlevél több célállomásra történő elküldéséhez lásd a „Fax küldése több címzettnek (Körlevél küldése)” című részben, a 46. oldalon.

6 A **Start** gomb megnyomásával indítsa el a szkennelést és a fax elküldését!



Az adás megállításához nyomja meg a **Stop/Reset** gombot! Megjelenik egy üzenet, amelyik kéri a beállítás törlésének igazolását. Válassza ki az *Igen-t* majd nyomja meg a **Select** gombot!



A szkennelés és a normális üzemmódú vagy a manuális üzemmódú dokumentum elküldés után visszaáll az alapértelmezett adásüzemmód. Javasoljuk, hogy alapértelmezettnek állítsa be a leggyakrabban használt adásüzemmódot! Részletek az „Adás(TX) beáll. menü” című részben, a 26. oldalon.

Duplex (kétoldalas) dokumentumok elküldése

A dokumentum mindkét oldalát be lehet szkennelni és el lehet küldeni.



A kétoldalas dokumentum elküldését nem lehet egyszerre alkalmazni a direkt elküldéssel.

- 1 Tegye helyére a faxolni kívánt dokumentumot!
- 2 Amennyibejn szükséges, állítsa be a képmínőséget!



A dokumentum képmínőségét be lehet állítani. Részletek a „Képmínőség módosítás“ című részben, a 40. oldalon.

- 3 Az fax adás aktuális szimplex (egyoldalas)/duplex (kétoldalas) beállításának kiválasztásához nyomja meg a ▲ vagy ▼ gombot, majd nyomja meg a **Select** gombot.
Megjelenik az Egyold./Kétold. menü.



Amennyiben az alapértelmezett üzemmódnak a szimplex (egyoldalas) lehetőség lett kiválasztva, megjelenik az 1-oldal. Amennyiben az alapértelmezett üzemmódnak a duplex (kétoldalas) lehetőség lett kiválasztva, megjelenik az 2-oldal.

- 4 A ▲ vagy ▼ gomb megnyomásával válassza ki a 2-oldal pontot majd nyomja meg a **Select** gombot.
Megjelenik az Eredeti típusa menü.
- 5 A ▲ vagy ▼ gomb megnyomásával válassza ki a Hosszú el vagy a Rövid el pontot majd nyomja meg a **Select** gombot.



Amennyiben az oldal úgy van elrendezve, hogy vízszintesen történik a félbehajtása, válassza a Hosszú el lehetőséget. Amennyiben az oldal úgy van elrendezve, hogy függőlegesen történik a félbehajtása, válassza a Rövid el lehetőséget.

- 6 Adja meg a címzett faxszámát.



Részletek „A Címzett megadása“ című részben, a 41. oldalon.



Egy körlevél több célállomásra történő elküldéséhez lásd a „Fax küldése több címzettnek (Körlevél küldése)“ című részben, a 46. oldalon.

- 7 A **Start** gomb megnyomásával indítsa el a szkennelést és a fax elküldését!



*Az adás megállításához nyomja meg a **Stop/Reset** gombot! Megjelenik egy üzenet, amelyik kéri a beállítás törlésének igazolását. Válassza ki az *Igen-t* majd nyomja meg a **Select** gombot!*

Manuális faxküldés a telefon használata után

Ha a készülék csatlakoztatva van a telefonhoz, és a telefonálás, illetve a faxolás ugyanazon a vonalon keresztül történik, a dokumentum elküldése akár a címzettel való a telefonbeszélgetés után is lehetséges.

Ez hasznos lehet például, ha meg akarja mondani a címzettnek, hogy faxot kíván neki küldeni.



A kézi elküldést nem lehet egyszerre alkalmazni a duplex (kétoldalas) dokumentum elküldésével.

1 Helyezze a dokumentumot az ADF-be.



Faxüzenetek kézi üzemmódú adásánál tölts be a dokumentumot az ADF-be. Amennyiben a a dokumentumot a síkúvegre helyezi, hibaüzenet fog megjelenni.



Az ADF-be történő betöltésre vonatkozó részletekért lásd a „Faxküldés az ADF használatával” című részben, a 36. oldalon.

2 Amennyibejn szükséges, állítsa be a képminőséget!



A dokumentum képminőségét be lehet állítani. Részletek a „Képminőség módosítás” című részben, a 40. oldalon.

3 Vegye fel a telefonkagylót és ellenőrizze, hogy hallható-e a tárcsázási hang.

4 A faxszám felhívásához beütheti a címzett faxszámát a telefon billentyűzetével.



A készülék vezérlőpanelén található gombokkal.



*Ha a telefonvonal típusánál az impulzuskódos tárcsázást választotta, a * gomb megnyomásával ideiglenesen hangfrekvenciás üzemmódba kapcsolhatja a vonaltípust.*

5 A telefonbeszélgetés után a címzettnek meg kell nyomnia a megfelelő gombot, hogy elindítsa a fax fogadását.

Ha a címzett faxkészüléke készen áll, megszólal egy csipogó hang.

6 Ekkor a **Start** gomb megnyomásával indítsa el a szkennelést és a faxküldést.

7 Majd tegye a helyére a telefonkagylót.



*Az adás megállításához nyomja meg a **Stop/Reset** gombot! Megjelenik egy üzenet, amelyik kéri a beállítás törlésének igazolását. Válassza ki az *Igen-t* majd nyomja meg a **Select** gombot!*

Faxküldés manuálisan a Bontani gomb használatával



A kézi elküldést nem lehet egyszerre alkalmazni a duplex (kétoldalas) dokumentum elküldésével.

1 Helyezze a dokumentumot az ADF-be.



Faxüzenetek kézi üzemmódú adásánál töltsse be a dokumentumot az ADF-be. Amennyiben a a dokumentumot a síkúvegre helyezi, hibaüzenet fog megjelenni.



Az ADF-be történő betöltésre vonatkozó részletekért lásd a „Faxküldés az ADF használatával” című részben, a 36. oldalon.

2 Amennyibejn szükséges, állítsa be a képminőséget!



A dokumentum képminőségét be lehet állítani. Részletek a „Képminőség módosítás” című részben, a 40. oldalon.

3 Nyomja meg a **Bontani** gombot.

4 Adja meg a címzett faxszámát.



A regisztrált célállomások gombjait használni lehet akkor is, amikor a **Bontani** gomb le lett nyomva. Részletekért lásd az „A Címzett megadása” című részben, a 41. oldalon. (A csoportos hívás célállomást nem lehet megadni).



Ha a telefonvonal típusánál az impulzuskódos tárcsázást választotta, a * gomb megnyomásával ideiglenesen Tone üzemmódba kapcsolhatja a vonaltípust.

5 A **Start** gomb megnyomásával indítsa el a szkennelést és a faxküldést.



Az adás megállításához nyomja meg a **Stop/Reset** gombot! Megjelenik egy üzenet, amelyik kéri a beállítás törlésének igazolását. Válassza ki az *Igen-t* majd nyomja meg a **Select** gombot!

Fax küldése faxszámok kombinációjával (Számláncolásos tárcsázás)

A címzettet több faxszám kombinációjával is meg lehet határozni. Ezt nevezik „számláncolásos tárcsázásnak“.

Például amennyiben a telefonszám és a beválasztásos mellékszám különböző gyorsválasztási számhoz van rendelve, a címzett faxszámát ennek a két számnak a kombinációjával lehet meghatározni.

- 1 Tegye helyére a faxolni kívánt dokumentumot!
- 2 Amennyibejn szükséges, állítsa be a képminőséget!



A dokumentum képminőségét be lehet állítani. Részletek a „Képminőség módosítás“ című részben, a 40. oldalon.

- 3 Nyomja meg a **Bontani** gombot.
- 4 Adja meg közvetlenül az első számot vagy válassza ki a kedvencek listából vagy a gyorsválasztás segítségével!



Részletek „A Címzett megadása“ című részben, a 41. oldalon.

- 5 Adja meg közvetlenül a második számot vagy válassza ki a kedvencek listából vagy a gyorsválasztás segítségével!
- 6 A **Start** gomb megnyomásával indítsa el a szkennelést és a fax elküldését!



*Az adás megállításához nyomja meg a **Stop/Reset** gombot! Megjelenik egy üzenet, amelyik kéri a beállítás törlésének igazolását. Válassza ki az **Igen-t** majd nyomja meg a **Select** gombot!*

A sorban várakozó adás törlése

A memóriában tárolt és küldésre váró dokumentumok bármikor letörölhetők.

- 1 A ▲ vagy ▼ gomb megnyomásával válassza ki a Foglалás törlése pontot majd nyomja meg a **Select** gombot.
Megjelenik a Foglалás törlése menü.



Ha a memóriában nincs sorban álló feladat, akkor a Nincs üzenet jelenik meg.

- 2 A ▲ és a ▼ gomb segítségével válassza ki a törölni kívánt feladatot.



A kijelző a következő feladattípusokat jeleníti meg.

- Memória: Normális adás sorbarendezve a memóriában
- Körlevél: Körlevél adás
- Időzített adás: Időzített adás (fax)
- Tovább: Továbbítási adás



*Az éppen megjelenített küldési feladat címzettjének ellenőrzéséhez nyomja meg a ► gombot. Az ellenőrzés után a **Vissza** gombbal térhet vissza az előző képernyőhöz.*

- 3 Nyomja meg a **Select** gombot.
Megjelenik a feladat törléséhez szükséges jóváhagyást tartalmazó üzenet.
- 4 Ellenőrizze, hogy az Igen van- e kiválasztva, majd nyomja meg a **Select** gombot.
A feladat törölve.

A faxfejlécről

Ha a fejlécbeállításoknál megadta a feladó nevét, faxeszámát, a küldés dátumát/idejét, a relációs számot, valamint az oldalszámot, akkor a címzett ezeket az információkat ki tudja nyomtatni a fax fogadásakor.

A fejlécben az alábbi információk jelenhetnek meg.

Elem	Leírás
Küldés dátuma/ időpontja	A fax küldések aktuális dátum és időpont megjelenítése. Az idő kijelzése 24 órás formátumban történik.
Feladó neve	Megjeleníti a feladó nevét.
Faxeszám	Megjeleníti a küldő faxkészülék számát.
Relációs szám	Megjeleníti az elküldött faxok rendezéséhez használt relációs számot.
Oldalszám	A faxdokumentum oldalszámának megjelenítése. Formátuma: oldalszám/összes oldalszám.  <i>A telefon vagy a Bontani gomb vagy a Direktadás üzemmód használatával végzett faxküldés esetén az összes oldalszám nem látható.</i>



*Amennyiben a fejléct is ki szeretné nyomtatni, adja meg a feladási forrásra vonatkozó adatokat a Segédfunkciók menü *Admin*. beáll./Egyedi beáll. pontjában majd állítsa be *Adás (TX)* beáll./Fejléc pontot a *Be értékre!* Részletek az „*Adás(TX)* beáll. menü” című részben, a 26. oldalon.*

***Faxolás
számítógépről
(PC-FAX)***

4

Faxüzenetek adása közvetlenül a számítógépről (PC-FAX)

Faxüzenetet közvetlenül a számítógépről is el lehet küldeni, ez azt jelenti, hogy a számítógépben elmentett dokumentumot nem kell kinyomtatni, majd behelyezni a készülékbe.



Ahhoz, hogy a faxüzenetet közvetlenül a számítógépről lehessen elküldeni, szükséges a fax illesztő telepítése. Az illesztő telepítésére vonatkozó részletes tájékoztatás a Telepítési útmutatóban található.



A fax illesztőprogramja nem kompatibilis az IPP-vel (Internet Printing Protocol).

PC-FAX illesztő beállítása

Közös gombok

Az alábbiakban ismertetett gombok az összes fülön megtalálhatók.

- **OK:** Becsukja a Nyomtatástulajdonságok párbeszédablakot és elmenti az összes elvégzett módosítást.
- **Mégse:** Becsukja a Nyomtatástulajdonságok párbeszédablakot anélkül, hogy elmentené az elvégzett módosításokat.
- **Alkalmaz:** Elmenti az összes elvégzett módosítást anélkül, hogy becsukná a Nyomtatástulajdonságok párbeszédablakot.
- **Súgó:** Megnyitja a Súgót.

Beállítások fül

A Beállítások fül lehetőségei:

- Papírformátum meghatározása
- Papírtájolás meghatározása
- Felbontás meghatározása

A feladó adatai tartalmazó fül

A Feladó adatait tartalmazó fül lehetőségei:

- A Feladó adatainak megadása (például a feladó neve és faxszáma)

Címlista fül

A Címlista fül lehetőségei:

- A gyakran használt fax célállomások elmentése
- Több gyakran használt fax célállomás elmentése
- A címzett adatainak szerkesztése ill. törlése
- A címzett adatainak importja ill. exportja

PC-FAX illesztő beállításának megjelenítése

Windows Vista

- 1 A **Start** menüben válassza ki a **Vezérlőpultot**, majd kattintson a **Hardware és hang** mappában a **Nyomatókra**.
- 2 Az egér jobb gombjával kattintson a **KONICA MINOLTA mc4690MF (FAX)** nyomtató ikonjára, válassza ki a **Nyomatási tulajdonságok** opciót!

Windows XP Home Edition

- 1 A **Start** menüben válassza ki a **Vezérlőpult** opciót, **Nyomatók és egyéb hardver** opciót és **Nyomatók és faxok** opciót, hogy megjelenjen a Nyomatók és faxok mappa.
- 2 Az egér jobb gombjával kattintson a **KONICA MINOLTA magicolor 4690MF (FAX)** nyomtató ikonjára, válassza ki a **Nyomatási tulajdonságok** opciót!

Windows XP Professional/Server 2003

- 1 A **Start** menüben válassza ki a **Nyomatók és faxok** opciót, hogy megjelenjen a Nyomatók és faxok mappa.
- 2 Az egér jobb gombjával kattintson a **KONICA MINOLTA mc4690MF (FAX)** nyomtató ikonjára, válassza ki a **Nyomatási tulajdonságok** opciót!

Windows 2000

- 1 A **Start** menüben válassza ki a **Beállítások** opciót, majd kattintson a **Nyomatók** ikonra, hogy megjelenjen a Nyomatók mappa.
- 2 Az egér jobb gombjával kattintson a **KONICA MINOLTA mc4690MF (FAX)** nyomtató ikonjára, válassza ki a **Nyomatási tulajdonságok** opciót!

Faxolás alapművelet számítógépről PC-FAX illesztővel

- 1 Abban az alkalmazásban, amelyikben a faxüzenetként elküldendő dokumentum meg van nyitva, kattintson a **Nyomatás** pontra. Megjelenik a nyomtatás beállítását lehetővé tevő párbeszédablak.
- 2 Nyomtatáshoz válassza ki a **KONICA MINOLTA mc4690MF (FAX)** készüléket!
- 3 Kattintson a **Nyomatás** gombra! Megjelenik a Címzettek beállítását lehetővé tevő párbeszédablak.



Az egyes gombok elnevezése különbözhet az adott alkalmazás függvényében.

- 4 A **Címzettek beállítása** mappán adja meg a faxüzenet célállomását!
 - A címzett faxszámának közvetlen megadásánál írja be az információkat a **Név** és a **Faxszám** mezőkbe a **Felhasználók/ Csoportok listája** listába!
 - Amennyiben a címjegyzékből szeretné a címzett faxszámát kiválasztani, kattintson a címjegyzékben az adott címzetre!
- 5 Kattintson a > gombra!
A címzett beíródik a **Címzettek listája** mezőbe.



*A készülék a faxüzenetet elküldi a **Címzettek listája** mezőben található összes célállomásra.*



*Amennyiben **Címzettek listája** mezőből el szeretne távolítani egy célállomást, kattintson a < gombra!*

- 6 Kattintson a **Címlap** fülre!
- 7 A **Címlap kiválasztása** mezőben válassza ki a kezdőlap megfelelő formátumát!
- 8 Amennyiben a **Címlap kiválasztása** mezőben bármilyen más, mint a **Címlap nélkül** lehetőség kerül beállításra, az alábbi paraméterek beállítás lesz hozzáférhető.
 - Amennyiben a kezdőlapra egy ábrát szeretne beilleszteni, jelölje meg a **Képet behelyez** jelölőnégyzetet és válassza ki az alábbi paraméterek beállításait!
Zoom: Határozza meg az ábra méretét!
X: Határozza meg az ábra pozicionálását vízszintes irányban!
Y: Határozza meg az ábra pozicionálását függőleges irányban!

- Az **Adatok a címlapon** részben válassza ki, hogy milyen adatok kerüljenek kinyomtatásra a kezdőlapon!

Tárgy: Lehetővé teszi a dokumentum tárgyának kinyomtatását a faxüzenetben. A Tárgyat írja be a szövegmezőbe!

Címzettek listája: Lehetővé teszi a címzett kinyomtatását a faxüzenetben.

Feladó: Lehetővé teszi a faxüzenet feladója adatainak kinyomtatását. A faxüzeneten kinyomtatódnak a PC-FAX illesztőnek **A Feladó adatai** fülén megadott beállítások. Amennyiben ezeket az adatokat meg szeretné változtatni, kattintson a **Szerkeszt** gombra és a megjelenő párbeszédablakban módosítsa az adatokat!

Dátum/idő: Lehetővé teszi a faxüzenet elküldési napjának és időpontjának a kinyomtatását.

9 Kattintson az **OK** gombra!

A PC-FAX illesztő segítségével a készülék elküldi a faxüzenetet.

Fax illesztő eltávolítás (Windows)

Az alábbi részben található fax illesztő eltávolításának útmutatója. Amennyiben erre szüksége lenne, kövesse az alábbi utasításokat!



A fax illesztőprogram eltávolításához rendszergazda jogokkal kell rendelkeznie.



*Amennyiben a Windows Vista rendszerben az eltávolításánál megjelenik a felhasználói jogok kezelése ablak, kattintson az **Engedélyez** gombra vagy a **Tovább** gombra!*

Windows Vista/XP/Server 2003

- 1 A **Start** menüben válassza ki egymás után az alábbi menüpontokat: **Összes program**, **KONICA MINOLTA**, **magicolor 4690MF** és **Fax** majd válassza ki az **Eltávolít** opciót!
- 2 Amikor megjelenik az **Eltávolít** párbeszédablak, kattintson az **Igen**-re, hogy érvényesítse az eltávolítást!

Windows 2000

- 1 A **Start** menüben válassza ki egymás után az alábbi menüpontokat: **Programok**, **KONICA MINOLTA**, **magicolor 4690MF** és **Fax** majd válassza ki az **Eltávolít** opciót!
- 2 Amikor megjelenik az **Eltávolít** párbeszédablak, kattintson az **Igen**-re, hogy érvényesítse az eltávolítást!

Faxfogadás

5

Automatikus faxfogadás



Ha a készülék kikapcsolt állapotban van, a faxok nem fogadhatók. Éppen ezért mindenképpen ügyeljen arra, hogy a készüléket bekapcsolt állapotban hagyja.



A fogadott fax kinyomtatásához állítsa a papír típusát Normál papír beállításra, a méretét pedig A4, Legal, Letter vagy (csak Mexikóban) Oficio opcióra.

Ha a Vétel(RX) beáll. menü Vétel üzemmód paramétere Autom. RX-re van állítva, a faxok fogadásához nem kell semmilyen műveletet elvégezni.

A megadott csengetésszám után a készülék automatikusan fogadja a küldeményt.



Ha a Vétel(RX) beáll. menü Vétel üzemmód paraméterénél Kézi RX szerepel, a faxfogadás nem történik meg automatikusan. Részletek a „Vétel(RX) beáll. menü“ című részben, a 28. oldalon.



Amennyiben a Vétel memóba mód bekapcsolt (Be) állapotban van, a készülék nem nyomtatja ki automatikusan a fogadott faxot. Ehelyett a dokumentum a memóriába kerül, és a készülék vételi memória meghatározott kikapcsolási időpontjában nyomtatja ki azt. Természetesen, ha a Vétel memóba mód kikapcsolt állapotban van (Ki), a faxok mindig azonnal kinyomtatásra kerülnek. A Vétel memóba mód bővebben a Segédfunkciók menün belül, a „Vétel(RX) beáll. menü“ című részben, a 28. oldalon. A Vétel memóba mód beállításairól részletek „A Vétel memóriába üzemmód beállítása“ című részben, a 33. oldalon.



Ez a készülék nem támogatja az előhívásos faxfogadást.

Manuális faxfogadás



Ha a készülék kikapcsolt állapotban van, a faxok nem fogadhatók. Éppen ezért mindenképpen ügyeljen arra, hogy a készüléket bekapcsolt állapotban hagyja.



A fogadott fax kinyomtatásához állítsa a papír típusát Normál papír beállításra, a méretét pedig A4, Legal, Letter vagy (csak Mexikóban) Oficio opcióra.

Ha a készülékhez telefon is csatlakoztatva van, és a telefonálás, illetve a faxolás ugyanazon a vonalon keresztül történik, a faxok fogadása a telefonkagyló felemelése után is lehetséges.

1 Amikor a telefon kicseng, vegye fel a kagylót.



Amennyiben a Vétel(RX) beáll. menü Vétel üzemmód paraméterénél a Kézi RX opciót választotta, a csengetés a hívás jellegétől függetlenül tovább folytatódik.

2 Nyomja meg a **Start** gombot, és a készülék megkezdi a fax fogadását.



Amennyiben a készülék bármilyen más üzemmódban található mint a Fax üzemmód, a **Start** gomb megnyomása előtt kapcsolja át ebbe az üzemmódba a **Fax** gomb megnyomásával!



Miután befejezte a telefonbeszélgetést, a fax fogadásához nyomja meg a **Start** gombot.



Ha felemelte a telefonkagylót, de a hívás faxkészülekről érkezett, a **Start** gomb megnyomásával elindíthatja a faxfogadást.

3 Ezután tegye a helyére a telefonkagylót.

Bejövő faxüzenetek továbbítása

Továbbítás esetén a beérkezett üzenet továbbításra kerül a készüléken meghatározott fax célállomás felé.

Célállomásként faxszámot vagy e-mail címet lehet megadni.



Részletes tájékoztatás a továbbítási célállomás megadásáról „A továbbítási beállítások specifikálása” című részben, a 34. oldalon található.

A fogadott faxok nyomtatása

Mit jelent a garantáltan nyomtatható terület?

A nyomtatható terület minden médiaformátumon az összes szélétől 4,2 mm-re (0,165 ") kezdődik.



A fogadott faxok nyomtatható területe a feladó szkennelési területének függvényében eltérő lehet.

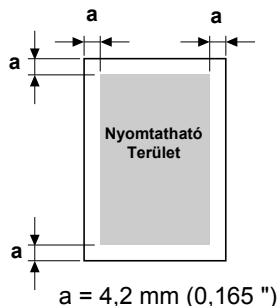

Feladói információk megjelenítése a nyomtatandó faxon

Amennyiben a Lábléc opció a konfigurációs menüben bekapcsolt (Be) állapotban van, az olyan információk, mint például a feladó faxszáma, a fogadás dátuma/időpontja, a relációs szám, valamint az oldalszám, megjeleníthetők a fogadott és kinyomtatott faxdokumentum alsó szélétől 4 mm-re (0,165 ") eső sávban.

A láblécben az alábbi információk jelenhetnek meg.

Elem	Leírás
Saját készülék faxszáma	Megjeleníti a készülékben a Segédfunkciók menü Admin. beáll./Egyedi beáll. pontjában megadott faxszámot.
Fogadás dátuma/időpontja	A fax fogadásakor aktuális dátum és időpont megjelenítése. Az idő kijelzése 24 órás formátumban történik.
A feladó faxszáma	Megjeleníti a hívó faxkészülék számát.
Relációs szám	Megjeleníti az elküldött faxok rendezéséhez használt relációs számot.
Oldalszám	A faxdokumentum oldalszámának megjelenítése.



Amennyiben lábléct szeretne nyomtatni, állítsa be a Vétel (RX) beáll./Lábléc-et Be értékre! Részletek a „Vétel(RX) beáll. menü” című részben, a 28. oldalon.

Nyomatási módszer a vétel ideje alatt

A beérkezett dokumentum és az aktuálisan nyomtatás alatt lévő dokumentum hossza közötti arány leírását lásd lent.

A dokumentum különböző formában kerül kinyomtatásra annak függvényében, hogy a Vétel csökkent. paraméternél a Vétel(RX) Beállít. milyen beállítás van kiválasztva.

Vétel csökkent.: Be



A képeket csak függőleges irányban lehet kicsinyíteni.

Papír-formátum a vételnél	Lábléc	A vett kép hossza [mm]	Nyomtatás
A4	Ki	Kevesebb mint 289	1 oldal 100%-kal
		290–313	1 oldal (289/képhossz)% kicsinyítéssel
		314–570	Elosztja 2 oldalra 100%-kal
		571–851	Elosztja 3 oldalra 100%-kal
		852–	Elosztja 4 oldalra 100%-kal...
	Be	Kevesebb mint 285	1 oldal 100%-kal
		286–309	1 oldal (285/képhossz)% kicsinyítéssel
		310–562	Elosztja 2 oldalra 100%-kal
		563–839	Elosztja 3 oldalra 100%-kal
		840–	Elosztja 4 oldalra 100%-kal...
Letter	Ki	Kevesebb mint 271	1 oldal 100%-kal
		272–295	1 oldal (271/képhossz)% kicsinyítéssel
		296–534	Elosztja 2 oldalra 100%-kal
		535–797	Elosztja 3 oldalra 100%-kal
		798–	Elosztja 4 oldalra 100%-kal...
	Be	Kevesebb mint 267	1 oldal 100%-kal
		268–291	1 oldal (267/képhossz)% kicsinyítéssel
		292–526	Elosztja 2 oldalra 100%-kal
		527–785	Elosztja 3 oldalra 100%-kal
		786–	Elosztja 4 oldalra 100%-kal...

Papír- formátum a vételnél	Lábléc	A vett kép hossza [mm]	Nyomtatás
Legal	Ki	Kevesebb mint 348	1 oldal 100%-kal
		349–371	1 oldal (347/képhossz)% kicsinyítéssel
		372–688	Elosztja 2 oldalra 100%-kal
		689–1028	Elosztja 3 oldalra 100%-kal
		1029–	Elosztja 4 oldalra 100%-kal...
	Be	Kevesebb mint 344	1 oldal 100%-kal
		345–367	1 oldal (343/képhossz)% kicsinyítéssel
		368–680	Elosztja 2 oldalra 100%-kal
		681–1016	Elosztja 3 oldalra 100%-kal
		1017–	Elosztja 4 oldalra 100%-kal...
Oficio	Ki	Kevesebb mint 335	1 oldal 100%-kal
		336–359	1 oldal (335/képhossz)% kicsinyítéssel
		360–662	Elosztja 2 oldalra 100%-kal
		663–989	Elosztja 3 oldalra 100%-kal
		990–	Elosztja 4 oldalra 100%-kal...
	Be	Kevesebb mint 331	1 oldal 100%-kal
		332–355	1 oldal (331/képhossz)% kicsinyítéssel
		356–654	Elosztja 2 oldalra 100%-kal
		655–977	Elosztja 3 oldalra 100%-kal
		978–	Elosztja 4 oldalra 100%-kal...

Vétel csökkent.: Ki

Papír- formátum a vételnél	Lábléc	A vett kép hossza [mm]	Nyomtatás
A4	Ki	Kevesebb mint 289	1 oldal
		290–570	Elosztja 2 oldalra
		571–851	Elosztja 3 oldalra
		852–	Elosztja 4 oldalra vagy többre
	Be	Kevesebb mint 285	1 oldal
		286–562	Elosztja 2 oldalra
		563–839	Elosztja 3 oldalra
		840–	Elosztja 4 oldalra vagy többre
Letter	Ki	Kevesebb mint 271	1 oldal
		272–534	Elosztja 2 oldalra
		535–797	Elosztja 3 oldalra
		798–	Elosztja 4 oldalra vagy többre
	Be	Kevesebb mint 267	1 oldal
		268–526	Elosztja 2 oldalra
		527–785	Elosztja 3 oldalra
		786–	Elosztja 4 oldalra vagy többre
Legal	Ki	Kevesebb mint 348	1 oldal
		349–688	Elosztja 2 oldalra
		689–1028	Elosztja 3 oldalra
		1029–	Elosztja 4 oldalra vagy többre
	Be	Kevesebb mint 344	1 oldal
		345–680	Elosztja 2 oldalra
		681–1016	Elosztja 3 oldalra
		1017–	Elosztja 4 oldalra vagy többre

Papír-formátum a vételnél	Lábléc	A vett kép hossza [mm]	Nyomtatás
Oficio	Ki	Kevesebb mint 335	1 oldal
		356–662	Elosztja 2 oldalra
		663–989	Elosztja 3 oldalra
		990–	Elosztja 4 oldalra vagy többre
	Be	Kevesebb mint 331	1 oldal
		332–654	Elosztja 2 oldalra
		655–977	Elosztja 3 oldalra
		978–	Elosztja 4 oldalra vagy többre

Vétel csökkent.: Vág



Amennyiben a kép nem fér el az oldalon, a kép 24 mm-t meghaladó bármilyen része levágásra kerül és a következő oldalon lesz kinyomtatva.

Papír-formátum a vételnél	Lábléc	A vett kép hossza [mm]	Nyomtatás
A4	Ki	Kevesebb mint 289	1 oldal
		290–313	Nyomtatás 1 oldalra 1-24mm a végén levágva
		314–570	Elosztja 2 oldalra
		571–594	Elosztja 2 oldalra 1-24mm a végén levágva
		595–851	Elosztja 3 oldalra
		852–	Elosztja 3 oldalra...
	Be	Kevesebb mint 285	1 oldal
		286–309	Nyomtatás 1 oldalra 1-24mm a végén levágva
		310–562	Elosztja 2 oldalra
		563–586	Elosztja 2 oldalra 1-24mm a végén levágva
		587–839	Elosztja 3 oldalra
		840–	Elosztja 3 oldalra...

Papír- formátum a vételnél	Lábléc	A vett kép hossza [mm]	Nyomtatás	
Letter	Ki	Kevesebb mint 271	1 oldal	
		272–295	Nyomtatás 1 oldalra 1-24mm a végén levágva	
		296–534	Elosztja 2 oldalra	
		535–558	Elosztja 2 oldalra 1-24mm a végén levágva	
		559–797	Elosztja 3 oldalra	
		798–	Elosztja 3 oldalra...	
		Be	Kevesebb mint 267	1 oldal
	268–291		Nyomtatás 1 oldalra 1-24mm a végén levágva	
	292–526		Elosztja 2 oldalra	
	527–550		Elosztja 2 oldalra 1-24mm a végén levágva	
	551–785		Elosztja 3 oldalra	
	786–		Elosztja 3 oldalra...	
	Legal		Ki	Kevesebb mint 348
		349–371		Nyomtatás 1 oldalra 1-24mm a végén levágva
372–688		Elosztja 2 oldalra		
689–712		Elosztja 2 oldalra 1-24mm a végén levágva		
713–1028		Elosztja 3 oldalra		
1029–		Elosztja 3 oldalra...		
Be		Kevesebb mint 344		1 oldal
		345–367	Nyomtatás 1 oldalra 1-24mm a végén levágva	
		368–680	Elosztja 2 oldalra	
		681–704	Elosztja 2 oldalra 1-24mm a végén levágva	
		705–1016	Elosztja 3 oldalra	
		1017–	Elosztja 3 oldalra...	

Papír- formátum a vételnél	Lábléc	A vett kép hossza [mm]	Nyomtatás
Oficio	Ki	Kevesebb mint 335	1 oldal
		336–359	Nyomtatás 1 oldalra 1-24mm a végén levágva
		360–662	Elosztja 2 oldalra
		663–686	Elosztja 2 oldalra 1-24mm a végén levágva
		687–989	Elosztja 3 oldalra
		990–	Elosztja 3 oldalra...
		Be	Kevesebb mint 331
	332–355		Nyomtatás 1 oldalra 1-24mm a végén levágva
	356–654		Elosztja 2 oldalra
	655–678		Elosztja 2 oldalra 1-24mm a végén levágva
	679–977		Elosztja 3 oldalra
	978–		Elosztja 3 oldalra...

***Címzettek
bejegyzése***

6

Regisztrálás funkció hívása

A gyakran használt faxszámok a Hívás tárolás funkció segítségével elmenthetők a memóriába, és így bármikor könnyen hozzáférhetők. Ezzel a módszerrel a hibázási lehetőség is kiküszöbölhető.

A címzettek faxszámának tárolása többféle módszerrel lehetséges:

- **Kedvencek címlista:** A gyorshíváshoz és csoportos híváshoz gyakran használt célállomások regisztrálhatók a kedvencek címlistába, ezzel lehetővé téve, hogy gyorsan hozzáférhetők legyenek. A fax célállomások regisztrálásának részletei a „Kedvencek címlista” című részben, a 77. oldalon található.
- **Gyorshívás:** Az egyes faxszámokat a gyorshívás számaihoz lehet hozzárendelni. Egy faxüzenet elküldéséhez előhívhatja az adott faxszámot a gyorshívás számának megadásával. A fax célállomások regisztrálásának részletei a „Gyorshívás” című részben, a 79. oldalon található.
- **Csoportos hívás:** Több célállomást közösen hozzá lehet rendelni egy csoportos hívás célcsoportjához. Egy csoportos hívás szám megadásával előhívja a csoport alatt elhelyezett faxszámokat és a faxüzenet mint körlevél kerül elküldésre. A fax célállomások regisztrálásának részletei a „Csoportos hívás” című részben, a 82. oldalon található.



A gyorshíváshoz és csoportos híváshoz a célállomások regisztrálásánál a címzettek megadásához használja a Keresés funkciót!

A Keresés funkció alkalmazásának részletei „A Címjegyzék Listázási funkció használata” című részben, a 44. oldalon és a „Keresés funkció használata a Címlistánál” című részben, a 44. oldalon található.

A Címzettek regisztrálása a Kedvencek címlistába

A gyorshíváshoz és csoportos híváshoz gyakran használt célállomások regisztrálhatók a kedvencek címlistába, ezzel lehetővé téve, hogy gyorsan hozzáférhetőek legyenek. A kedvencek címjegyzékbe maximálisan 20 célállomást lehet bevinni.



Mielőtt regisztrálná a címzettet a Kedvencek címlistába, regisztrálja előbb a gyorshívás számhoz vagy a csoportos hívás célállomásához!

- 1 A ▲ vagy ▼ gomb megnyomásával válassza ki a **Segédfunkciók** pontot majd nyomja meg a **Select** gombot.



Részletes információk a menü kiválasztásához az „Általános eljárás a beállítások megadásánál a Segédfunkciók menüben” című részben, a 32. oldalon.

- 2 A ▲ vagy ▼ gomb megnyomásával válassza ki a **Hívás tárolás** pontot majd nyomja meg a **Select** gombot.
- 3 Ellenőrizze, hogy a **Címjegyzék** van- e kiválasztva, majd nyomja meg a **Select** gombot.
Megjelenik a **Címjegyzék** menü.



Az első célállomás regisztrálásakor a kedvencek címlistájába folytassa az 5. ponttal!

- 4 Ellenőrizze, hogy a **Bővit** van- e kiválasztva, majd nyomja meg a **Select** gombot.
- 5 Adja meg a gyorshívás számát (1–220) és nyomja meg a **Select** gombot!
 - Amennyiben csoportos hívás számot (1–20) szeretne megadni, nyomja meg a **Címjegyzék** gombot és adja meg a csoportos hívás számot majd nyomja meg a **Select** gombot!



*Amennyiben a célállomást már regisztrálta a kedvencek címlistába, válassza ki **Bővit** pontot és a **Select** gomb megnyomásával jelenítse meg a gyorshívás megadásának menüjét!*



A szöveg beviteléről és szerkesztéséről, valamint a beírható karakterekről bővebben a „Szövegbevitel” című részben, a 99. oldalon.

- 6 Újból nyomja meg a **Select** gombot!

- 7 A ▲ vagy ▼ gomb megnyomásával válassza ki a Vége pontot majd nyomja meg a **Select** gombot.
- Amennyiben egy új célállomást szeretne hozzáadni a kedvencek címlistába, válassza ki a Bővit pontot, nyomja meg a **Select** gombot és ismétlje meg a 4. és az 6. pontot!



*Amennyiben vissza szeretne térni a FAX üzemmód kiindulási menüjébe, ismételten nyomogassa a **Vissza** gombot, míg amíg meg nem jelenik a FAX üzemmód kiindulási menüje vagy nyomja meg a **Stop/Reset** gombot!*

Célállomás törlése a Kedvencek címlistából

A kedvencek címlistában regisztrált célállomást ebből a listából ki lehet törölni.

- 1 A ▲ vagy ▼ gomb megnyomásával válassza ki a Segédfunkciók pontot majd nyomja meg a **Select** gombot.



Részletes információk a menü kiválasztásához az „Általános eljárás a beállítások megadásánál a Segédfunkciók menüben” című részben, a 32. oldalon.

- 2 A ▲ vagy ▼ gomb megnyomásával válassza ki a Hívás tárolás pontot majd nyomja meg a **Select** gombot.
- 3 Ellenőrizze, hogy a Címjegyzék van- e kiválasztva, majd nyomja meg a **Select** gombot.
Megjelenik a Címjegyzék menü.
- 4 A ▲ vagy ▼ gomb megnyomásával válassza ki az Ellenőrit/Szerk. pontot majd nyomja meg a **Select** gombot.
- 5 Nyomja meg a ▲ vagy a ▼ gombot, hogy kiválassza a törölni kívánt célállomást, majd nyomja meg a **Stop/Reset** gombot!
- 6 Ellenőrizze, hogy az Igen van- e kiválasztva, majd nyomja meg a **Select** gombot.
- 7 Nyomja meg a **Vissza** gombot.



Egy további célállomás törléséhez ismétlje a folyamatot az 5. ponttól!

- 8 A ▲ vagy ▼ gomb megnyomásával válassza ki a Vége pontot majd nyomja meg a **Select** gombot.
A célállomás a kedvencek címlistából ki lesz törölve.



*Amennyiben vissza szeretne térni a FAX üzemmód kiindulási menüjébe, ismételten nyomogassa a **Vissza** gombot, míg amíg meg nem jelenik a FAX üzemmód kiindulási menüje vagy nyomja meg a **Stop/Reset** gombot!*

Gyorshívás célállomás regisztrálása

A gyakran használt faxszámokat (maximálisan 220) mint gyors hívás számot lehet lehet regisztrálni. Ezen kívül még kötegelt adás beállítást is meg lehet határozni.

- 1 A ▲ vagy ▼ gomb megnyomásával válassza ki a **Segédfunkciók** pontot majd nyomja meg a **Select** gombot.



Részletes információk a menü kiválasztásához az „Általános eljárás a beállítások megadásánál a Segédfunkciók menüben” című részben, a 32. oldalon.

- 2 A ▲ vagy ▼ gomb megnyomásával válassza ki a **Hívás tárolás** pontot majd nyomja meg a **Select** gombot.
- 3 Ellenőrizze, hogy a **Gyorshívás van-** e kiválasztva, majd nyomja meg a **Select** gombot.
Megjelenik a **Gyorshívás** menü.
- 4 A numerikus gombok segítségével adja meg a gyors hívás számát (1–220) majd nyomja meg a **Select** gombot!



*Amennyiben LDAP keresés is be van állítva, a **Select** gomb megnyomása után megjelenik a **Kézi beállítás** vagy **LDAP-keresés** menüpontok kiválasztását lehetővé tevő menü. Válassza ki a **Kézi beállítás** pontot és nyomja meg a **Select** gombot!*



A számok beírásáról és szerkesztéséről részletek a „Szövegbevitel” című részben, a 99. oldalon.



*Amennyiben a célállomás már egy gyors hívás számnál regisztrálva van, megjelenik az **Elementve!** üzenet. A **Vissza** gomb megnyomásával visszatér a **Hívás tárolás** menübe, ezek után folytassa a 3. ponttal!*

- 5 Adja meg a célállomás nevét, melyet a gyors híváshoz szeretne hozzárendelni és nyomja meg a **Select** gombot!



Az elnevezés maximálisan 20 karakter hosszúságú lehet.



A szöveg beviteléről és szerkesztéséről, valamint a beírható karakterekről bővebben a „Szövegbevitel” című részben, a 99. oldalon.

6 A címzett faxszámát a billentyűzet használatával.



A faxszám maximálisan 50 karaktert tartalmazhat.



A számok beírásáról és szerkesztéséről részletek a „Szövegbevitel” című részben, a 99. oldalon.

7 Nyomja meg a ▼ gombot.

8 Nyomja meg a ▲ vagy ▼ gombot, hogy kiválassza azt a tételt, amelyeknek paraméterei már be lettek állítva.

- A kötegelt adás beállításához válassza ki a **Csomagk. idő**, majd nyomja meg a **Select** gombot és folytassa a 9. ponttól!
- A modem sebességének beállításához válassza ki a **Modem Seb.** opciót, majd nyomja meg a **Select** gombot és folytassa a 10. ponttól!

9 Numerikus gombok segítségével írja be a kötegelt adás idejét, majd nyomja meg a **Select** gombot.

Ezzel megtörtént a kötegelt adás beállítása. Folytassa a 11. ponttól!



A szöveg beviteléről és szerkesztéséről, valamint a beírható karakterekről bővebben a „Szövegbevitel” című részben, a 99. oldalon.

10 Nyomja meg a ▲ vagy ▼ gombot, hogy kiválassza a modem sebességét, majd nyomja meg a **Select** gombot.

Ezzel megtörtént a modem sebességének beállítása. Folytassa a 10. ponttól!



Amennyiben a küldés folyamán hiba történik, állítsa a modem sebességét a 14,4 vagy 9,6 értékre.

11 Nyomja meg a **Vissza** gombot.

12 Nyomja meg a **Select** gombot.

A megadott információk a gyorshívás számhoz lesznek hozzárendelve.



*Amennyiben vissza akar térni a Fax üzemmód kiindulási menüjébe, ismételten nyomja meg a **Vissza** gombot, amíg ez a menü meg nem jelenik!*

A gyorshívási adatok módosítása vagy törlése

A gyorshívás célállomás információkat módosítani lehet.

1 A ▲ vagy ▼ gomb megnyomásával válassza ki a **Segédfunkciók** pontot majd nyomja meg a **Select** gombot.



Részletes információk a menü kiválasztásához az „Általános eljárás a beállítások megadásánál a Segédfunkciók menüben” című részben, a 32. oldalon.

- 2 A ▲ vagy ▼ gomb megnyomásával válassza ki a Hívás tárolás pontot majd nyomja meg a **Select** gombot.
- 3 Ellenőrizze, hogy a Gyorshívás van- e kiválasztva, majd nyomja meg a **Select** gombot.
Megjelenik a Gyorshívás menü.
- 4 Numerikus gombok segítségével írja be a szerkeszteni/törölni kívánt gyorshívás számát (1–220), majd nyomja meg a **Select** gombot!



A szöveg beviteléről és szerkesztéséről, valamint a beírható karakterekről bővebben a „Szövegbevitel” című részben, a 99. oldalon.

- 5 A ▲ vagy ▼ gomb megnyomásával válassza ki a Szerkeszt vagy Töröl pontot majd nyomja meg a **Select** gombot.
- Ha a Szerkeszt opciót választotta, megjelenik a név. Folytassa a 6. lépéssel.
 - Amennyiben a Töröl opciót választja ki, a gyorshívás számhoz regisztrált beállítások törölődnek. Ezzel befejeződött a törlési folyamat.
- 6 Amennyiben szükséges szerkessze a nevet, faxszámot, modem sebességét és a kötegelt adás beállításait, majd nyomja meg a **Select** gombot!
A szerkesztett információk a gyorshívás szám alatt regisztrálásra kerülnek.



*Amennyiben a faxüzenetek módosítás alatt álló célállomása, gyorshíváshoz, van hozzárendelve, a kedvencek címlistában van regisztrálva vagy egy csoportos hívás célcsoportjában van besorolva ill. faxtovábbításra van beállítva, megjelenik egy üzenet, amely kéri a jóváhagyást, hogy a szerkesztett célállomás az adott funkcióknál be legyen regisztrálva a módosított adatokkal. Amennyire az akarja, hogy továbbra is be legyen regisztrálva, válassza ki az **Igen** pontot! Amennyiben nem kell a módosított célállomást regisztrálni, válassza a **Nem** opciót! Nyomja meg a **Select** gombot.*



Amennyiben a memóriában el van mentve kötegelt továbbításhoz rendelt dokumentum és megváltozik a kötegelt adás időpontja, a dokumentum az eredetileg beállított időpontban kerül elküldésre.



A szövegszerkesztésre vonatkozó részletek a „Szövegbevitel” című részben, a 99. oldalon.

Csoportos hívás

Célcsoport regisztrálása csoportos híváshoz

A körlevél küldéshez gyakran használt faxszámokat csoportos célállomásként lehet regisztrálni. Egy csoporthoz maximálisan 50 célállomást lehet hozzárendelni.



Mielőtt a célállomásokat regisztrálná a célcsoportba, regisztrálja előtte mint gyorshívás célállomásokat!

- 1 A ▲ vagy ▼ gomb megnyomásával válassza ki a **Segédfunkciók** pontot majd nyomja meg a **Select** gombot.



Részletes információk a menü kiválasztásához az „Általános eljárás a beállítások megadásánál a Segédfunkciók menüben” című részben, a 32. oldalon.

- 2 A ▲ vagy ▼ gomb megnyomásával válassza ki a **Hívás tárolás** pontot majd nyomja meg a **Select** gombot.
- 3 Ellenőrizze, hogy a **Csoportos hívás** van- e kiválasztva, majd nyomja meg a **Select** gombot.
Megjelenik a **Csoportos hívás** menü.
- 4 A numerikus gombok segítségével adja meg a csoportos hívás számát (1–20), majd nyomja meg a **Select** gombot!



A számok beírásáról és szerkesztéséről részletek a „Szövegbevitel” című részben, a 99. oldalon.



*Amennyiben a csoportos célállomás már egy csoportos hívás számnál regisztrálva van, megjelenik az **Elementve!** üzenet. A **Vissza** gomb megnyomásával visszatér a **Hívás tárolás** menübe, ezek után folytassa a 3. ponttal!*

- 5 Írja be a regisztrálásra szánt csoportos hívás célcsoport nevét és nyomja meg a **Select** gombot!



Az elnevezés maximálisan 20 karakter hosszúságú lehet.



A szöveg beviteléről és szerkesztéséről, valamint a beírható karakterekről bővebben a „Szövegbevitel” című részben, a 99. oldalon.

- 6 A numerikus billentyűk segítségével írja be a regisztrálásra szánt csoportos hívás célcsoport gyorshívás számát, majd nyomja meg a **Select** gombot!



*Amennyiben egy olyan csoportos hívás számot szeretne programozni, amelyikhez már hozzá lett rendelve hívás célcsoport, nyomja meg a **Címjegyzék** gombot, írja be a csoportos hívás számát, majd nyomja meg a **Select** gombot!*



A szöveg beviteléről és szerkesztéséről, valamint a beírható karakterekről bővebben a „Szövegbevitel” című részben, a 99. oldalon.

- 7 Újból nyomja meg a **Select** gombot!

- 8 Ellenőrizze, hogy a **Bővit** pont ki van választva, majd nyomja meg a **Select** gombot! Ismétlje meg a lépéseket a 6-tól a 8. pontig, amíg meg nem adja az összes célállomást!

– Amennyiben már nem akar több címzettet megadni, folytassa a 9. ponttal!

- 9 A **▲** vagy **▼** gomb megnyomásával válassza ki a **Vége** pontot majd nyomja meg a **Select** gombot.

A megadott célállomások egy csoportos hívás célcsoporthoz lesznek hozzárendelve.



*Amennyiben vissza szeretne térni a FAX üzemmód kiindulási menüjébe, ismételten nyomogassa a **Vissza** gombot, míg amíg meg nem jelenik a FAX üzemmód kiindulási menüje vagy nyomja meg a **Stop/Reset** gombot!*

A csoportos hívás adatainak módosítása vagy törlése

A csoportos hívás számhoz hozzárendelt adatokat meg lehet változtatni.

- 1 A **▲** vagy **▼** gomb megnyomásával válassza ki a **Segédfunkciók** pontot majd nyomja meg a **Select** gombot.



Részletes információk a menü kiválasztásához az „Általános eljárás a beállítások megadásánál a Segédfunkciók menüben” című részben, a 32. oldalon.

- 2 A **▲** vagy **▼** gomb megnyomásával válassza ki a **Hívás tárolás** pontot majd nyomja meg a **Select** gombot.

- 3 Ellenőrizze, hogy a **Csoportos hívás van-** e kiválasztva, majd nyomja meg a **Select** gombot.

Megjelenik a **Csoportos hívás** menü.

- 4 Numerikus gombok segítségével adja meg a azt a csoportos hívás számot, amelyiket a módosítani vagy törölni kívánja, majd nyomja meg a **Select** gombot!



A szöveg beviteléről és szerkesztéséről, valamint a beírható karakterekről bővebben a „Szövegbevitel” című részben, a 99. oldalon.

- 5 A ▲ vagy ▼ gomb megnyomásával válassza ki a Szerkeszt vagy Töröl pontot majd nyomja meg a **Select** gombot.

- Ha a Szerkeszt opciót választotta, megjelenik a név. Folytassa a 6. lépéssel.
- Amennyiben a Töröl pontot választja ki, az adott csoportos hívás számhoz hozzárendelt beállítások törlődnek. Ezzel a törlési folyamat véget ért.

- 6 Ha a nevet szeretné módosítani, írja be az újat, és nyomja meg a **Select** gombot.



A szövegszerkesztésre vonatkozó részletek a „Szövegbevitel” című részben, a 99. oldalon.

- 7 Célállomás hozzáadása vagy törlése.

- Amennyiben szeretne hozzáadni egy célállomást, ellenőrizze, hogy a Bővit van kiválasztva, majd nyomja meg a **Select** gombot! Adja meg a gyorshívás számot, nyomja meg a **Select** gombot, majd újból nyomja meg a **Select** gombot!
- Amennyiben törölni szeretné a célállomást, a ▲ vagy ▼ gomb segítségével válassza ki az Ellenőrit/Szerk. menüpontot, majd nyomja meg a **Select** gombot! Nyomja meg a ▲ vagy ▼ gombot és válassza ki a törölni kívánt célállomást, majd nyomja meg a **Stop/Reset** gombot! Ellenőrizze, hogy az Igen van kiválasztva és nyomja meg a **Select** gombot! A célállomás törlésre kerül a csoportos hívás számok listából.

- 8 A ▲ vagy ▼ gomb megnyomásával válassza ki a Vége pontot majd nyomja meg a **Select** gombot.

A kiválasztott csoportos hívás szám módosított adatai elmentésre kerülnek.

***Ellenőrző
üzemmód***

7

A készülék számlálóról

A készülék telepítésétől kezdődően elvégzett műveleteket a menüben a **Jelentés/állapot** menüpontban lehet ellenőrizni. A faxolással kapcsolatos számlálók ellenőrzését az alábbiakban leírtak szerint kell elvégezni.

A faxnyomatás számlálójának ellenőrzése

Ez a számláló a telepítés óta elvégzett faxnyomatások teljes számát mutatja.

- 1 A ▲ vagy ▼ gomb megnyomásával válassza ki a **Jelentés/állapot** pontot majd nyomja meg a **Select** gombot.
- 2 Ellenőrizze, hogy az **összes nyomt. van-** e kiválasztva, majd nyomja meg a **Select** gombot.
Megjelenik az **összes nyomt. menü**.
- 3 A ▲ vagy ▼ gomb nyomogatásával böngéssze végig a menüt, amíg meg nem jelenik a **Fax nyomtat** menüpont!
Itt ellenőrizheti, összesen hány oldal faxüzenet került kinyomtatásra.



*A Fax üzemmód ablakhoz történő visszatéréshez nyomja meg a **Stop/Reset** gombot.*

Az összes szkennelési adat ellenőrzése

Ez a számláló a készülék telepítése óta elvégzett összes szkennelés számát mutatja.

- 1 A ▲ vagy ▼ gomb megnyomásával válassza ki a **Jelentés/állapot** pontot majd nyomja meg a **Select** gombot.
- 2 Ellenőrizze, hogy az **összes nyomt. van-** e kiválasztva, majd nyomja meg a **Select** gombot.
Megjelenik az **összes nyomt. menü**.
- 3 A ▲ vagy ▼ gomb nyomogatásával böngéssze végig a menüt, amíg meg nem jelenik az **összes szk.** menüpont!
Ellenőrizze, hogy a faxok küldése alatt összesen hány oldal faxüzenet lett beszkenelve!



*A Fax üzemmód ablakhoz történő visszatéréshez nyomja meg a **Stop/Reset** gombot.*

A küldés/fogadás eredményeinek ellenőrzése az üzenetablakban

Maximálisan 60 elküldött/fogadott fax üzenet eredményét lehet megjeleníteni.

Az elküldött/fogadott fax üzenetek megjelenített eredményét a Start (FF) gomb megnyomásával ki lehet nyomtatni.

1 A ▲ vagy ▼ gomb megnyomásával válassza ki a Jelentés/állapot pontot majd nyomja meg a **Select** gombot.

2 A ▲ vagy ▼ gomb megnyomásával válassza ki a TX/RX Eredm. pontot majd nyomja meg a **Select** gombot.

Megjelenik a TX/RX Eredm. kijelzése és megjeleníti a kommunikációs protokollokat.



*A Fax üzemmód ablakhoz történő visszatéréshez nyomja meg a **Stop/Reset** gombot.*

A jelentésekről és listákról

A készülék lehetővé teszi a faxüzenet adásának ill. vételének állapotjelentését és a gyorsívás beállítását.

A készülékkel a következő jelentések és listák nyomtathatók ki.



A jelentések és listák nyomtatásáról bővebben a következő fejezetben olvashat.

Jelentések és listák kinyomtatása

1 A ▲ vagy ▼ gomb megnyomásával válassza ki a Jelentés/állapot pontot majd nyomja meg a **Select** gombot.

2 A ▲ vagy ▼ gomb megnyomásával válassza ki a Jelentés pontot majd nyomja meg a **Select** gombot.

3 A ▲ vagy ▼ gomb nyomásával válassza ki a kívánt jelentést és nyomja meg a **Select** gombot, majd a **Start** gombot!
A készülék ekkor kinyomtatja a jelentést.

Faxküldési eredmények (Adás.er.jel.)

A relációs szám, a címzett neve, az adatátvitel kezdési időpontja, a dokumentumoldalak száma, a szükséges idő, az üzemmód és az átvitel eredménye kerül kinyomtatásra.



A készüléket be lehet állítani akár úgy, hogy ezt a jelentést minden faxküldésnél, akár úgy, hogy csak hiba esetén, vagy egyáltalán ne nyomtassa ki. Részletek a „Jelentés menü” című részben, a 31. oldalon.

SESSION	FUNCTION	NO.	DESTINATION STATION	DATE	TIME	PAGE	DURATION	MODE	RESULT
0001	TX	001	AAA NEWYORK 012345678	APR.19	18:00	010	00h02min21s	G3	STOP
			00A0: TX CANCEL						

Faxfogadási eredmények (Vétel er.jel.)

A relációs szám, a faxfogadás dátuma, kezdési időpontja, a fogadott oldalak száma, a szükséges idő, az üzemmód és a faxfogadás eredménye kerül kinyomtatásra.



A készüléket be lehet állítani akár úgy, hogy ezt a jelentést minden faxfogadás után, akár úgy, hogy csak hiba esetén, vagy egyáltalán ne nyomtassa ki. Részletek a „Jelentés menü” című részben, a 31. oldalon.

SESSION	FUNCTION	NO.	DESTINATION STATION	DATE	TIME	PAGE	DURATION	MODE	RESULT
0001	RX	001	098765432	APR.19	18:00	001	00h02min21s	ECM	NG
			0014:ERROR DURING RX						

Faxhasználati jelentés (Munkajel.)

A művelet száma, a relációs száma, a dátum, az küldés/fogadás kezdési időpontja, a művelet típusa (küldés vagy fogadás), a címzett neve, a küldött/fogadott oldalak száma, az üzemmód és a küldés/fogadás eredménye kerül kinyomtatásra.



A készülék beállítható úgy is, hogy ezt a jelentést minden 60. faxküldés/fogadás után automatikusan kinyomtassa. Részletek a „Jelentés menü” című részben, a 31. oldalon.

NO.	SESSION	DATE	TIME	TX/RX	DESTINATION STATION	PAGE	DURATION	MODE	RESULT
01	0001	APR.19	16:32	TX---	AAA NEWYORK 012345678	006	00h01min16s	ECM	OK
02	0002	APR.19	18:00	---RX	098765432	001	00h02min21s	ECM	NG 0034
03	0003	APR.19	18:00	---RX	098765432	012	00h02min48s	ECM	OK
04	0004	APR.19	19:12	TX---	HEAD OFFICE 024682468	001	00h00min56s	ECM	OK

Várakozó adatok (Memó.adat attekint)

Ez a küldésre, valamint az időzített átvitelre váró dokumentumok listája (kötegelt adást is beleértve).

A relációs szám, az elvégzendő művelet típusa, az idő, a címzett neve és a dokumentumoldalak száma kerül kinyomtatásra.

SESSION	FUNCTION	TIME	NO.	DESTINATION STATION	PAGE
0001	TX	18:00	001	SP-001 AAA NEWYORK 012345678	012

Várakozó faxok előnyomtatása (Memó tart. nyomtat)

Az elküldésre váró dokumentum első oldalának kicsinyített képe mellett a relációs szám, az elvégzendő művelet típusa, a címzett neve, a dátum, az idő és a dokumentumoldalak száma kerül kinyomtatásra.

Címjegyzék lista

A kedvezék listában megadott sorrend szerint kinyomtatódnak a kedvezék listában regisztrált faxüzenet célállomások.

FA-NO.	DESTINATION STATION	DESTINATION NUMBER	SPEED	SET DATE
FA-01	AAA NEWYORK	012345678	33.6	JAN.20.2006
FA-02	AAA TOKYO	098765432	33.6	JAN.20.2006
FA-03	HEAD OFFICE	024682468	33.6	FEB.12.2006
FA-04	0P02345678	0224466880	12.8	FEB.12.2006

Gyorshívólista (Gyors vál lista)

A gyorshívás gombokhoz beprogramozott címzettek számsorrendben kerülnek kinyomtatásra. A DETAIL oszlopban található a kötegelt adáshoz rendelt gyorshívás számhoz kapcsolódó időadat.

SP-NO.	DESTINATION STATION	DESTINATION NUMBER	DETAIL	SET DATE	
SP-001	AMSTERDAM OFFICE	0P09876543	23:00	33.6	JAN.20.2006
SP-002	KOREA OFFICE	0P01357913		33.6	JAN.20.2006
SP-003	ABCDEF	024682468		33.6	FEB.12.2006
SP-004	POST OFFICE	0224466880		14.4	FEB.12.2006

Csoportos hívólista (Csoport hív. lista)

A hozzárendelt számok szerinti sorrendben kinyomtatódnak a csoportos hívás beállításai.

KEY-NO.	NAME	NO.	DESTINATION STATION
GP-01	GROUP-01	01	SP-002 AAA TOKYO 098765432
		02	SP-004 NJ OFFICE 0P02345678
		03	SP-001 AMSTERDAM OFFICE 0P09876543

Hibaelhárítás

8

Faxküldés közben előforduló problémák

Ha a faxot nem sikerül megfelelően elküldeni, nézze meg az alábbi táblázatot, majd végezze el a javasolt műveletet. Ha ezután sem sikerül a fax elküldése, vegye fel a kapcsolatot a helyi szervizképviselettel.



Az egyes hibaüzenetekre vonatkozó bővebb információ „Az üzenetablakban megjelenő hibaüzenetek” című részben, a 95. oldalon. Az egyéb hibaelhárítási műveletekre vonatkozó műszaki adatok a Nyomtató/Másoló/Lapolvasó készülék használati útmutatójában található a Documentation CD/ DVD-n.

Tünet	Ok	Megoldás
A készülék nem olvassa be a dokumentumot.	A dokumentum túl vastag, túl vékony vagy túl kicsi.	A fax elküldéséhez használja a síkágvas üveget.
A dokumentumot ferdén olvassa be a készülék.	Nem igazította hozzá a dokumentumvezetőket a dokumentum szélességéhez.	Csúsztassa a dokumentumvezetőket a dokumentum szélességéhez.
A címzett által kézhez kapott fax homályos.	Nem megfelelően helyezte be a dokumentumot.	Helyezze be pontosan a dokumentumot.
	A síkágvas üveg szennyezett.	Tisztítsa meg az üveget.
	A dokumentum szövege túl halvány.	Állítsa be a felbontást.
	Lehet, hogy hiba lépett fel a telefonos kapcsolatban.	Ellenőrizze a telefonvonalat, és próbálja meg újra elküldeni a faxot.
	Lehet, hogy a címzett faxkészüléke meghibásodott.	Készítsen egy másolatot, hogy megtudhassa, működik-e az Ön készüléke, aztán, ha a másolat megfelelő, kérje meg a címzettet, hogy ellenőrizze a készüléke állapotát.
A címzett által kézhez kapott fax üres.	A dokumentumot elülső oldalával lefelé helyezte az ADF-adagolóba.	Helyezze a faxolni kívánt dokumentumot elülső oldalával felfelé az ADF-be.

Tünet	Ok	Megoldás
Nem lehet faxot küldeni.	A küldési műveletet nem megfelelően végezte el.	Ellenőrizze a faxküldési műveletet, és próbálja meg újra elküldeni a faxot.
	Lehet, hogy hibás a faxszám.	Ellenőrizze a faxszámot.
	A célállomás a kedvencek címlistán, a gyors választás célállomás vagy a csoportos hívás célállomás hibásan van megadva.	Ellenőrizze a gombok programozását.
	Lehet, hogy nem megfelelően csatlakoztatta a telefont.	Ellenőrizze a telefonvonal csatlakozását. Ha a készülék nincs bekötve, csatlakoztassa.
	Előfordulhat, hogy a címzett faxkészülékével van a probléma (például kifogyott belőle a papír, vagy ki van kapcsolva).	Vegye fel a kapcsolatot a címzettel.

Faxfogadás közben előforduló problémák

Ha a faxot nem sikerül megfelelően fogadni, nézze meg az alábbi táblázatot, majd végezze el a javasolt műveletet. Ha ezután sem sikerül a fax megfelelő fogadása, vegye fel a kapcsolatot a helyi szervizképviselettel.



Az egyes hibaüzenetekre vonatkozó bővebb információ „Az üzenetablakban megjelenő hibaüzenetek” című részben, a 95. oldalon. Az egyéb hibaelhárítási műveletekre, például a dokumentumadagolásra, hibás papíradagolásra, gyenge nyomtatási minőségre vagy üres tonerre vonatkozó tanácsok a Nyomtató/Másoló/Lapolvasó készülék használati útmutatójában található a Documentation CD/DVD-n.

Tünet	Ok	Megoldás
A fogadott fax üres.	Lehet, hogy hiba keletkezett a telefonvonalban vagy a címzett faxkészülékében.	Ellenőrizze, hogy a készülék tud-e másolatokat készíteni. Ha tud, kérje meg a feladót a fax újbóli elküldésére.
	Lehet, hogy a feladó fordítva tette be a dokumentumot.	Vegye fel a kapcsolatot a feladóval.
A készülék nem fogadja automatikusan a faxokat.	A beállításoknál a kézi faxfogadás opció van kiválasztva.	Állítsa be a készüléket automatikus faxfogadásra.
	A készülék memóriája megtelt.	Tegyen be papírt, ha üres a tálca, és nyomtassa ki a memóriába mentett faxokat.
	Lehet, hogy nem megfelelően csatlakoztatta a telefonvonalat.	Ellenőrizze a telefonvonal csatlakozását. Ha a vonal nincs bekötve, csatlakoztassa.
	Lehet, hogy a feladó faxkészüléke meghibásodott.	Készítsen egy másolatot, hogy megtudhassa, működik-e az Ön készüléke, aztán, ha a másolat megfelelő, kérje meg a feladót, hogy ellenőrizze a készüléke állapotát.

Egyéb problémák

Tünet	Ok	Megoldás
Az üzenetküldés eredménye jelentésében megadott oldalszám különbözik a kötegelt üzenetküldés oldalszámától.	A memória tele van.	Amennyiben a memória tele van, a kötegelt üzenetküldés esetén az üzenetküldés eredménye jelentésében megadott oldalszám különbözhet a ténylegesen elküldött oldalszámtól.

Az üzenetablakban megjelenő hibaüzenetek

Hibaüzenetek	Ok	Megoldás
PC irányítja Kérem várjon	A készülék éppen az LSU-hez vagy a PageScope webböngésző adminisztrátori üzemmódjához próbál csatlakozni.	<ul style="list-style-type: none"> ■ Jelentkezzen ki a PageScope webböngészőből. ■ Lépjen ki az LSU-ből. ■ Ha 600 mp-en belül nem végez semmilyen műveletet, megjelenik a főképernyő.
Kommunikációs hiba (####)	<ul style="list-style-type: none"> ■ A készülék valamilyen meghibásodása miatt a kommunikáció nem lehetséges. ■ A kommunikáció a címzett/feladó készülékének valamilyen meghibásodása miatt nem lehetséges. 	Ellenőrizze a faxküldési eredményeket.
Fax mód ellenőrzés	A Másolás vagy Szkennelés művelet alatt faxhiba keletkezett.	Nyomja meg a Fax gombot a hibaállapot megjelenítéséhez, és tegye meg a megfelelő lépéseket.
Faxadat elveszett	A memóriában tárolt adatok törölve.	Ellenőrizze az adatok elvesztésének kinyomtatott jelentését! Amennyiben küldésre szánt adatok lettek törölve, szkennelje be újból az adatokat! Amennyiben beérkező adatok lettek kitörölve, kérje a faxüzenet ismételt elküldését!
Kagylót vissza	A csatlakoztatott telefonkészülék hallgatója nincs a helyén.	Tegye vissza a telefonkagylót a helyére.

Hibaüzenetek	Ok	Megoldás
Vonalprobléma Vonalat ellenőrizze	<ul style="list-style-type: none"> ■ A telefonhívási vagy a telefonvezeték-rendszer nem megfelelően lett beállítva. ■ A telefonkábel csatlakoztatása nem megfelelő. 	<ul style="list-style-type: none"> ■ Ellenőrizze a telefonhívási, illetve a telefonvezeték-rendszert, és alkalmazza a megfelelő beállításokat a konfigurációs menüben. ■ Csatlakoztassa megfelelően a telefonkábel.
A fájl megtelt	<ul style="list-style-type: none"> ■ A memóriában tárolt tételek száma túllépte a maximálisan megengedettet. 	<ul style="list-style-type: none"> ■ Amennyiben a Vétel memóba mód Be értékre van beállítva, törölje a vétel memóriába üzemmódot és nyomtassa ki a memóriában tárolt dokumentumokat!
Memória tele	<ul style="list-style-type: none"> ■ A fax küldése közben a beolvasott kép mérete túllépte a memória kapacitását. ■ A fax fogadása közben a beolvasott kép mérete túllépte a memória kapacitását. 	<ul style="list-style-type: none"> ■ Amennyiben a Vétel memóba mód Be értékre van beállítva, törölje a vétel memóriába üzemmódot és nyomtassa ki a memóriában tárolt dokumentumokat! ■ Küldje el manuálisan a faxüzenetet!
Újrahívások vége	Egyetlen újrahívás sem volt sikeres, mivel vagy foglalt a címzett vonala, vagy nem fogadta a hívást.	Ellenőrizze a címzett vonalának állapotát, és próbálja meg újra elküldeni a faxot.

Függelék

A

Műszaki jellemzők

Kompatibilis vonalak	PSTN (Public Switched Telephone Network), PBX (Private Branch eXchange)
Kompatibilitás	ECM/Super G3
Modemsebesség	V.34 (egészen 33,6 Kb/mp-ig)
Faxküldési sebesség	3 mp/oldal (V.34-en)
Kódolási eljárás	MH, MR, MMR, JBIG
Fogadó memória	6 MB (kb. 384 oldal)
Eredeti	<ul style="list-style-type: none"> ■ ADF <ul style="list-style-type: none"> Maximális formátum: Legal <input type="checkbox"/> Szélesség: 140 és 216 mm Hossz: 148 és 500 mm (500 mm: Faxolás ADF segítségével üzemmód) ■ Síkágys üveg <ul style="list-style-type: none"> Maximális formátum: Legal <input type="checkbox"/>
Papírméret	Maximális formátum: Legal <input type="checkbox"/>
Széliátlérés	4,2 mm (felső, alsó, bal, jobb)
Felbontás adás közben	Standard: 203 × 98 dpi Finom: 203 × 196 dpi Szuper finom: 203 × 392 dpi
PC-FAX	<p>Operációs rendszer:</p> <ul style="list-style-type: none"> Windows 2000 Service Pack 4 Windows Server 2003 (32bit/64bit) Windows XP (32bit/64bit) Windows VISTA (32bit/64bit) <p>Interfész:</p> <ul style="list-style-type: none"> USB 2.0 Hálózati (TCP/IP (RAW port, LPR)) <p>Számítógéppel szemben támasztott igények:</p> <p>Minimális konfiguráció:</p> <ul style="list-style-type: none"> Processzor: Pentium 200 MHz RAM: 128 MB <p>Ajánlott rendszer:</p> <ul style="list-style-type: none"> Processzor: Pentium 4/1,6 GHz RAM: 256 MB <p>Az illesztő nyelve:</p> <ul style="list-style-type: none"> GDI <p>Az illesztő által használt komprimálás:</p> <ul style="list-style-type: none"> JBIG



Az egyéb jellemzőkre vonatkozó műszaki adatok a Nyomtató/Másoló/Lapolvasó készülék használati útmutatójában található (Documentation CD/DVD).

Szövegbevitel

A felhasználó vagy a címzett nevének bevitelekor betűket, ékezetes betűket, számjegyeket és jeleket lehet használni.

Fő művelet

A számokat, betűket és szimbólumokat a billentyűzet segítségével viheti be. Az egyes gombok megnyomásával bevihető karakterek.

Faxszámok beírása

Billentyűzet gombja	Bevihető karakter		Bevihető karakter (Felh. fax sz. Tárolás) *	
	[1]	[A]	[1]	[A]
1	1	-1	1	-1
2	2	2	2	2
3	3	3	3	3
4	4	4	4	4
5	5	5	5	5
6	6	6	6	6
7	7	7	7	7
8	8	8	8	8
9	9	9	9	9
0	0	(szóköz) 0	0	(szóköz) 0
*				
#	#	#*		+

* Saját faxszámának megjelenítéséhez a Segédfunkciók menüben lépjen az Admin. beáll./Egyedi beáll./Felh. fax sz. menüpontra.

Nevek beírása

Billentyűzet gombja	Bevihető karakter	
	[1]	[A]
1	1	.,'?¿! "1-()@/;:_
2	2	ABC2abcÆÇáâãäåæç
3	3	DEF3defÐèéêëð
4	4	GHI4ghiìíîï
5	5	JKL5jkl€£ø
6	6	MNO6mnoØŒñóôõöøœ°
7	7	PQRS7pqrsß\$
8	8	TUV8tuvúüűü
9	9	WXYZ9wxyzþÿþ
0	0	(szóköz) 0
*		
#	#	*+×÷=#%&<>[]\ µ^~

E-mail címek beírása

Billentyűzet gombja	Bevihető karakter	
	[1]	[A]
1	1	.@_-1
2	2	ABC2abc
3	3	DEF3def
4	4	GHI4ghi
5	5	JKL5jkl
6	6	MNO6mno
7	7	PQRS7pqrs
8	8	TUV8tuv
9	9	WXYZ9wxyz
0	0	(szóköz) 0
*		
#	#	+&/*=!?()%[]^`{} ~\$,:;

A beviteli mód megváltoztatása

A **x** gomb minden megnyomására a beviteli mód szám- és betűírás között vált.

[1...]: számok beírása.

[A...]: betűk beírása.

Példa

Az alábbi példa az „NJ Office” szöveg beírását mutatja be.

- 1** Nyomja meg kétszer a **6** gombot.
Ekkor az „N” betű kerül bevitelre.
- 2** Nyomja meg egyszer az **5** gombot.
Ezzel beírta a „J” betűt.
- 3** Nyomja meg egyszer a **0** gombot.
Ez lesz a szóköz.
- 4** Nyomja meg háromszor a **6** gombot.
Ezzel beírta az „O” betűt.
- 5** Nyomja meg a **3** gombot hétszer.
Ez az „f”.
- 6** Nyomja meg a **▶** gombot.
Ettől a kurzor jobbra mozdul.
- 7** Nyomja meg a **3** gombot hétszer.
Ez adja ki az „f” betűt.
- 8** Nyomja meg a **4** gombot szintén hétszer.
Ezzel viszi be az „i”-t.
- 9** Nyomja meg a **2** gombot hétszer.
Ez adja ki a „c” betűt.
- 10** Nyomja meg a **3** gombot hatszor.
Ez lesz az „e” betű.

Javítás és egyéb megjegyzések

- Az összes beírt karakter törléséhez tartsa lenyomva a **Vissza** gombot.
- Ha a bevitt szövegnek csak egy részét szeretné törölni, a ◀ és a ▶ segítségével vigye a kurzort (␣) a törölni kívánt karakterhez, majd nyomja meg a **Vissza** gombot.
- Amennyiben ugyanazt a karaktert kétszer egymás után kell beírni, a megfelelő gomb megnyomása után a ▶ gombbal ismételheti meg a bevitelt. (Lásd a fenti példát.)
- Szóköz beviteléhez a 0 gombot kell megnyomni.

Tárgymutató

A

A címzett beírása

Közvetlen tárcsázás 42

Adás eredménye 87

Adás memóriából 51

Adásüzemmód

Adás memóriából 51

Adásüzemmód megváltoztatása 51

Direktadás üzemmód 51

Adatátvitel eredménye 88

ADF

Faxüzenet adás 36

Automatikus dokumentum adagoló 2

B

Beállítás

Denzitás 41

Beviteli üzemmód 101

Billentyűzet 4

Bontani gomb 4

C

Címjegyzék

Keres 44

Lista 44

Címjegyzék gomb 4

Címzett megadása 41

Csoportos hívás 48

Címzett meghatározása

Címjegyzék 44

Gyorshívás 43

Kedvencek címlista 42

Keres 44

Lista 44

Címzettek 79, 82

Bejegyzés 75

Kedvencek címlista 77

Regisztrálás funkció hívása 76

Több címzett 46

Címzettek bejegyzése 75

Címzettek regisztrálása 76

Csoportos hívás 82

Gyorshívás 79

Kedvencek címlista 77

Csoportos hívás 82

Címzett megadása 48

Módosítás 83

Regisztrálás 82

Törlés 83

D

Denzitás, Beállítása 41

Direktadás üzemmód 51

Dokumentum adagoló tálca 2

Dokumentum vezető 2

E

Ellenőrzés 85

Eltávolítás

memória 57

F

Fax gomb 4

Fax üzemmód képernyője 7

Faxfogadás

Automatikus fogadás 66

Faxfogadás memóriába 32

Manuális fogadás 67

Nyomtatás 68

Továbbítás 67

Faxfogadás eredménye 88

Faxfogadás memóriába 32

Faxok küldése

Alapvető faxolási műveletek 36

Időzítő 49

Ismétlés 45

Kétoldalas dokumentum 53

Manuális küldés 54

Számláncolásos tárcsázás 56

Faxüzenet adás

Adás memóriából 51

ADF 36

Direktadás

üzemmód, Adásüzemmód 51

Faxolás PC-FAX illesztővel 62

Kötegelt adás 50

Síkgyas üveg 38

Fejléc 58

Felbontás, módosítás 40

Fő művelet 99

G

Gyorshívás 79

Módosítás 80

Regisztrálás 79

Törlés 80

H

Hibaelhárítás 91

Faxküldés 92

Hibaüzenetek 95

I

Időzített küldés 49

Ismétlés 45

Ismétlés/Szünet gomb 4

J

Jelentések 87

Adás.er.jel. 88

Memó tart. nyomtat 89

Munkajel. 89

Nyomtatás 87

Vétel er.jel. 88

K

Kedvencek címlista 78

Címzett meghatározása 42

Címzettek regisztrálása 77

Képminőség, módosítás 40

Kétoldalas dokumentum 53

Kötegelt adás 50

Közvetlen tárcsázás 42

L

Lábléc 68

Listák 87

Címjegyzék lista 90

Csoport hív. lista 90

Gyors vál lista 90

Memó.adat attekint 89

Nyomtatás 87

M

Manuális

Fogadás 67

Küldés 54

Memória

Törlés/eltávolítás 57

Várakozási sor 57

Menü

Segédfunkciók 19

Vezérlőpanel 11

Módosítás

Felbontás 20

Képmínőség 20

Műszaki jellemzők 98

N

Nyomtatható terület 68

P

PC-FAX 60

Beállítása 60

Eltávolítás 64

Faxolás alapművelet 62

PC-FAX illesztő beállítása

Beállításának megjelenítése 61

Beállítások fül 60

Címlista fül 61

Feladó adatait tartalmazó fül 60

Közös gombok 60

R

Részek 2

S

Segédfunkciók menü

Adás(TX) beáll. 26

Admin. beáll. 21

Beállítások megadása 32

Gép beáll. 20

Hívás tárolás 25

Jelentés 31

Vétel(RX) beáll. menü 28

Select gomb 4

Síkágyas üveg 2

Faxüzenet adás 38

Start gomb 4

Stop/Reset gomb 4

Számlálók 86

Faxnyomtatás 86

Összes szkennelés 86

Számláncolós tárcsázás 56

Szerkesztés/törlés

Kedvencek címlista 78

Szimbólum 10

Szövegbevitel 99

A szöveg javítása 102

Beviteli üzemmód 101

Megjegyzések 102

T

Több címzett

Körlevél 46, 48

Többszörös címzett

Csoportos hívás 48

Törlés 78

memória 57

Továbbítás 67

Beállítás 34

U

Üzenetablak 4

V

Vétel eredménye 87

Vétel memóriába üzemmód 32

Beállítás 33

Kikapcsolás 33

Vezérlőpanel 2

Menü 11

Vissza gomb 4