

---

# **bizhub C10**

# **Fax Felhasználói**

# **útmutató**

---

**4556-9608-00G**

---

## Köszönet

Köszönjük, hogy megvásárolta a bizhub C10 készüléket. Jó döntést hozott. Ebben a kezelési útmutatóban megtalálhatja a faxfunkciók működtetésének leírását, valamint az ezzel kapcsolatos megjegyzéseket. Kérjük, mielőtt működtetni kezdené a készüléket, mindenképpen olvassa el ezt a kezelési útmutatót.

Ahhoz, hogy a faxfunkciókat megfelelően használhassa, elolvasás után tegye olyan helyre az útmutatót, ahol szükség esetén bármikor hozzáférhet.

## Védjegyek

A KONICA MINOLTA és a KONICA MINOLTA logo a KONICA MINOLTA HOLDINGS, INC. védjegye ill. bejegyzett védjegye.

A bizhub és a PageScope a KONICA MINOLTA BUSINESS TECHNOLOGIES, INC. védjegye ill. bejegyzett védjegye.

Minden egyéb védjegy és bejegyzett védjegy a megfelelő tulajdonosok birtoka.

## Szerzői joggal kapcsolatos megjegyzések

Ezen útmutató szerzői jogának jogosultja a (Copyright) © 2007, KONICA MINOLTA BUSINESS TECHNOLOGIES, INC., Marunouchi Center Building, 1-6-1 Marunouchi, Chiyoda-ku, Tokyo, 100-0005, Japan. Minden jog fenntartva. Ez a dokumentum sem részben, sem egészen nem másolható, nem vihető át másféle hordozóra és tilos más nyelvre lefordítani a KONICA MINOLTA BUSINESS TECHNOLOGIES, INC. írásbeli engedélye nélkül!

## Az Útmutatóval kapcsolatos megjegyzések

A KONICA MINOLTA BUSINESS TECHNOLOGIES, INC. fenntartja magának a jogot, hogy előzetes értesítés nélkül változtatásokat hajtson végre ezen útmutatóban és a benne leírt berendezésen is. A dokumentum készítői megtették mindent annak érdekében, hogy ebben az útmutatóban ne legyenek hiányosságok sem pontatlanságok. Ennek ellenére a KONICA MINOLTA BUSINESS TECHNOLOGIES, INC. nem vállal semmiféle felelősséget, beleértve de semmiképpen sem korlátozva bármiféle, az értékesíthetőségre és speciális feladatra szóló alkalmasságra vonatkozó garanciát, melyekre ezen útmutató alapján következtetni lehetne. KONICA MINOLTA BUSINESS TECHNOLOGIES, INC. cég nem vállal semmiféle felelősséget, ill. kötelezettséget az útmutatóban előforduló esetleges hibákért, ill. a véletlenszerű, speciális vagy okozott károkért, amelyek ezen útmutató használatából, vagy a nyomtató üzemeltetésénél az útmutatóban található információk alkalmazásából keletkeznek, vagy az ezek szerint használt készülék teljesítményével függnek össze.

---

---

# Tartalomjegyzék

---

<b>1 Bevezetés .....</b>	<b>1</b>
<b>A készülék részei 2</b>	
Előlnézet 2	
Hátulnézet 3	
<b>2 A kezelőpanel és a konfigurációs menü .....</b>	<b>5</b>
<b>A vezérlőpanelről 6</b>	
<b>A Fax üzemmód képernyője 10</b>	
A Fax üzemmód képernyőről 10	
A Funkció üzemmód képernyője 10	
Belépés a Fax üzemmódba 11	
Szimbólumok 11	
<b>A konfigurációs menü áttekintő táblázata 12</b>	
<b>Konfigurációs menü 17</b>	
GÉP BEÁLLÍTÁS menü 17	
FAX TÁROLÁS (Faxszám-regisztráció) menü 19	
ADÁS (TX) BEÁLLÍT. (Faxküldési beállítások) menü 20	
VÉTEL(RX) BEÁLLÍT. (Faxfogadási beállítások) menü 21	
KOMM. BEÁLLÍTÁSOK menü 23	
JELENTÉS menü 24	
EGYEDI BEÁLLÍTÁSOK menü 25	

<b>A konfigurációs menü beállításai</b>	<b>26</b>
A konfigurációs menü beállításainak általános menete	26
Faxfogadás memóriába	27
A Vétel memóriába üzemmód beállítása	27
A Vétel memóriába üzemmód kikapcsolása	28
<b>3 Faxküldés</b>	<b>29</b>
<b>Alapvető faxolási műveletek</b>	<b>30</b>
Faxküldés az ADF használatával	30
Faxküldés a síkúgyas üveg használatával	32
<b>A felbontás javítása</b>	<b>34</b>
<b>A Címzett megadása</b>	<b>34</b>
Faxszám közvetlen beírása	35
A forrógombok használata	35
A gyorstárcsázás funkció használata	36
A telefonkönyv listázó funkciójának használata	36
A telefonkönyv Keresés funkciójának használata	37
Az Újrahívás funkció használata	38
<b>Több címzett megadása</b>	<b>38</b>
Fax küldése több címzettnek (Körlevél küldése)	38
<b>Fax küldése megadott időpontban (Időzített küldés)</b>	<b>40</b>
<b>Manuális faxküldés</b>	<b>41</b>
Manuális faxküldés a telefon használata után	41
Faxküldés manuálisan a „Bontani” gomb használatával	42
<b>A memóriában küldésre váró dokumentum törlése</b>	<b>42</b>
<b>A faxfejlécről</b>	<b>43</b>
<b>4 Faxfogadás</b>	<b>45</b>
<b>Automatikus faxfogadás</b>	<b>46</b>
<b>Manuális faxfogadás</b>	<b>47</b>
<b>A fogadott faxok nyomtatása</b>	<b>48</b>
Mit jelent a garantáltan nyomtatható terület?	48
Feladói információk megjelenítése a nyomtatandó faxon	48
Nyomtatási módszer a vétel ideje alatt	49
VÉTEL CSÖKKENT.: BE	49
VÉTEL CSÖKKENT.: KI	51
VÉTEL CSÖKKENT.: VÁG	53
<b>5 Címzettek bejegyzése</b>	<b>55</b>
<b>A faxregisztráció („FAXTÁROLÁS”) funkció</b>	<b>56</b>
<b>Egygombos tárcsázás</b>	<b>56</b>
A forrógombok programozása	56
Az egygombos tárcsázás adatainak módosítása vagy törlése	58
<b>Gyorstárcsázás</b>	<b>59</b>
A gyorshívószámok programozása	59
A gyorshívási adatok módosítása vagy törlése	60

<b>Csoportos tárcsázás 62</b>	
A csoportos tárcsázás programozása 62	
A csoportos hívás adatainak módosítása vagy törlése 63	
<b>6 Ellenőrző üzemmód .....</b>	<b>65</b>
<b>A készülék számlálóiról 66</b>	
A faxnyomtatás számlálójának ellenőrzése 66	
Az összes szkennelési adat ellenőrzése 66	
<b>A küldés/fogadás eredményeinek ellenőrzése az üzenetablakban 67</b>	
<b>A jelentésekről és listákról 67</b>	
Jelentések és listák kinyomtatása 67	
Faxküldési eredmények (ADÁS ER. JEL.) 68	
Faxfogadási eredmények (VÉTEL ER. JEL.) 68	
Faxhasználati jelentés (MUNKAJEL.) 69	
Várakozó adatok (MEMÓ. ADAT. ATTEKINT) 69	
Várakozó faxok előnyomtatása (MEMÓ. TART. NYOMTAT) 69	
Egygombos lista (1GOMBOS LISTA) 70	
Gyorshívólista (GYORS VÁL LISTA) 70	
Csoportos hívólista (CSOPORT HÍV. LISTA) 70	
<b>7 Hibaelhárítás .....</b>	<b>71</b>
<b>Faxküldés közben előforduló problémák 72</b>	
<b>Faxfogadás közben előforduló problémák 74</b>	
<b>Az üzenetablakban megjelenő hibaüzenetek 75</b>	
<b>A Függelék .....</b>	<b>77</b>
<b>Műszaki jellemzők 78</b>	
<b>Szövegbevitel 79</b>	
Fő művelet 79	
Faxszámok beírása 79	
Nevék beírása 80	
E-mail címek beírása 80	
A beviteli mód megváltoztatása 81	
Példa 81	
Javítás és egyéb megjegyzések 82	



---

***Bevezetés***

---

**1**

---

# A készülék részei

Az alábbi rajzok részletesen ismertetik az ebben az útmutatóban említett részeket, ezért kérjük, szánjon időt ezek megismerésére.

## Előlnézet

1. Automatikus dokumentum adagoló (ADF)
  - 1-a. Dokumentum vezető
  - 1-b. Dokumentum adagoló tálca
  - 1-c. Dokumentum kimeneti tálca
2. Vezérlőpanel
3. Kimeneti tálca
4. 1.tálca (Univerzális tálca)
5. 2.tálca
6. Síkágyas üveg



*Az állapot- és hibaüzenetekben az ADF „dokumentumtétő“-ként is szerepelhet.*

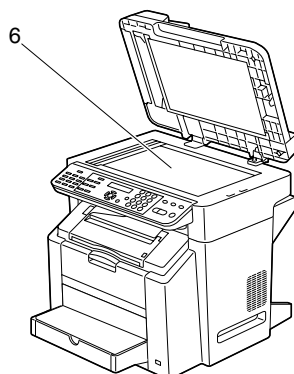
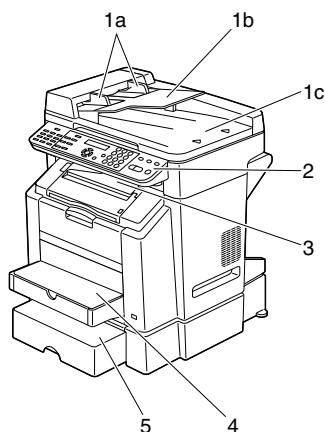

## Hátulnézet

1. TEL (telefon) csatlakozó
2. LINE (telefonvonal) csatlakozó
3. 10Base-T/100Base-TX (IEEE 802.3) ethernet interfészcsatlakozó

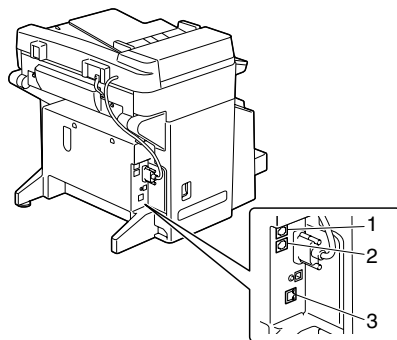



---

***A kezelőpanel és  
a konfigurációs  
menü***

---

**2**

---

# A vezérlőpanelről

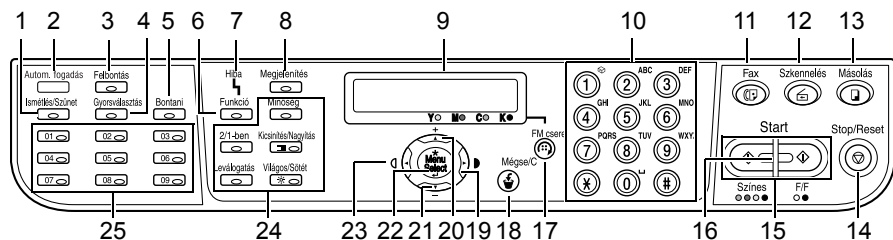

Sorsz.	Részegység neve	Leírás
1	<b>Ismétlés/Szünet</b> (Újrahívás/pause) gomb	Újrahívja az utoljára tárcsázott számot.  Szám tárcsázása közben szünetet iktat be.  Részletek „Az Újrahívás funkció használata” című részben, a 38. oldalon.
2	<b>Autom. fogadás</b> kijelző	Akkor világít, ha az automatikus fogadás funkciót állította be.  Részletek az „Automatikus faxfogadás” című részben, a 46. oldalon.
3	<b>Felbontás</b> gomb	Beállítja a faxdokumentumok képminőségét.  Részletek „A felbontás javítása” című részben, a 34. oldalon.
4	<b>Gyorsválasztás</b> (Gyorshívás) gomb	Felhívja a gyorshívószámra programozott számot.  Részletek „A gyorstárcsázás funkció használata” című részben, a 36. oldalon.
5	<b>Bontani</b> (Bontott kapcsolat) gomb	Üzenetet küld és fogad, miközben a kézibeszélő a helyén van.  Részletek a „Faxküldés manuálisan a „Bontani” gomb használatával” című részben, a 42. oldalon vagy a „Manuális faxfogadás” című részben, a 47. oldalon.

6	<b>Funkció gomb</b>	<p>A tálcá, duplex, azonosítókártya másolása, vagy a fax beállításainak kiválasztása.</p> <p>Részletek a „Fax küldése több címzettnek (Körlevél küldése)” című részben, a 38. oldalon, a „Fax küldése megadott időpontban (Időzített küldés)” című részben, a 40. oldalon, és „A memóriában küldésre váró dokumentum törlése” című részben, a 42. oldalon.</p>
7	<b>Hiba kijelző</b>	<p>Valamilyen hibára utaló fényjelzés.</p> <p>Részletek „Az üzenetablakban megjelenő hibaüzenetek” című részben, a 75. oldalon.</p>
8	<b>Megjelenítés gomb</b>	<p>A berendezés állapotának és beállításainak ellenőrzésére használható gomb.</p> <p>Részletek az „Ellenőrző üzemmód” című részben, a 65. oldalon.</p>
9	<b>Üzenetablak</b>	<p>Megjeleníti a beállításokat, menüket és üzeneteket.</p> <p>Részletek „A Fax üzemmód képernyője” című részben, a 10. oldalon.</p>
10	<b>Billentyűzet</b>	<p>A billentyűzet segítségével adható meg a másolatok kívánt mennyisége, a faxszámok, e-mail címek, valamint a címzettek neve.</p> <p>A célállomások felhívására vonatkozó bővebb információ „A Címzett megadása” című részben, a 34. oldalon. A szövegbevitelre vonatkozó bővebb információ a „Szövegbevitel” című részben, a 79. oldalon.</p>
11	<b>Fax gomb</b>	<p>Belép a Fax üzemmódba.</p> <p>Kijelzője zölden világít, ha a készülék Fax üzemmódban van.</p> <p>Részletek „A Fax üzemmód képernyője” című részben, a 10. oldalon.</p>
12	<b>Szkennelés gomb</b>	<p>Elindítja a szkennelési üzemmódot (szkennelés e-mailbe vagy számítógépbe).</p> <p>Kijelzője zölden világít, ha a készülék Szkennelés üzemmódban van.</p> <p>Részletek a Nyomtató/fénymásoló/szkenner felhasználói útmutatójában.</p>

13	<b>Másolás</b> gomb	<p>Belép a Másolás üzemmódba.</p> <p>Kijelzője zölden világít, ha a készülék Másolás üzemmódban van.</p> <p>Részletek a Nyomtató/fénymásoló/szkenner Felhasználói útmutatójában.</p>
14	<b>Stop/Reset</b> gomb	<p>Leállítja a folyamatban lévő műveleteket.</p> <p>Kilép a menüből.</p> <p>Megszakítja a szkennelést, a faxküldést és -fogadást, valamint a nyomtatást, majd visszaállítja a készüléket az alapértelmezett beállításokhoz.</p> <p>Részletek az „Alapvető faxolási műveletek” című részben, a 30. oldalon.</p>
15	<b>Start</b> billentyű	<p>Színes másolás elindítása.</p> <p>Monokróm másolás vagy fax indítása.</p> <p>Részletek az „Alapvető faxolási műveletek” című részben, a 30. oldalon és a „Manuális faxfogadás” című részben, a 47. oldalon.</p>
16	<b>FM csere</b> gomb	<p>Akkor kell megnyomni, ha tonert szeretne cserélni.</p> <p>Részletek a Nyomtató/fénymásoló/szkenner felhasználói útmutatójában.</p>
17	<b>Mégse/C</b> gomb	<p>Törli az adott másolási mennyiséget; átvált egy adott menütétel első képernyőjére vagy a főképernyőre.</p> <p>Részletek „A konfigurációs menü beállításai” című részben, a 26. oldalon és a „Szövegbevitel” című részben, a 79. oldalon.</p>
18	▶	<p>Jobbra mozog a rendelkezésre álló menüpontok között.</p> <p>Beviszi az aktuális karaktert és szövegírás közben jobbra mozgatja a kurzort.</p> <p>Részletek „A konfigurációs menü beállításai” című részben, a 26. oldalon.</p>
19	▲	<p>Visszalép az előző menüsintre.</p> <p>Felfelé mozog a rendelkezésre álló menüpontok között.</p> <p>Részletek „A konfigurációs menü beállításai” című részben, a 26. oldalon.</p>

20	▼	<p>Belép a kijelölt menübe.</p> <p>Lefelé mozog a rendelkezésre álló menüpontok között.</p> <p>Részletek „A konfigurációs menü beállításai“ című részben, a 26. oldalon.</p>
21	<b>Menu Select</b> (Menü/Kiválasztás) gomb	<p>Belép a menüszerkezetbe.</p> <p>Lefelé mozog a menüszerkezetben.</p> <p>Kiválasztja a megjelenített menüopciót.</p> <p>Részletek „A konfigurációs menü beállításai“ című részben, a 26. oldalon.</p>
22	◀	<p>Balra mozog a rendelkezésre álló menüpontok között.</p> <p>Beviszi az aktuális karaktert és szövegírás közben balra mozgatja a kurzort.</p> <p>Részletek „A konfigurációs menü beállításai“ című részben, a 26. oldalon.</p>
23	Másolási billentyűk	<p>A másolási műveletek elvégzéséhez.</p> <p>Részletek a Nyomtató/fénymásoló/szkennel felhasználói útmutatójában.</p> <p> <i>Amennyiben Fax üzemmódban megnyom egy másolási billentyűt, a készülék átvált a Másolás üzemmódba. Részletek a Nyomtató/fénymásoló/szkennel felhasználói útmutatójában.</i></p>
24	Forrógombok	<p>Rögzítik és tárcsázzák a forrógombokhoz rendelt hívószámokat.</p> <p>Részletek „A forrógombok használata“ című részben, a 35. oldalon és az „Egygombos tárcsázás“ című részben, a 56. oldalon.</p>

# A Fax üzemmód képernyője

## A Fax üzemmód képernyőről

A Fax gomb megnyomásával kapcsolja a készüléket Fax üzemmódba.

Ekkor a Fax üzemmód ablakban a következők jelennek meg:

Pozíció	Részegység neve	Leírás
Felső	Üzem mód vagy funkció neve	<ul style="list-style-type: none"><li>■ Az aktuálisan kiválasztott üzemmód vagy funkció beállításait jelzi.</li><li>■ Megjeleníti az aktuális menüt, funkciót, illetve beállításokat.</li><li>■ Hiba fellépése esetén hibaüzeneteket jelenít meg.</li><li>■ Készenléti állapotban a pontos időt és a fennmaradó memóriamennyiséget jeleníti meg.</li></ul>
Alsó	Üzenetek	Üzeneteket, például kezelési utasításokat jelenít meg.

## A Funkció üzemmód képernyője

A funkció üzemmód ablakának megjelenítéséhez nyomja meg a **Funkció** gombot.

Ekkor a Funkció üzemmód ablakban a következők jelennek meg.

Pozíció	Részegység neve	Leírás
Felső	Funkció neve	<ul style="list-style-type: none"><li>■ <b>KÖRLEVÉL</b> Ugyanaz a fax egyszerre több címzettnek is elküldhető. További részletek a „Fax küldése több címzettnek (Körlevél küldése)” című részben, a 38. oldalon.</li><li>■ <b>IDŐZÍTETT ADÁS</b> A dokumentumok beolvashatók és a memóriában tárolhatók, majd a kívánt időpontban elküldhetők. További részletek a „Fax küldése megadott időpontban (Időzített küldés)” című részben, a 40. oldalon.</li></ul>









Felső	Funkció neve	<p>■ FOGLALÁS TÖRLÉSE</p> <p>A memóriában tárolt küldésre váró dokumentumok bármikor kijelölhetők és letörölhetők. További részletek az „A memóriában küldésre váró dokumentum törlése“ című részben, a 42. oldalon.</p>
Alsó	Üzenetek	Üzeneteket, például kezelési utasításokat jelenít meg.

## Belépés a Fax üzemmódba

A Fax funkció használata előtt győződjön meg arról, hogy a **Fax** gomb kijelzője zölden világít-e. Ha nem így lenne, a gomb megnyomásával váltson Fax üzemmódra.

Ha a készülék nem Fax üzemmódban van, a **Gyorsválasztás**, az **Ismétlés/Szünet**, vagy valamelyik forrógomb megnyomásával a készülék szintén Fax üzemmódba kapcsol.

## Szimbólumok

Szimbólum		Leírás
	Tárcsázás	A készülék tárcsázza a megadott faxszámot.
	Csengetés	A készülékhez hívás érkezik.
	Küldés	A készülék dokumentumot küld.
	Fogadás	A készülék faxküldeményt fogad.
	Beszkennt dokumentum-oldalak száma	A beszkennt dokumentumoldalok száma az ikon mellett látható.
	Hang	Amennyiben impulzusos üzemmódu telefonvonal típus van kiválasztva, nyomja meg a * gombot, hogy ideiglenesen hangfrekvenciás üzemmódu vonalra váltsón!
	Szünet (pause)	Közbeiktat egy szünetet.
	Időzítés továbbítás	Egy elküldendő dokumentum időzített átvitelre vár.
	Vétel a memóriába	Egy faxküldemény a memóriába történő fogadásra vár.

# A konfigurációs menü áttekintő táblázata

A bizhub C10 vezérlőpaneléről elérhető konfigurációs menü szerkezetét az alábbi ágrajz mutatja.



A konfigurációs menübe történő belépéshez nyomja meg a **Menu Select** gombot.

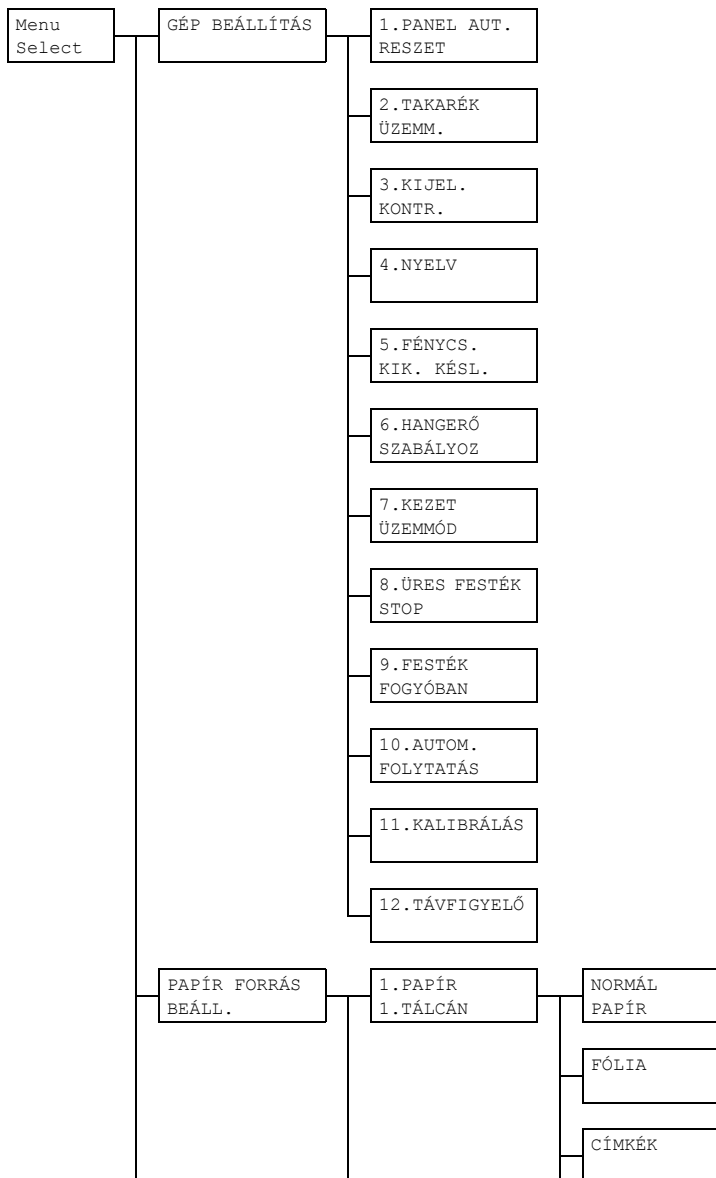

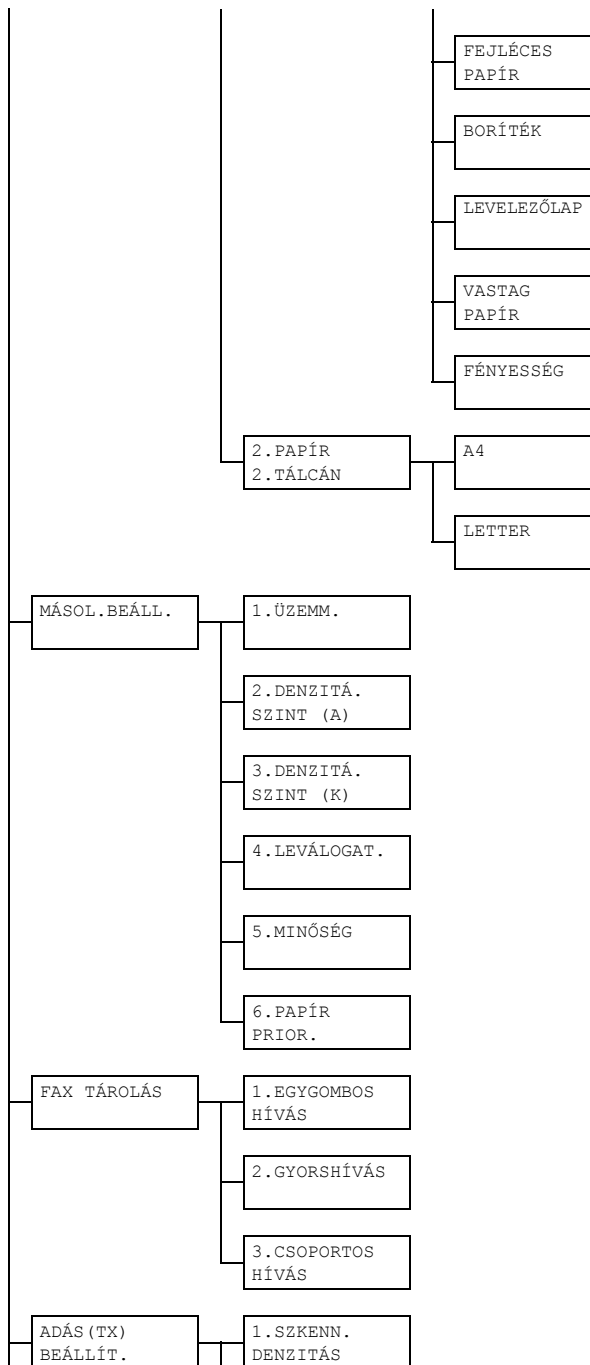

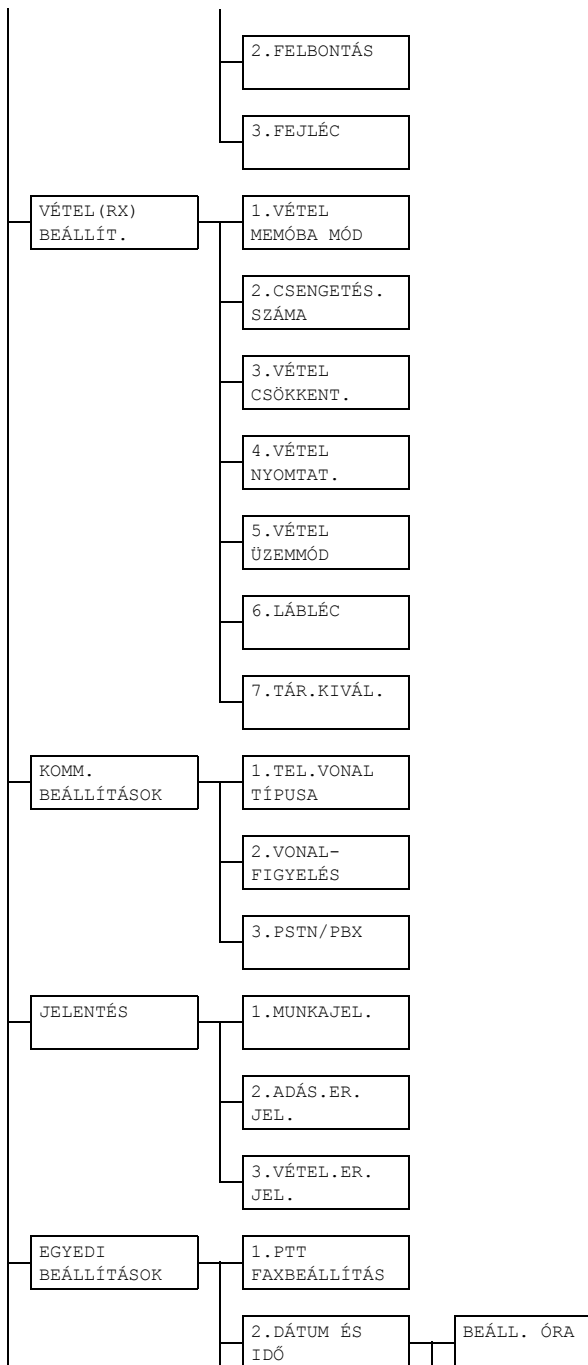

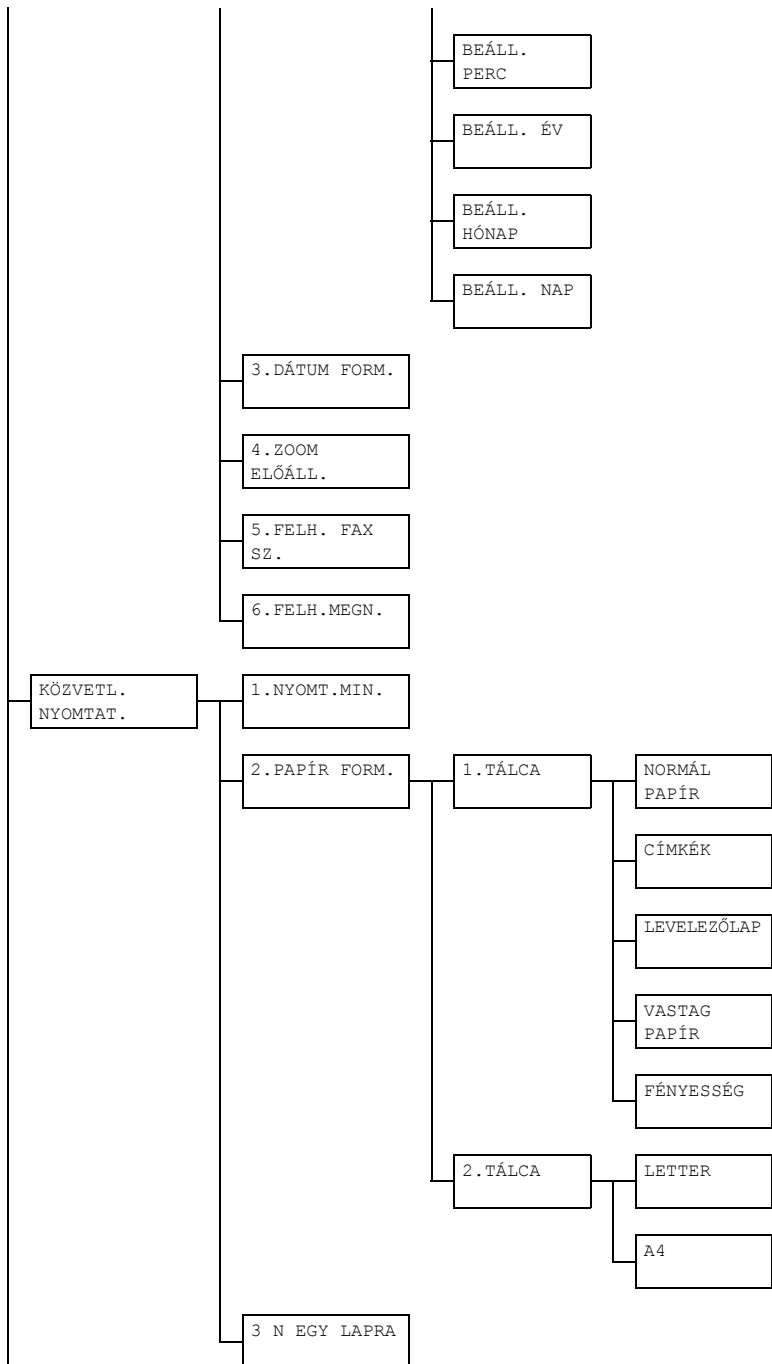

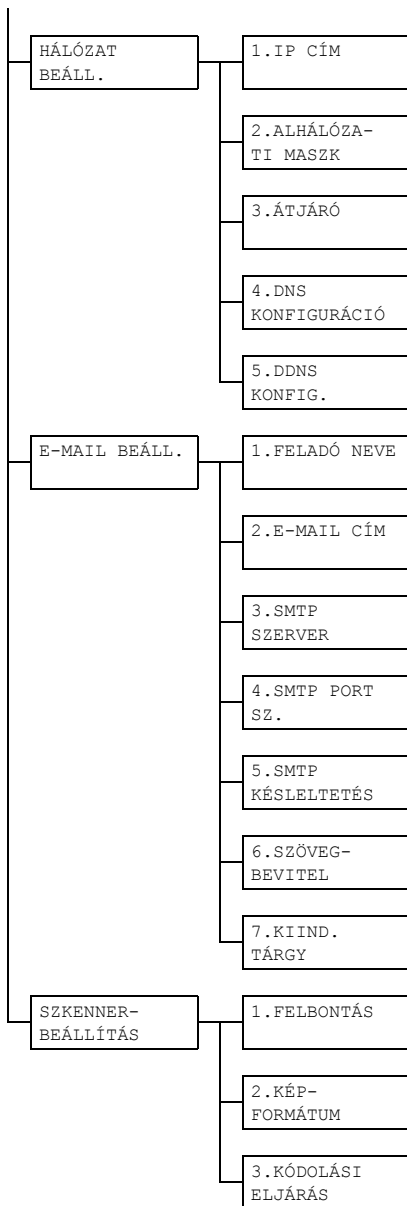

# Konfigurációs menü

A készülékbeállítások a kívánt normál műveleteknek megfelelően megváltoztathatók.



*Minden gyári beállítás vastag betűvel látható.*



*A konfigurációs menü beállításainak megadásáról bővebb információ „A konfigurációs menü beállításai” című részben, a 26. oldalon.*



*A PAPÍR FORRÁS BEÁLL., a MÁSOL.BEÁLL., a KÖZVETL. NYOMTAT., az E-MAIL BEÁLL. és a SZKENNER BEÁLLÍTÁS a közvetlen nyomtatás menüpontok, valamint a GÉP BEÁLLÍTÁS és EGYEDI BEÁLLÍTÁSOK menü egyes opcióival kapcsolatos bővebb felvilágosítás Nyomtató/fénymásoló/szkenner felhasználói útmutatójában.*



*A HÁLÓZAT BEÁLL. opciók beállításának részletes specifikációja a Reference Guide segédkönyvben található.*

## GÉP BEÁLLÍTÁS menü



1. PANEL AUT. RESZET	A beállításokkal kapcsolatos részletes felvilágosítás a Nyomtató/fénymásoló/szkenner felhasználói útmutatójában található.	
2. TAKARÉK ÜZEMM.		
3. KIJEL. KONTR.		
4. LANGUAGE (Nyelv)		
5. FÉNYCS. KIK. KÉSL.		
6. HANGERŐ SZABÁLYOZ	Beállítások	NAGY / <b>KICSI</b> / KI
	Válassza ki a hangjelzések és a billentyűhangok hangerejét.	
7. KEZET. ÜZEMMÓD (Alapüzemmód)	Beállítások	<b>MÁSOLÓ</b> / FAX
	Válassza ki azt az üzemmódot, amelybe a készülék indításkor bekapcsol, illetve az automatikus reset után visszatér.	

<p>8. ÜRES FESTÉK STOP (Leállítás üres toner esetén)</p>	<p>Beállítások</p>	<p><b>BE</b> / BE (FAX) / KI</p>
	<p>Válassza ki, hogy a nyomtatás leálljon-e, ha a toner kifogy.</p> <p>Ha faxfogadás közben a nyomtatás leáll, a fogadott faxot a készülék a memóriába menti, majd a hiba elhárítása után automatikusan kinyomtatja.</p> <ul style="list-style-type: none"> <li>■ <b>BE</b>: Ha a készülék észleli, hogy kifogyott a toner, minden nyomtatási feladat megáll.</li> <li>■ <b>BE (FAX)</b>: Csak a faxnyomtatás áll le, amikor a készülék észleli, hogy kifogyott a toner, a kijelzőn pedig megjelenik az erre figyelmeztető üzenet.</li> <li>■ <b>KI</b>: A nyomtatás nem áll le akkor sem, ha a készülék észleli, hogy kifogyott a toner, de a kijelzőn megjelenik az erre figyelmeztető üzenet.</li> </ul>	
<p>9. FESTÉK FOGYÓBAN</p>	<p>A beállításokkal kapcsolatos részletes felvilágosítás a Nyomtató/fénymásoló/szkenner felhasználói útmutatójában található.</p>	
<p>10. AUTOM. FOLYTATÁS</p>	<p>Beállítások</p>	<p><b>BE</b> / <b>KI</b></p>
	<p>Adja meg, hogy kér-e képstabilizációt vagy nem. Ha az <b>BE</b> opciót választja, a kép stabilizálása megkezdődik.</p>	
<p>11. KALIBRÁLÁS</p>	<p>A beállításokkal kapcsolatos részletes felvilágosítás a Nyomtató/fénymásoló/szkenner felhasználói útmutatójában található.</p>	
<p>12. TÁVFIGYELŐ</p>	<p>A beállításokkal kapcsolatos részletes felvilágosítás a Nyomtató/fénymásoló/szkenner felhasználói útmutatójában található.</p>	

## FAX TÁROLÁS (Faxszám-regisztráció) menü

1. EGYGOMBOS HÍVÁS	<p>Ha a gyakrabban használt faxszámokat beprogramozza a forrógombokra, könnyen adhatja meg a címzettet, anélkül hogy manuálisan a billentyűzeten kellene beírnia a számokat.</p> <p>Összesen legfeljebb kilenc forrógombhoz rendelhet faxhívó számot. Ez a tárcsázási módszer kényelmes, mivel a gyakran használt címzettek számát nem kell újra és újra beírni.</p> <p>A forrógombok beprogramozásával kapcsolatos részletek az „Egygombos tárcsázás” című részben, a 56. oldalon.</p>
2. GYORSHÍVÁS	<p>Ha a faxszámokhoz gyors hívószámokat rendel, könnyen adhatja meg a címzetteket, anélkül hogy manuálisan, a billentyűzet használatával kellene beírnia azokat.</p> <p>Gyors hívásra összesen legfeljebb 100 faxszám programozható be.</p> <p>A gyors hívószámok beprogramozásával kapcsolatos részletek a „Gyorstárcsázás” című részben, a 59. oldalon.</p>
3. CSOPORTOS HÍVÁS	<p>Egyetlen forrógombhoz csoportként akár 50 különböző faxszámot is hozzárendelhet. Kényelmes megoldás lehet, ha gyakran küld azonos dokumentumokat különböző címzettek állandó csoportjának.</p> <p>A csoportos hívás beállításáról bővebb információ a „Csoportos tárcsázás” című részben, a 62. oldalon.</p>

## ADÁS (TX) BEÁLLÍT. (Faxküldési beállítások) menü

1. SZKENN. DENZITÁS	Beállítások	VILÁGOS  SÖTÉT
	Állítsa be a beolvasandó dokumentum sűrűségét.	
2. FELBONTÁS	Beállítások	<b>NORMÁL</b> / FINOM / S/F / H/T
	<p>Válassza ki a szkennelési műveletek alapértelmezett felbontását (képminőségét).</p> <ul style="list-style-type: none"> <li>■ <b>NORMÁL</b> (Standard): Normál szöveget (pl. kézírást) tartalmazó dokumentumokhoz</li> <li>■ <b>FINOM</b>: Apró betűs szöveget tartalmazó dokumentumokhoz</li> <li>■ <b>S/F</b> (Szuperfinom): Pl. újságcikkekhez, vagy olyan dokumentumokhoz, amelyek részletes illusztrációt tartalmaznak</li> <li>■ <b>H/T</b> (Féltónusos): Sokféle árnyalatot tartalmazó dokumentumokhoz, pl. fényképekhez Amennyiben a H/T-t választja, megjelenik egy ablak, amelyben kiválaszthatja a további beállításokat (NORMÁL, FINOM vagy S/F).</li> </ul> <p>Ha a fax küldése előtt módosítani szeretné az alapértelmezett felbontást, nyomja meg a <b>Felbontás</b> gombot.</p>	
3. FEJLÉC	Beállítások	<b>BE</b> / KI
	<p>Válassza ki, hogy a faxküldési információk (küldés dátuma, feladó neve, faxszáma stb.) megjelenjenek-e az elküldött faxokon.</p> <p> <i>Az Egyesült Államokba, Kanadába és Koreába szánt modelleken a KI opció nem áll rendelkezésre.</i></p>	

## VÉTEL(RX) BEÁLLÍT. (Faxfogadási beállítások) menü

<p>1. VÉTEL MEMÓBA MÓD</p>	<p>Beállítások</p>	<p>BE / KI</p>
<p>Válassza ki, hogy engedélyezi-e (BE) a memóriába történő fogadást vagy nem (KI). Bizalmas faxok fogadása esetén a fogadott dokumentum tárolható a memóriában és kinyomtatható a megadott időpontban, illetve a memóriába történő fogadás kikapcsolásakor (ez a funkció KI állapotban van).</p> <p>A memóriába történő fogadás kezdeti és befejezési idejének beállításához, illetve a funkció kikapcsolásához jelszó adható meg. A beállított kezdési és befejezési idő minden nap addig érvényes, amíg a ki nem kapcsolják a tárolt faxfogadási üzemmódot.</p> <p>A beállítások meghatározásáról részletek „A Vétel memóriába üzemmód beállítása“ című részben, a 27. oldalon.</p>		
<p>2. CSENGETÉS. SZÁMA</p>	<p>Beállítások</p>	<p>1–16 (Alapértelmezett: attól függ, hogy melyik országban vásárolták.)</p>
<p>Allítsa be, hogy hány (1 és 16 között) csöngetés után fog a készülék automatikusan fax fogadására kapcsolni abban az esetben, ha egy külső telefonkészülék lett csatlakoztatva!</p>		
<p>3. VÉTEL CSÖKKENT. (Csökkentett méretű faxfogadás)</p>	<p>Beállítások</p>	<p>BE / KI / VÁG</p>
<p>Válassza ki, hogy az Ön által használt papírt meghaladó méretű dokumentumok kisebb méretben, több oldalra osztva vagy levágva kerüljenek kinyomtatásra.</p> <ul style="list-style-type: none"> <li>■ BE: A dokumentumot a készülék kicsinyített méretben nyomtatja ki.</li> <li>■ KI: A készülék teljes méretében, de több oldalra osztva nyomtatja ki a dokumentumot.</li> <li>■ VÁG: A készülék kinyomtatja a dokumentumot, de minden olyan részt, ami nem fér rá az oldalra, le hagyja. A beérkezett dokumentum és az aktuálisan nyomtatás alatt lévő dokumentum hossza közötti arány részleteit lásd az „A fogadott faxok nyomtatása“-ben a 48. oldalon</li> </ul>		

4. VÉTEL NYOMTAT.	Beállítások	<b>MEMÓ RX</b> / NYOMT. RX
	<p>Válassza ki, hogy a készülék csak az összes dokumentumoldal fogadása után nyomtassa ki a faxot, vagy a nyomtatást rögtön az első oldal fogadása után elkezdje.</p> <ul style="list-style-type: none"> <li>■ <b>MEMÓ RX</b> (Tárolt faxfogadás): A nyomtatás az összes oldal fogadása után kezdődik el.</li> <li>■ <b>NYOMT. RX</b> (Fogadott fax nyomtatása): A nyomtatás az első oldal fogadása után megkezdődik.</li> </ul>	
5. VÉTEL ÜZEMMÓD	Beállítások	<b>AUTOM. RX</b> / KÉZI RX (Automatikus / kézi faxfogadás)
	<p>Válassza ki, hogy a faxok fogadása automatikusan vagy manuálisan történjen.</p> <ul style="list-style-type: none"> <li>■ <b>AUTOM. RX</b>: A készülék a megadott számú csengetés után automatikusan megkezd a beérkező fax fogadását.</li> <li>■ <b>KÉZI RX</b>: A készülék nem fogadja automatikusan a faxot. A fogadás azután kezdődik, hogy a felhasználó a telefonkagyló felemelésével vagy a <b>Bontani</b> (Bontott kapcsolat) gomb megnyomásával kapcsolatot létesít, majd megnyomja a <b>Start</b> gombot.</li> </ul> <p>A manuális vételre vonatkozó bővebb információ a „Manuális faxfogadás“ című részben, a 47. oldalon.</p>	
6. LÁBLÉC	Beállítások	<b>BE</b> / <b>KI</b>
	<p>Válassza ki, hogy a fogadási információk (fogadás dátuma, oldalak száma stb.) megjelenjenek-e a fogadott faxok alján.</p>	
7. TÁR. KIVÁL. (Tálcaválasztás)	Beállítások	1. TÁLCA: MEGENGED / <b>LETILT</b> (Fordítva!: letilt / megenged) 2. TÁLCA: MEGENGED / <b>LETILT</b> (Fordítva!: letilt / megenged)
	<p>Válassza ki, hogy melyik papírtálcát használhatja a készülék a papír adagolásához, amikor fogadott dokumentumokat vagy küldésjelentéseket nyomtat ki. Olyan papírtálca is megadható, amely nem használható a papír adagolásához.</p> <p> Amennyiben a 2. tálcán nincs telepítve, a 2. TÁLCA felirat nem jelenik meg.</p>	

## KOMM. BEÁLLÍTÁSOK menü

1. TEL. VONAL TÍPUSA	Beállítások	TONE / PULSE
2. VONALFIGYELÉS	Beállítások	NAGY / KICSI / KI
3. PSTN/PBX	Beállítások	PSTN / PBX

Válassza ki tárcsázási rendszert. Ha ez a funkció nincs megfelelően beállítva az alkalmazott tárcsázási rendszer típusához, akkor a készülék nem tud faxot küldeni.

Miután ellenőrizte, melyik tárcsázási rendszert alkalmazza a telefonvonal, válassza ki a megfelelő beállítást.



*Ha a PTT FAXBEÁLLÍTÁS EGYEDI BEÁLLÍTÁSOK menüjében az USA, CANADA vagy NEW ZEALAND opció van érvényben, akkor a beállítást nem lehet módosítani.*

Állítsa be az átviteli jel ellenőrzőhangjának hangerejét!



*A Bontani gomb megnyomásakor abban az esetben is hallható az ellenőrzőhang, ha itt a KI opciót választja.*

Adja meg, hogy a csatlakoztatott telefonvezeték-hálózat nyilvános telefonhálózat (PSTN) vagy házi kapcsolóközpont (PBX).

A PBX-rendszernél megadható az előhívószám (városi vonal elérése) vagy a mellék.

## JELENTÉS menü

1. MUNKAJEL.	Beállítások	BE / KI
2. ADÁS. ER. JEL. (Faxküldési eredmények)	Beállítások	BE / <b>BE (HIBA)</b> / KI
3. VÉTEL. ER. JEL. (Faxfogadási eredmények)	Beállítások	BE / <b>BE (HIBA)</b> / KI

Minden 60 küldés/fogadás után kinyomtatható egy jelentés, amely a küldési/fogadási műveletek eredményét tartalmazza. Válassza ki, hogy a készülék automatikusan kinyomtassa-e minden 60. küldés/fogadás után a jelentést.

Válassza ki, hogy a készülék a küldés befejezése után automatikusan kinyomtassa-e a küldés eredményét mutató jelentést.

- BE: Minden adatátvitel után kinyomatja a jelentést.
- BE (HIBA): Csak akkor nyomtatja ki a jelentést az adatátvitel után, ha hiba történt.
- KI: Nem nyomtatja ki a jelentést az adatátvitel után még akkor sem, ha hiba történt.

Válassza ki, hogy a készülék a faxfogadás befejezése után automatikusan kinyomtassa-e a művelet eredményét mutató jelentést.



- BE: Minden fogadás után kinyomatja a jelentést.
- BE (HIBA): Csak akkor nyomtatja ki a jelentést a műveletről, ha hiba történt.
- KI: Nem nyomtatja ki a jelentést a faxfogadási műveletek után még akkor sem, ha hiba történt.

## EGYEDI BEÁLLÍTÁSOK menü

1. PTT FAXBEÁLLÍTÁS	Beállítások	USA / UK / VIETNAM / ARGENTINA / AUSTRALIA / AUSTRIA / BELGIUM / BRAZIL / CANADA / CHINA / CZECH / DENMARK / EUROPE / FINLAND / FRANCE / GERMANY / GREECE / HONG KONG / HUNGARY / IRELAND / ISRAEL / ITALY / JAPAN / KOREA / MALAYSIA / MEXICO / NETHERLANDS / NEW ZEALAND / NORWAY / PHILIPPINES / POLAND / PORTUGAL / RUSSIA / SAUDI ARABIA / SINGAPORE / SLOVAKIA / SOUTH AFRICA / SPAIN / SWEDEN / SWITZERLAND / TAIWAN / TURKEY
Válassza ki az országot, ahol a készüléket használni fogja.		
2. DÁTUM ÉS IDŐ	Beállítások	BEÁLLÍTÁS - ÓRA: 00–23 BEÁLLÍTÁS - PERC: 00–59 BEÁLLÍTÁS - ÉV: 00–99 (2000–2099) BEÁLLÍTÁS - HÓNAP: 01–12 BEÁLLÍTÁS - NAP: 01–31
Írja be a dátumot és az időt a billentyűzet segítségével. Ha a PTT FAXBEÁLLÍTÁS menüben az USA vagy CANADA opció szerepel, a téli és a nyári időszámítás kezelése automatikusan történik. (Nyári időszámítás kezdete: április első vasárnapján éjjel 2-kor; vége: október utolsó vasárnapján éjjel 2-kor.)		
3. DÁTUM FORM.	Beállítások	<b>HH/NN/ÉÉ</b> / NN/HH/ÉÉ/ ÉÉ/HH/NN
Válassza ki a jelentéseknél és listáknál alkalmazandó kijelzési formátumot.		
4. ZOOM ELŐÁLL. (Nagyítási mértékegység)	Ennek beállításáról bővebben a Nyomtató/fénymásoló/szkenner felhasználói útmutatójában olvashat.	
5. FELH. FAX SZ.	Adja meg saját faxszámát. Legfeljebb 20 karakter (számok, szóközők, + és -) írható be. Az itt megadott név szám megjelenik az elküldött faxok fejlécében.	
6. FELH. MEGN.	Írja be a nevét. Ehhez legfeljebb 32 karakter használható. Az itt megadott minden elküldött fax fejlécében megjelenik.	

# A konfigurációs menü beállításai

## A konfigurációs menü beállításainak általános menete

- 1 Ha a kijelzőn a Fax üzemmód ablaka látható, a konfigurációs menübe történő belépéshez nyomja meg a **Menu Select** gombot.
- 2 Ellenőrizze a felső sorban a menü nevét, nyomja meg a ▲ vagy a ▼ gombot, hogy kiválassza az adott menüt! Utána nyomja meg a **Menu Select** gombot, hogy meghatározza a megjelenített menü opcióját!  
 *A kiválasztott menü megjelenítéséhez tanulmányozza a menükonfigurációt a 12. oldalon! Amennyiben megjelenik az ábrázolni kívánt menü, nyomja meg a **Menu Select** gombot!*  
 *A kívánt menü megjeleníthető a billentyűzet megfelelő számgombjának megnyomásával is.  
Például: a „Hangerőszabályzás“ megjelenítéséhez nyomja meg a **GÉP BEÁLLÍTÁS** menüben a **6** gombot.  
A menüopciókhoz társított billentyűszámokat megtalálja a menükonfiguráció ágrajzában, a 12. oldalon.*
- 3 Egy beállítás kiválasztásához nyomja meg a ◀ vagy a ▶ gombot! Amennyiben megjelenik a ▲ vagy a ▼ beállításokat ábrázoló diszplejen, nyomja meg a ▲ vagy a ▼ gombot, amíg a kívánt beállítás meg nem jelenik!  
Használhatja a beállítások beviteléhez a számgombokat is.
- 4 Nyomja meg a **Menu Select** gombot.  
Ekkor életbe lép a beállítás, és a kijelzőn ismét megjelenik a Fax üzemmód felirat.  
 *A beállítások törléséhez nyomja meg a **Mégse/C** gombot.*

## Faxfogadás memóriába

Bizalmas faxok fogadása esetén a fogadott dokumentum tárolható a memóriában és kinyomtatható a megadott időpontban, illetve a tárolt fogadási üzemmód kikapcsolásakor.

A memóriába történő faxfogadás a következő beállításokkal használható.

- Kezdési/befejezési idő beállításai: Nincs beállítva  
„VÉTEL MEMÓBA MÓD“ általában bekapcsolt (BE) állapotban van.  
A memóriába mentett faxok kinyomtatásához állítsa a „VÉTEL MEMÓBA MÓD“-ot KI állapotra.

- Kezdési/befejezési idő beállításai: Beállítva  
A memóriába történő fogadás a megadott időpontban kezdődik és fejeződik be.

1. példa: Ha a „BEKAPCS. IDŐ“ 18:00-ra van állítva, a „KIKAPCS. IDŐ“ pedig 8:00-ra

A készülék 18:00-tól 8:00-ig memóriába történő fogadás üzemmódban van, 8:00-tól 18:00-ig pedig normál fogadás üzemmódban, amikor a berendezés azonnal kinyomtatja a beérkező faxokat.

2. példa: Ha mind a „BEKAPCS. IDŐ“, mind a „KIKAPCS. IDŐ“ 12:00-re van állítva (a kezdési és a befejezési idő azonos),

bár a „VÉTEL MEMÓBA MÓD“ alapvetően bekapcsolt állapotban van, a készülék 12:00 órakor kinyomtatja a tárolt faxokat.

## A Vétel memóriába üzemmód beállítása

- 1 Ha megjelenik a Fax üzemmód ablak, a Menü üzemmódba történő belépéshez nyomja meg a **Menu Select** gombot.
- 2 A VÉTEL (RX) BEÁLLÍT. ablak megjelenítéséhez nyomja meg a ▲ vagy a ▼, majd a **Menu Select** gombot.
- 3 Várja meg, hogy a VÉTEL MEMÓBA MÓD képernyő megjelenjen, majd nyomja meg a **Menu Select** gombot.
- 4 A ◀ és ▶ gomb segítségével válassza ki a „BE“ opciót, majd nyomja meg újra a **Menu Select** gombot.  
Ekkor megjelenik a BEKAPCS. IDŐ ablak.
- 5 Adja meg a tárolt fogadási üzemmód kezdési időpontját, majd nyomja meg a **Menu Select** gombot.  
Ekkor megjelenik a KIKAPCS. IDŐ ablak.



*Ha nem kíván kezdési időpontot megadni, az idő megadása nélkül nyomja meg a **Menu Select** gombot. Ekkor a JELSZÓ ablak jelenik meg. Menjen át a 7. pontra!*

- 6 Adja meg a tárolt fogadási üzemmód kikapcsolási időpontját, és nyomja meg a **Menu Select** gombot.  
Ekkor a JELSZÓ ablak jelenik meg.
- 7 Írja be a jelszót, majd nyomja meg a **Menu Select** gombot.  
Ezzel a tárolt fogadás beállítása elkészült.



*Az üzemmód kikapcsolásához, illetve a kezdési/befejezési időpontok módosításához a jelszó megadása szükséges, amely egy négyjegyű szám.*



*Ha nem kíván jelszót megadni, nyomja meg a **Menu Select** gombot a jelszó megadása nélkül.*

## A Vétel memóriába üzemmód kikapcsolása

- 1 Ha megjelenik a Fax üzemmód ablak, a Menü üzemmódba történő belépéshez nyomja meg a **Menu Select** gombot.
- 2 A VÉTEL (RX) BEÁLLÍT. ablak megjelenítéséhez nyomja meg a ▲ vagy a ▼, majd a **Menu Select** gombot.
- 3 Várja meg, hogy a VÉTEL MEMÓBA MÓD képernyő megjelenjen, majd nyomja meg a **Menu Select** gombot.
- 4 A ◀ és ▶ gomb segítségével válassza ki a „KI” opciót, és nyomja meg a **Menu Select** gombot.  
Ekkor megjelenik a JELSZÓ ablak.



*Ha nem adott meg jelszót, akkor a vétel memóriába üzemmód kikapcsol.*

- 5 Írja be a jelszót, majd nyomja meg a **Menu Select** gombot.  
Ezzel a vétel memóriába üzemmódot kikapcsolta.



*Amennyiben a memóriában vannak beérkezett faxok, a készülék elkezdí azok kinyomtatását.*

---

***Faxküldés***

---

**3**

---

# Alapvető faxolási műveletek

Ez a fejezet a faxküldéssel kapcsolatos alapvető információkat tartalmaz.



*Kizárólag a Statement (ST), a Letter (LT), a Legal (LG), valamint az A5 vagy A4 méretű dokumentumok küldhetők el faxként.*

## Faxküldés az ADF használatával

Az ADF használatával a több oldalból álló eredeti dokumentumok automatikusan szkennelhetők.



*Ne helyezzen be olyan eredeti dokumentumokat, amelyek össze vannak kapcsolva, például csíptetővel vagy tűzőgéppel.*



*Ne töltsön be egyszerre 50 lapnál többet, különben a dokumentum elakadhat, vagy a papírja megsérülhet a gépben.*



*Ha az eredeti dokumentum nem megfelelően lett betöltve, a gép nem tudja egyenesen bevenni a lapjait, és a dokumentum begyűrődhet vagy megsérülhet.*



*Ne nyissa fel az ADF-fedelet, miközben a gép az ADF-be töltött dokumentumokat szkenneli.*

- 1 A **Fax** gomb megnyomásával kapcsolja a készüléket Fax üzemmódba.
- 2 Győződjön meg arról, hogy az üvegen nincs-e valamilyen dokumentum.
- 3 Helyezze a dokumentumot elülső oldalával felfelé az ADF dokumentumadagoló tálcába.
- 4 Igazítsa a lapvezetőket a dokumentum méretéhez.
- 5 A **Felbontás** gomb megnyomásával adja meg a kívánt képminőséget.

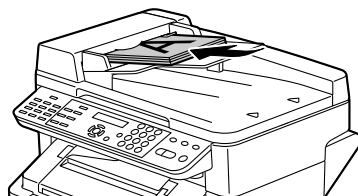

*A dokumentum képminősége a **Felbontás** gomb nyomogatásával állítható. Részletek „A felbontás javítása” című részben, a 34. oldalon.*

- 6 A címzett faxszámát az alábbi módokon adhatja meg:
  - Közvetlen tárcsázással
  - A forrógomb segítségével (beleértve a csoportos hívást is)
  - A gyorstárcsázás funkció használatával
  - A telefonkönyv funkció használatával
  - Az **Ismétlés/Szünet** (újrAhívás/pause) gombbal



A címzett megadásáról bővebb információ „A Címzett megadása“ című részben, a 34. oldalon. Az **Ismétlés/Szünet** gomb használatáról bővebb információ „Az Újrahívás funkció használata“ című részben, a 38. oldalon.



Faxküldést kezdeményezhet egyszerre több címzettnek is a Körlevél funkció révén. A faxkörlevél küldéséről bővebben a „Fax küldése több címzettnek (Körlevél küldése)“ című részben, a 38. oldalon olvashat.

## 7

Nyomja meg a **Start** gombot.

Ekkor a készülék beszkenne a dokumentumot, majd elküldi a faxot.



Az átvitel leállításához nyomja meg a **Stop/Reset** gombot. Ekkor megjelenik egy üzenet, amely kéri a beállítás törlésének megerősítését. Válassza ki az „Igen“ opciót, majd nyomja meg a **Menu Select** (Menü/Kiválasztás) gombot.



Ha a készülék nem tudta elküldeni a faxot (például mert foglalt volt a vonal), az automatikus újrahívás funkció ismételten megpróbálja továbbítani a küldeményt.

Ha a készülék a faxot az automatikus újrahívás funkció segítségével sem tudta elküldeni, akkor kinyomtathat egy jelentést a faxküldési műveletről. Részletek az „Faxküldési eredmények (ADÁS ER. JEL.)“ című részben, a 68. oldalon.



Ha szeretne törölni egy továbbításra váró beszkenelt dokumentumot, illetve egy újrahívásra váró faxot, válassza ki a „FOGLALÁS TÖRLÉSE“ opciót a Funkció menüből. Részletek „A memóriában küldésre váró dokumentum törlése“ című részben, a 42. oldalon.



Mivel a készülék a többoldalas dokumentumokat küldés közben a memóriában tárolja, a dokumentumok szkennelése nagy sebességgel végezhető. A memória legfeljebb 512 oldal tárolására képes. (Ha a beolvasandó dokumentum részletessége miatt nagy felbontással végzi a szkennelést, akkor a memória ennél kevesebb oldalt képes csak befogadni.) Ha a memória már majdnem megtelt, a dokumentum szkennelése leáll, és megjelenik egy üzenet, amelyben kiválaszthatja, hogy elindítja-e az átvitelt vagy pedig törli a küldési feladatot. Ha a törlést választja, a feladat elvégzéséhez beszkenelt dokumentumoldalak is törlésre kerülnek. Ha pedig a küldés elindítását választja, akkor a dokumentum szkennelése leáll, és megkezdődik a továbbítás. Miután a készülék elküldte a beszkenelt oldalakat, tovább folytatja a dokumentum beolvasását.

## Faxküldés a síkágyas üveg használatával

- 1 A **Fax** gomb megnyomásával kapcsolja a készüléket Fax üzemmódba.
- 2 Távolítson el minden dokumentumot az ADF-ből.



*Ha a síkágyas üveget használja a szkenneléshez, az ADF-be ne helyezzen semmilyen dokumentumot!*

- 3 Nyissa fel az ADF-tetőt.
- 4 Helyezze az eredeti dokumentumot elülső oldalával lefelé a síkágyas üvegre, majd az üveg tetején és bal oldalán található méretrács segítségével igazítsa helyre a dokumentumot.

- 5 Óvatosan hajtja le az ADF-fedelet.



*Ha túl gyorsan végzi ezt a műveletet, az a dokumentum elmozdulását okozhatja az üvegen.*

- 6 A **Felbontás** gomb megnyomásával adja meg a kívánt képminőséget.



*A dokumentum képminősége a **Felbontás** gomb segítségével állítható. Részletek „A felbontás javítása” című részben, a 34. oldalon.*

- 7 A címzett faxszámát az alábbi módokon adhatja meg:

- Közvetlen tárcsázással
- A forrógomb segítségével (beleértve a csoportos hívást is)
- A gyors hívószámok használatával
- A telefonkönyv funkció használatával
- Az **Ismétlés/Szünet** (újrahívás/pause) gombbal



*A címzett megadásáról bővebb információ „A Címzett megadása” című részben, a 34. oldalon. Az **Ismétlés/Szünet** gomb használatáról bővebb információ „Az Újrahívás funkció használata” című részben, a 38. oldalon.*



*Faxküldést egyszerre több címzettnek is kezdeményezhet a **Körlevél** funkció segítségével. A faxkörlevél küldéséről bővebben a „Fax küldése több címzettnek (Körlevél küldése)” című részben, a 38. oldalon olvashat.*

- 8 Nyomja meg a **Start** gombot.

Ekkor megjelenik egy üzenet, amely kéri a szkennelési terület megerősítését.

- 9 A kijelzőn látható szkennelési terület beolvasásához nyomja meg a **Menu Select** gombot. Ekkor a készülék beolvassa a dokumentumot.



*A kijelzőn látható szkennelési terület módosításához nyomja meg a **▼** gombot, válassza ki a kívánt szkennelési területet a következő megjelenő képernyőn, majd nyomja meg a **Menu Select** gombot. A szkennelés elindításához nyomja meg újból a **Menu Select** gombot!*

**10** Ha több oldalt kíván beszkenyelni a síkágyas üvegről, várja meg, amíg megjelenik a „KÖV. OLDAL?“ felirat, helyezze el a dokumentumot, majd nyomja meg a **Menu Select** gombot. Ha a dokumentum szkennelése befejeződött, nyomja meg a **Start** gombot, s a készülék beszkenyeli a dokumentumot, majd elküldi a faxot.



Az átvitel leállításához nyomja meg a **Stop/Reset** gombot. Ekkor megjelenik egy üzenet, amely kéri a beállítás törlésének megerősítését. Válassza ki az „Igen“ opciót, majd nyomja meg a **Menu Select** gombot.



Ha a készülék nem tudta elküldeni a faxot (például mert foglalt volt a vonal), az automatikus újrahívás funkció ismételten megpróbálja továbbítani a küldeményt.

Ha a készülék a faxot az automatikus újrahívás funkció segítségével sem tudta elküldeni, akkor kinyomtathat egy jelentést a faxküldési műveletről. Részletek az „Faxküldési eredmények (ADÁS ER. JEL.)“ című részben, a 68. oldalon.



Ha szeretne törölni egy továbbításra váró beszkenyelt dokumentumot, illetve egy újrahívásra váró faxot, válassza ki a „FOGLALÁS TÖRLÉSE“ opciót a Funkció menüből. Részletek „A memóriában küldésre váró dokumentum törlése“ című részben, a 42. oldalon.



Mivel a készülék a többoldalas dokumentumokat küldés közben a memóriában tárolja, a dokumentumok szkennelése nagy sebességgel végezhető. A memória legfeljebb 512 oldal tárolására képes. (Ha a beolvasandó dokumentum részletessége miatt nagy felbontással végzi a szkennelést, akkor a memória ennél kevesebb oldalt képes csak befogadni.) Ha a memória már majdnem megtelt, a dokumentum szkennelése leáll, és megjelenik egy üzenet, amelyben kiválaszthatja, hogy elindítja-e az átvitelt vagy pedig törli a küldési feladatot. Ha a törlést választja, a feladat elvégzéséhez beszkenyelt dokumentumoldalak is törlésre kerülnek. Ha pedig a küldés elindítását választja, akkor a dokumentum szkennelése leáll, és megkezdődik a továbbítás. Miután a készülék elküldte a beszkenyelt oldalakat, tovább folytatja a dokumentum beolvasását.

## A felbontás javítása

A dokumentumok képminősége módosítható, mielőtt a készülék faxként továbbítaná azokat.

- 1 Nyomja meg a **Felbontás** gombot.
- 2 A ◀ és ▶ gomb segítségével válassza ki a fax felbontását, majd nyomja meg a **Menu Select** gombot.



Válassza ki a dokumentum számára megfelelő felbontást.

- **NORMÁL**: Normál szöveget (például kézírást) tartalmazó dokumentumokhoz
  - **FINOM**: Apró betűs szöveget tartalmazó dokumentumokhoz
  - **S/F** (szuperfinom): Például újságcikkekhez, vagy egyéb olyan dokumentumokhoz, amelyek részletes illusztrációkat tartalmaznak
  - **F/T** (féltónusos): Sokféle árnyalatot tartalmazó dokumentumokhoz, pl. fényképekhez
- Amennyiben a „F/T“-t választja, megjelenik egy ablak, amelyben megadhatja a további beállításokat („NORMÁL“, „FINOM“ vagy „S/F“).



Miután beszkenyelte a dokumentumot normál vagy manuális küldéshez, a készülék felbontása visszatér az alapértelmezett beállításhoz. Az alapértelmezett beállítás természetesen bármikor módosítható, éppen azért, hogy a leggyakrabban használt felbontást lehessen beállítani alapértelmezettként. Részletek az „ADÁS (TX) BEÁLLÍT. (Faxküldési beállítások) menü“ című részben, a 20. oldalon.

## A Címzett megadása

A címzetteket az alábbi módok bármelyikén megadhatja.

- Közvetlen tárcsázás: írja be a billentyűzeten a faxszámot.
- Egygombos tárcsázással: válasszon ki egyet a forrógombokra programozott címzettek közül.
- A gyorstárcsázás funkció használatával: üsse be a megfelelő címzetthez rendelt gyors hívószámot.
- A telefonkönyv funkció használatával: a forrógombokra vagy gyors hívószámokra programozott címzettek a telefonkönyvben is megtalálhatók és kiválaszthatók.
- Az **Ismétlés/Szünet** gombbal: az utoljára tárcsázott faxszám hívható.

## Faxszám közvetlen beírása

**1** A numerikus billentyűzet segítségével írja be a címzett faxszámát.



A faxszám beírásához használható karakterek a következők: a számgombok (0-9), \*, valamint a #.

Ha a faxszám beírása közben megnyomja az **Ismétlés/szünet** (újrahívás/pause) gombot, a készülék egy 2.5 mp-es szünetet iktat be. Ezt egy „P” betű megjelenítése mutatja a kijelzőn.



Amennyiben a készüléket PBX-vonalhoz csatlakoztatta, és az előhívószámot (a városi vonal számát) megadta a „KOMM. BEÁLLÍTÁSOK” menü” című részben, a 23. oldalon, a külső hálózat automatikus eléréséhez használja a „#” gombot.



A beírt szám törléséhez tartsa lenyomva a **Mégse/C** gombot körülbelül egy másodpercig, vagy nyomja meg a **Stop/Reset** gombot.

## A forrógombok használata

Ha a címzettet hozzárendelte valamelyik forrógombhoz, akkor az adott személy faxszámát egyszerűen a beprogramozott forrógomb megnyomásával is beírhatja.



Ahhoz, hogy az egygombos tárcsázás működjön, a címzettet már a funkció használata előtt hozzá kell rendelni valamelyik forrógombhoz. Részletek „A forrógombok programozása” című részben, az 56. oldalon.

**1** Nyomja meg a kívánt forrógombot.



Ha több címzettnek szeretne egyszerre faxot küldeni, nyomja meg a csoportos hívás címzettjeihez hozzárendelt forrógombot.



Ha nem megfelelő címzettet választott ki, nyomja meg a **Mégse/C** gombot.



Ha a megnyomott forrógombhoz nem tartozik semmilyen faxszám, a kijelzőn a „NEM FAXSZÁM” üzenet jelenik meg. Amennyiben a megnyomott forrógombhoz címzett sem tartozik, a kijelzőn a „NINCS BEJEGYZVE!” üzenet látható. Nyomjon meg olyan forrógombot, amely rendelkezik hozzárendelt faxszámmal.

## A gyorstárcsázás funkció használata

Ha a címzethez hozzárendelt valamilyen gyorshívószámot, akkor az adott faxszám egyszerűen a gyorshívószám beírásával is tárcsázható.



*A funkció használatához a címzettel előzetesen hozzá kell rendelni valamilyen gyorshívószámhoz. Részletek „A gyorshívószámok programozása” című részben, az 59. oldalon.*

- 1 Nyomja meg a **Gyorsválasztás** gombot.
- 2 A kívánt címzett számára beprogramozott háromjegyű gyorshívószámot a billentyűzet segítségével írhatja be.

Ekkor a címzett neve megjelenik az üzenetablakban.



*Ha nem megfelelő címzettel választott ki, nyomja meg a **Mégse/C** gombot.*



*Ha a beírt gyorshívószámhoz nem tartozik semmilyen faxszám, akkor a „NEM FAXSZÁM” üzenet jelenik meg a kijelzőn. Ha pedig a beírt gyorshívószámhoz címzettel sem rendelt még, az üzenetablakban a „NINCS BEJEGYZVE!” szöveg látható. Írjon be olyan gyorshívószámot, amely rendelkezik hozzárendelt faxszámmal.*



*Amennyiben 2 számjegyű gyorshívási számot ad meg, ne felejtse el először egy [0]-t megadni. Például, ha a gyorshívási szám [11], írja be hogy [011].*

## A telefonkönyv listázó funkciójának használata

Ha a címzett rendelkezik hozzárendelt forrógombbal vagy gyorshívószámmal, akkor az adott címzett a telefonkönyv listázó vagy kereső funkciójának használatával is megtalálható.

A telefonkönyv listázó funkciójának segítségével történő kereséshez kövesse az alábbiakban leírt lépéseket.

- 1 Nyomja meg kétszer a **Gyorsválasztás** gombot.
- 2 A ◀ és ▶ gomb segítségével válassza ki a „LISTA” opciót, majd nyomja meg a **Menu Select** gombot.  
Ekkor a kijelzőn megjelenik a beprogramozott forrógombok, illetve gyorshívószámok listája.
- 3 A ▲ és a ▼ gomb segítségével válassza ki a kívánt címzettet.
- 4 Nyomja meg a **Start** gombot, s a készülék beszkenne a dokumentumot, majd elküldi a faxot.



*Az átvitel leállításához nyomja meg a **Stop/Reset** gombot. Ekkor megjelenik egy üzenet, amely kéri a beállítás törlésének megerősítését. Válassza ki az „Igen” opciót, majd nyomja meg a **Menu Select** gombot.*

## A telefonkönyv Keresés funkciójának használata

Ha a címzett rendelkezik hozzárendelt forrógombbal vagy gyors hívószámmal, akkor a telefonkönyv listázó vagy kereső funkciójának használatával is megtalálható.

A telefonkönyv Keresés funkciójának segítségével történő kereséshez kövesse az alábbiakban leírt lépéseket.

- 1 Nyomja meg kétszer a **Gyorsválasztás** gombot.
- 2 A ◀ és ▶ gomb segítségével válassza ki a „KERES” opciót, majd nyomja meg a **Menu Select** gombot.  
Ekkor megjelenik egy ablak, amelybe beírhatja a keresett szöveget.
- 3 A billentyűzet segítségével írja be a keresett címzett nevének első néhány karakterét.



*Azt a nevet kell beírnia, amelyet a forrógomb vagy a gyors hívószám programozásánál használt. A szövegbevitelre vonatkozó részletek a „Szövegbevitel” című részben, a 79. oldalon találhatók.*



*Összesen legfeljebb 10 karakternyi szöveg írható be.*

- 4 Nyomja meg a **Menu Select** gombot.  
Ekkor a 3. lépésben beírt szöveg betűivel kezdődő nevek száma jelenik meg a kijelzőn.



*Amennyiben a megadott szöveggel kezdődő név nem található, egy „(0)” jelenik meg a kijelzőn.*

- 5 A címzettek a megjelenő keresési eredmények közül történő kiválasztásához ugorjon a 7. lépésre.



*A keresési eredmények további szűkítéséhez nyomja meg a **Menu Select** gombot, majd írjon be többet a keresendő szövegből.*

- 6 Majd nyomja meg a **Menu Select** gombot.

- 7 A ▲ és ▼ gomb segítségével válassza ki a kívánt címzettet.



*Amennyiben a kívánt címzett nem jelenik meg a keresési eredmények között, nyomja meg kétszer a **Törlés/C** gombot, mellyel visszatérhet a kijelzőn a keresési szöveg beírásának helyére, és megpróbálkozhat egy újabb kereséssel.*

- 8 Nyomja meg a **Start** gombot.  
S a készülék beszkenneleli a dokumentumot, majd elküldi a faxot.



*Az átvitel leállításához nyomja meg a **Stop/Reset** gombot. Ekkor megjelenik egy üzenet, amely kéri a beállítás törlésének megerősítését. Válassza ki az „Igen” opciót, majd nyomja meg a **Menu Select** gombot.*

## Az Újrahívás funkció használata

Az utoljára tárcsázott számra történő faxküldéshez nyomja meg az **Ismétlés/Szünet** gombot, amellyel újra tárcsázhatja az adott faxszámot.

- 1 Nyomja meg az **Ismétlés/Szünet** gombot. Ellenőrizze, hogy a kívánt faxszám megjelenik-e az üzenetablakban.

## Több címzett megadása

Faxküldést egyszerre több címzettnek is kezdeményezhet. A több címzettnek egyszerre történő faxküldés kétféle módon végezhető.

- A csoportos hívás funkció használatával
- A körlevél funkció használatával

A címzettek megadásáról a csoportos hívás funkcióval bővebben „A forrógombok használata” című részben, a 35. oldalon olvashat.

A faxkörlevél küldéséről bővebben a következő fejezetben olvashat.

## Fax küldése több címzettnek (Körlevél küldése)

A címzettek megadása történhet a forrógombok és a gyors hívószámok segítségével, csoportos hívással, a telefonkönyvből való kiválasztással vagy a faxszámok a billentyűzet használatával történő beírásával.



*Egyszerre legfeljebb 125 címzett választható ki. Ha a címzetteket a forrógombokkal választja ki, akkor legfeljebb 9 címzettet adhat meg. Ha a gyors hívószámokkal választja ki a címzetteket, akkor összesen 100 címzett adható meg. A faxszám billentyűzet útján történő beírásával legfeljebb 16 címzettet adhat meg.*



*Az küldéseredmény-jelentés segítségével ellenőrizheti, hogy a készülék az összes címzettnek elküldte-e a faxot. A küldéseredmény-jelentésről bővebb információ „A küldés/fogadás eredményeinek ellenőrzése az üzenetablakban” és „A jelentésekről és listákról” című részben, a 67. oldalon.*

- 1 Helyezze fel a faxolni kívánt dokumentumot.
- 2 Ha szükséges, módosítsa a „Felbontás” beállítását.



*A dokumentum képminősége a **Felbontás** gomb nyomogatásával állítható. Részletek „A felbontás javítása” című részben, a 34. oldalon.*

- 3 Nyomja meg a **Funkció** gombot.
- 4 Várja meg a **KÖRLEVÉL** ablak megjelenését, majd nyomja meg a **Menu Select** gombot.

- 5 Adja meg a címzett faxszámát. Ismétlje meg az alábbiakban leírt megfelelő műveleteket, amíg az összes címzettet meg nem adta.
- Közvetlen tárcsázás: Írja be a címzett faxszámát közvetlenül a billentyűzet használatával. Nyomja meg a **Menu Select** gombot, majd adja meg a következő címzettet.
  - A forrógombok használatával (beleértve a csoportos tárcsázást is): Nyomja meg a kívánt faxszámhoz társított forrógombot. Nyomja meg a **Menu Select** gombot, majd adja meg a következő címzettet.
  - A gyors hívószámok használatával: Nyomja meg a **Gyors hívás** gombot, majd a billentyűzet segítségével írja be kívánt faxszámhoz társított háromjegyű gyors hívószámot. Nyomja meg a **Menu Select** gombot, és adja meg a következő címzettet.
  - A telefonkönyv funkció használatával: Nyomja meg kétszer a **Gyorsválasztás** gombot, majd a „LISTA” vagy a „KERES” funkció segítségével válassza ki a kívánt faxszámot. (Lásd „A telefonkönyv listázó funkciójának használata” című részben, a 36. oldalon.) Nyomja meg a **Menu Select** gombot, majd adja meg a következő címzettet.

6 Nyomja meg a **Start** gombot.  
Ekkor megjelenik egy üzenetablak, ahol kiválaszthatja, hogy ellenőrizze-e a címzetteket.

7 A címzettek ellenőrzéséhez nyomja meg a **Menu Select** gombot.  
Az 5. pontban megadott címzettek megjelennek abban a sorrendben, amelyben kiválasztotta őket.



*Ha nem kívánja ellenőrizni a címzetteket, ugorjon a 10. ponthoz.*

8 Ellenőrizze a címzettet, és nyomja meg a **Menu Select** gombot. Ekkor megjelenik a következő címzett.



*Amennyiben a kijelzőn található nevet törölni szeretné, nyomja meg a **Mégse/C** gombot!*

9 Miután az összes címzettet ellenőrizte, az üzenetablakban megjelenik a Vége=START üzenet.

10 A **Start** gomb megnyomásával indítsa el a szkennelést és a faxküldést.



*Az átvitel leállításához nyomja meg a **Stop/Reset** gombot. Ekkor megjelenik egy üzenet, amely kéri a beállítás törlésének megerősítését. Válassza ki az „Igen” opciót, majd nyomja meg a **Menu Select** gombot. Ezzel az összes kiválasztott címzett törlésre került.*



*Küldés közben megjelenik a „DOKUM. OT BETENNI” üzenet, de a készülék elküldi a dokumentumot az összes megadott címzettnek, mivel már beszkenelte azt.*

# Fax küldése megadott időpontban (Időzített küldés)

A dokumentum beszkennehető és a memóriában menthető, mielőtt a készülék a megadott időpontban elküldené. Ez a jellemző nagyon hasznos, mivel a faxok elküldését a csúcsidőn kívüli időszakokra időzítheti.



*Ha a készülékben nincs beállítva a pontos idő, akkor a faxot nem tudja elküldeni a megadott időben. A pontos idő megadásáról bővebb információ az „EGYEDI BEÁLLÍTÁSOK menü” című részben, a 25. oldalon.*



*Az időzített küldés kombinálható a körlevélküldéssel is.*

**1** Helyezze fel a faxolni kívánt dokumentumot.

**2** Ha szükséges, módosítsa a „Felbontás” beállítását.



*A dokumentum képminősége a **Felbontás** gomb megfelelő számú megnyomásával állítható. Részletek „A felbontás javítása” című részben, a 34. oldalon.*

**3** Nyomja meg a **Funkció**, majd a ▼ gombot.

**4** Várja meg a „IDŐZÍTETT ADÁS” ablak megjelenését, majd nyomja meg a **Menu Select** gombot.

**5** A kívánt küldési időpontot a billentyűzet használatával és a **Menu Select** gomb megnyomásával írhatja be.



*Az idő beállítása 24 órás formátumban történik.*



*Ha javítani szeretné az időt, nyomja meg a **Mégse/C** gombot, és írja be a megfelelő időértéket.*

**6** Adja meg a címzett faxszámát.



*Lásd „A Címzett megadása” című részben, a 34. oldalon.*



*Ha a körlevélküldés funkcióval kíván több címzettnek faxot küldeni, nyomja meg a **Funkció** gombot, majd jelenítse meg a **KÖRLEVÉL** képernyőt. Miután beírta az összes címzettet, nyomja meg a **Start** gombot, mire a készülék elkezd a szkennelést, majd küldési készenléti állapotba kapcsol. A körlevélküldésre vonatkozó részletek a „Fax küldése több címzettnek (Körlevél küldése)” című részben, a 38. oldalon találhatók.*

**7** Nyomja meg a **Start** gombot, és a készülék elkezd a szkennelést, majd küldési készenléti állapotba kapcsol.



*Ha törölni szeretne egy időzített küldést, válassza ki a „FOGLALÁS TÖRLÉSE” opciót a **FUNKCIÓ** menüből. Részletek „A memóriában küldésre váró dokumentum törlése” című részben, a 42. oldalon.*

## Manuális faxküldés a telefon használata után

Ha a készülék csatlakoztatva van a telefonhoz, és a telefonálás, illetve a faxolás ugyanazon a vonalon keresztül történik, a dokumentum elküldése akár a címzettel való a telefonbeszélgetés után is lehetséges.

Ez hasznos lehet például, ha meg akarja mondani a címzettnek, hogy faxot kíván neki küldeni.

**1** Helyezze a dokumentumot az ADF-be.

**2** Ha szükséges, módosítsa a „Felbontás” beállítását.



*A dokumentum képminősége a **Felbontás** gomb nyomogatásával állítható. Részletek „A felbontás javítása” című részben, a 34. oldalon.*

**3** Vegye fel a telefonkagylót és ellenőrizze, hogy hallható-e a tárcsázási hang.

**4** A faxszám felhívásához beütheti a címzett faxszámát a telefon billentyűzetével.



*A készülék vezérlőpanelén található gombokkal.*



*Ha a telefonvonal típusánál az impulzuskódos tárcsázást választotta, a \* gomb megnyomásával ideiglenesen Tone üzemmódba kapcsolhatja a vonaltípust.*

**5** A telefonbeszélgetés után a címzettnek meg kell nyomnia a megfelelő gombot, hogy elindítsa a fax fogadását.

Ha a címzett faxkészüléke készen áll, megszólal egy csipogó hang.

**6** Ekkor a **Start** gomb megnyomásával indítsa el a szkennelést és a faxküldést.

**7** Majd tegye a helyére a telefonkagylót.



*Az átvitel leállításához nyomja meg a **Stop/Reset** gombot. Ekkor megjelenik egy üzenet, amely kéri a beállítás törlésének megerősítését. Válassza ki az „Igen” opciót, majd nyomja meg a **Menu Select** gombot.*

## Faxküldés manuálisan a „Bontani“ gomb használatával

**1** Helyezze a dokumentumot az ADF-be.

**2** Ha szükséges, módosítsa a „Felbontás“ beállítását.



*A dokumentum képminősége a **Felbontás** gomb megfelelő számú megnyomásával állítható. Részletek „A felbontás javítása“ című részben, a 34. oldalon.*

**3** Nyomja meg a **Bontani** gombot.

**4** Adja meg a címzett faxszámát.



*Ha a telefonvonal típusánál az impulzuskódos tárcsázást választotta, a \* gomb megnyomásával ideiglenesen Tone üzemmódba kapcsolhatja a vonaltípust.*

**5** A **Start** gomb megnyomásával indítsa el a szkennelést és a faxküldést.



*Az átvitel leállítása a **Stop/Reset** gombbal lehetséges. Ekkor megjelenik egy üzenet, amely kéri a beállítás törlésének megerősítését. Válassza ki az „Igen“ opciót, majd nyomja meg a **Menu Select** gombot.*

## A memóriában küldésre váró dokumentum törlése

A memóriában tárolt és küldésre váró dokumentumok bármikor letörölhetők.

**1** Nyomja meg egyszer a **Funkció**, majd kétszer a ▼ gombot.

**2** Várja meg a FOGLALÁS TÖRLÉSE ablak megjelenését, majd nyomja meg a **Menu Select** gombot.

Ekkor a memóriában várakozó feladatok részletei (a megadott küldési időpont és az átvitel típusa) megjelennek a kijelzőn.



*Ha a memóriában nincs sorban álló feladat, akkor a „NINCS“ üzenet jelenik meg.*

**3** A ▲ és a ▼ gomb segítségével válassza ki a törölni kívánt feladatot.



*A kijelző a következő feladattípusokat jeleníti meg.*

- MEMÓRIA: A memóriában várakozó normál küldés (fax)
- KÖRLEVÉL: Körlevél küldése (fax)
- IDŐZÍTŐ: Időzített küldés (fax)
- SZKEN.: Szkennelés e-mailbe



Az éppen megjelenített küldési feladat címzettjének ellenőrzéséhez nyomja meg a ► gombot. Az ellenőrzés után a **Menu Select** gombbal térhet vissza az előző képernyőhöz.

- 4 A megjelenített feladat törléséhez nyomja meg a **Menu Select** gombot.
- 5 Amennyiben más sorban álló feladatot is törölni kíván, ismételje meg a 2. és 4. lépést.

## A faxfejlécről

Ha a fejlécbeállításoknál megadta a feladó nevét, faxszámát, a küldés dátumát/idejét, a munka sorszámát, valamint az oldalszámot, akkor a címzett ezeket az információkat ki tudja nyomtatni a fax fogadásakor.

A fejlécben az alábbi információk jelenhetnek meg:

Elem	Leírás
Küldés dátuma/ időpontja	A fax küldések aktuális dátum és időpont megjelenítése. Az idő kijelzése 24 órás formátumban történik.
Feladó neve	Megjeleníti a feladó nevét.
Faxszám	Megjeleníti a küldő faxkészülék számát.
Munka sorszáma	Az a szám, amelyet a készülék az elküldött fax kezelésénél használ.
Oldalszám	A faxdokumentum oldalszámának megjelenítése. Formátuma: oldalszám/összes oldalszám.  <i>A telefon vagy a bontott kapcsolati gomb (<b>Bontani</b>) használatával végzett faxküldés esetén az összes oldalszám nem látható.</i>



A faxfejléc kinyomtatásához az elküldött faxon határozza meg az információ forrást a **EGYEDI BEÁLLÍTÁSOK** a konfigurációs menüben. Utána használja a **Fejléct a ADÁS(TX) BEÁLLÍT.**, hogy kiválassza kilegyen-e az adatátvitel forrása információ nyomtatva vagy sem. Részletek a „**ADÁS (TX) BEÁLLÍT. (Faxküldési beállítások) menü**” című részben, a 20. oldalon.



---

***Faxfogadás***

---

**4**

---

# Automatikus faxfogadás



*Ha a készülék kikapcsolt állapotban van, a faxok nem fogadhatók. Éppen ezért mindenképpen ügyeljen arra, hogy a készüléket bekapcsolt állapotban hagyja.*



*A fogadott fax kinyomtatásához állítsa a papír típusát NORMÁL PAPIR beállításra, a méretét pedig A4, LEGAL, LETTER vagy (csak Mexikóban) OFICIO opcióra.*

Ha a VÉTEL(RX) BEÁLLÍT. menü VÉTEL UZEMMÓD paramétere „Autom. RX”-re van állítva, a faxok fogadásához nem kell semmilyen műveletet elvégezni. A megadott csengetésszám után a készülék automatikusan fogadja a küldeményt.



*Ha a VÉTEL(RX) BEÁLLÍT. menü VÉTEL UZEMMÓD paraméterénél „Kézi RX” szerepel, a faxfogadás nem történik meg automatikusan. Részletek a „VÉTEL(RX) BEÁLLÍT. (Faxfogadási beállítások) menü” című részben, a 21. oldalon.*



*Amennyiben a „Vétel memóriába” üzemmód bekapcsolt (BE) állapotban van, a készülék nem nyomtatja ki automatikusan a fogadott faxot. Ehelyett a dokumentum a memóriába kerül, és a készülék vételi memória meghatározott kikapcsolási időpontjában nyomtatja ki azt. Természetesen, ha a „Vétel memóriába” üzemmód kikapcsolt állapotban van (KI), a faxok mindig azonnal kinyomtatásra kerülnek. A „Vétel memóriába” üzemmódról bővebben a konfigurációs menüben belül, a „VÉTEL(RX) BEÁLLÍT. (Faxfogadási beállítások) menü” című részben olvashat (21. oldal). A „Vétel memóriába” üzemmód beállításairól részletek „A Vétel memóriába üzemmód beállítása” című részben, a 27. oldalon.*



*Ez a készülék nem támogatja az előhívásos faxfogadást.*

# Manuális faxfogadás



*Ha a készülék kikapcsolt állapotban van, a faxok nem fogadhatók. Éppen ezért mindenképpen ügyeljen arra, hogy a készüléket bekapcsolt állapotban hagyja.*



*A fogadott fax kinyomtatásához állítsa a papír típusát NORMÁL PAPIR beállításra, a méretét pedig A4, LEGAL, LETTER vagy (csak Mexikóban) OFICIO opcióra.*

Ha a készülékhez telefon is csatlakoztatva van, és a telefonálás, illetve a faxolás ugyanazon a vonalon keresztül történik, a faxok fogadása a telefonkagyló felemelése után is lehetséges.

**1**

Amikor a telefon kicseng, vegye fel a kagylót.



*Amennyiben a VÉTEL(RX) BEÁLLÍT. menü VÉTEL UZEMMÓD paraméterénél a „Kézi” opciót választotta, a csengetés a hívás jellegétől függetlenül tovább folytatódik.*

**2**

Nyomja meg a **Start** gombot, és a készülék megkezdi a fax fogadását.



*Miután befejezte a telefonbeszélgetést, a fax fogadásához nyomja meg a **Start** gombot.*



*Ha felemelte a telefonkagylót, de a hívás faxkészülékről érkezett, a **Start** gomb megnyomásával elindíthatja a faxfogadást.*

**3**

Ezután tegye a helyére a telefonkagylót.

# A fogadott faxok nyomtatása

## Mit jelent a garantáltan nyomtatható terület?

A nyomtatható terület minden médiaformátumon az összes szélétől 4 mm-re kezdődik.



*A fogadott faxok nyomtatható területe a feladó szkennelési területének függvényében eltérő lehet.*

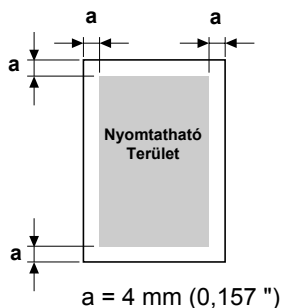

## Feladói információk megjelenítése a nyomtatandó faxon

Amennyiben a lábjegyzet opció a konfigurációs menüben bekapcsolt (BE) állapotban van, az olyan információk, mint például a feladó faxszáma, a fogadás dátuma/időpontja, a munka sorszáma, valamint az oldalszám, megjeleníthetők a fogadott és kinyomtatott faxdokumentum alsó szélétől 4 mm-re eső sávban.

A láblécben az alábbi információk jelenhetnek meg.

Elem	Leírás
Saját készülék faxszáma	Megjeleníti azt a számot, amelyet a konfigurációs menü Egyedi beállítások menüjében ehhez a készülékhez rendelt.
Fogadás dátuma/időpontja	A fax fogadásakor aktuális dátum és időpont megjelenítése. Az idő kijelzése 24 órás formátumban történik.
A feladó faxszáma	Megjeleníti a hívó faxkészülék számát.
Munka sorszáma	Az a szám, amelyet a készülék a fax kezelésénél használ.
Oldalszám	A faxdokumentum oldalszámának megjelenítése.



*A lábléc kinyomtatásához a konfigurációs menü vételi beállítások almenüjének lábléc paramétere bekapcsolt (BE) állapotban kell hogy legyen. Részletek a „VÉTEL(RX) BEÁLLÍT. (Faxfogadási beállítások) menü” című részben, a 21. oldalon.*

## Nyomatási módszer a vétel ideje alatt

A beérkezett dokumentum és az aktuálisan nyomtatás alatt lévő dokumentum hossza közötti arány leírását lásd lent.

A dokumentum különböző formában kerül kinyomtatásra annak függvényében, hogy a VÉTEL CSÖKKENT. paraméternél a VÉTEL(RX) BEÁLLÍT. milyen beállítás van kiválasztva.

### VÉTEL CSÖKKENT.: BE

Papír-formátum a vételnél	Lábléc	A vett kép hossza [mm]	Nyomtatás
A4	KI	Kevesebb mint 289	1 oldal 100%-kal
		290 – 385	1 oldal (289/képhossz)% kicsinyítéssel
		386 – 570	Elosztja 2 oldalra 100%-kal
		571 – 851	Elosztja 3 oldalra 100%-kal
		852 –	Elosztja 4 oldalra 100%-kal...
	BE	Kevesebb mint 285	1 oldal 100%-kal
		286 – 381	1 oldal (285/képhossz)% kicsinyítéssel
		382 – 562	Elosztja 2 oldalra 100%-kal
		563 – 839	Elosztja 3 oldalra 100%-kal
		840 –	Elosztja 4 oldalra 100%-kal...
Letter	KI	Kevesebb mint 271	1 oldal 100%-kal
		272 – 387	1 oldal (271/képhossz)% kicsinyítéssel
		388 – 534	Elosztja 2 oldalra 100%-kal
		535 – 797	Elosztja 3 oldalra 100%-kal
		798–	Elosztja 4 oldalra 100%-kal...
	BE	Kevesebb mint 267	1 oldal 100%-kal
		268 – 383	1 oldal (267/képhossz)% kicsinyítéssel
		382 – 526	Elosztja 2 oldalra 100%-kal
		527 – 785	Elosztja 3 oldalra 100%-kal
		786 –	Elosztja 4 oldalra 100%-kal...

<b>Papír- formátum a vételnél</b>	<b>Lábléc</b>	<b>A vett kép hossza [mm]</b>	<b>Nyomtatás</b>
Legal	KI	Kevesebb mint 348	1 oldal 100%-kal
		348 – 385	1 oldal (347/képhossz)% kicsinyítéssel
		386 – 686	Elosztja 2 oldalra 100%-kal
		687 – 1025	Elosztja 3 oldalra 100%-kal
		1026 –	Elosztja 4 oldalra 100%-kal...
	BE	Kevesebb mint 344	1 oldal 100%-kal
		344 – 381	1 oldal (343/képhossz)% kicsinyítéssel
		382 – 678	Elosztja 2 oldalra 100%-kal
		679 – 1013	Elosztja 3 oldalra 100%-kal
		1014 –	Elosztja 4 oldalra 100%-kal...
Oficio	KI	Kevesebb mint 335	1 oldal 100%-kal
		336 – 385	1 oldal (335/képhossz)% kicsinyítéssel
		382 – 662	Elosztja 2 oldalra 100%-kal
		663 – 989	Elosztja 3 oldalra 100%-kal
		990 –	Elosztja 4 oldalra 100%-kal...
	BE	Kevesebb mint 331	1 oldal 100%-kal
		332 – 381	1 oldal (331/képhossz)% kicsinyítéssel
		382 – 654	Elosztja 2 oldalra 100%-kal
		655 – 977	Elosztja 3 oldalra 100%-kal
		978 –	Elosztja 4 oldalra 100%-kal...

## VÉTEL CSÖKKENT.: KI

Papír- formátum a vételnél	Lábléc	A vett kép hossza [mm]	Nyomtatás
A4	KI	Kevesebb mint 289	1 oldal
		290 – 570	Elosztja 2 oldalra
		571 – 851	Elosztja 3 oldalra
		852 –	Elosztja 4 oldalra vagy többre
	BE	Kevesebb mint 285	1 oldal
		286 – 562	Elosztja 2 oldalra
		563 – 839	Elosztja 3 oldalra
		840 –	Elosztja 4 oldalra vagy többre
Letter	KI	Kevesebb mint 271	1 oldal
		272 – 534	Elosztja 2 oldalra
		535 – 797	Elosztja 3 oldalra
		798 –	Elosztja 4 oldalra vagy többre
	BE	Kevesebb mint 267	1 oldal
		268 – 526	Elosztja 2 oldalra
		527 – 785	Elosztja 3 oldalra
		786 –	Elosztja 4 oldalra vagy többre
Legal	KI	Kevesebb mint 348	1 oldal
		349 – 688	Elosztja 2 oldalra
		689 – 1028	Elosztja 3 oldalra
		1029 –	Elosztja 4 oldalra vagy többre
	BE	Kevesebb mint 344	1 oldal
		345 – 680	Elosztja 2 oldalra
		681 – 1016	Elosztja 3 oldalra
		1017 –	Elosztja 4 oldalra vagy többre

<b>Papír- formátum a vételnél</b>	<b>Lábléc</b>	<b>A vett kép hossza [mm]</b>	<b>Nyomtatás</b>
Oficio	KI	Kevesebb mint 335	1 oldal
		356 – 662	Elosztja 2 oldalra
		663 – 989	Elosztja 3 oldalra
		990 –	Elosztja 4 oldalra vagy többre
	BE	Kevesebb mint 331	1 oldal
		332 – 654	Elosztja 2 oldalra
		655 – 977	Elosztja 3 oldalra
		978 –	Elosztja 4 oldalra vagy többre

## VÉTEL CSÖKKENT.: VÁG

Papír- formátum a vételnél	Lábléc	A vett kép hossza [mm]	Nyomtatás
A4	KI	Kevesebb mint 289	1 oldal
		290 – 313	Nyomtatás 1 oldalra 1-24mm a végén levágva
		314 – 570	Elosztja 2 oldalra
		571 – 594	Elosztja 2 oldalra 1-24mm a végén levágva
		595 – 851	Elosztja 3 oldalra
		852 –	Elosztja 3 oldalra...
	BE	Kevesebb mint 285	1 oldal
		286 – 309	Nyomtatás 1 oldalra 1-24mm a végén levágva
		310 – 562	Elosztja 2 oldalra
		563 – 586	Elosztja 2 oldalra 1-24mm a végén levágva
		587 – 839	Elosztja 3 oldalra
		840 –	Elosztja 3 oldalra...
Letter	KI	Kevesebb mint 271	1 oldal
		272 – 295	Nyomtatás 1 oldalra 1-24mm a végén levágva
		296 – 534	Elosztja 2 oldalra
		535 – 558	Elosztja 2 oldalra 1-24mm a végén levágva
		559 – 797	Elosztja 3 oldalra
		798–	Elosztja 3 oldalra...
	BE	Kevesebb mint 267	1 oldal
		268 – 291	Nyomtatás 1 oldalra 1-24mm a végén levágva
		292 – 526	Elosztja 2 oldalra
		527 – 550	Elosztja 2 oldalra 1-24mm a végén levágva
		551 – 785	Elosztja 3 oldalra
		786 –	Elosztja 3 oldalra...

Papír- formátum a vételnél	Lábléc	A vett kép hossza [mm]	Nyomtatás
Legal	KI	Kevesebb mint 348	1 oldal
		348 – 371	Nyomtatás 1 oldalra 1-24mm a végén levágva
		372 – 686	Elosztja 2 oldalra
		687 – 710	Elosztja 2 oldalra 1-24mm a végén levágva
		711 – 1025	Elosztja 3 oldalra
		1026 –	Elosztja 3 oldalra...
	BE	Kevesebb mint 344	1 oldal
		344 – 367	Nyomtatás 1 oldalra 1-24mm a végén levágva
		368 – 678	Elosztja 2 oldalra
		679 – 702	Elosztja 2 oldalra 1-24mm a végén levágva
		703 – 1013	Elosztja 3 oldalra
		1014 –	Elosztja 3 oldalra...
Oficio	KI	Kevesebb mint 335	1 oldal
		336 – 359	Nyomtatás 1 oldalra 1-24mm a végén levágva
		360 – 662	Elosztja 2 oldalra
		663 – 686	Elosztja 2 oldalra 1-24mm a végén levágva
		687 – 989	Elosztja 3 oldalra
		990 –	Elosztja 3 oldalra...
	BE	Kevesebb mint 331	1 oldal
		332 – 355	Nyomtatás 1 oldalra 1-24mm a végén levágva
		356 – 654	Elosztja 2 oldalra
		655 – 678	Elosztja 2 oldalra 1-24mm a végén levágva
		679 – 977	Elosztja 3 oldalra
		978 –	Elosztja 3 oldalra...

---

***Címzettek  
bejegyzése***

---

**5**

---

# A faxregisztráció („FAXTÁROLÁS“) funkció

A gyakran használt faxszámok a faxregisztrációs funkció segítségével elmenthetők a memóriába, és így bármikor könnyen hozzáférhetők. Ezzel a módszerrel a hibázási lehetőség is kiküszöbölhető.

A címzettek faxszámának tárolása többféle módszerrel lehetséges:

- **Egygombos tárcsázás:** A faxszámok forrógombokhoz is társíthatók, melyek egyszerű megnyomásával az adott szám közvetlenül elérhető. Ennek beállításáról bővebben az „Egygombos tárcsázás“ című részben, a 56. oldalon olvashat.
- **Gyorstárcsázás:** Ha gyorshívószámokat rendel a bejegyzett faxszámokhoz, az adott rövid számsor beírásával érheti el a kívánt címzettet. A beállításokról bővebben a „Gyorstárcsázás“ című részben, a 59. oldalon olvashat.
- **Csoportos tárcsázás** Ha több személynek szeretné ugyanazt a faxot elküldeni, a címzetteket csoportosan is hozzárendelheti valamelyik forrógombhoz, és a későbbiek során az adott gomb megnyomásával az egész csoportot elérheti. A csoportos beállítás részletei a „Csoportos tárcsázás“ című részben, az 62. oldalon található.



*Ha a címzett rendelkezik hozzárendelt forrógombbal vagy gyorshívószámmal, akkor az adott címzett a telefonkönyv segítségével is megtalálható. A telefonkönyv funkcióinak használatáról „A telefonkönyv listázó funkciójának használata“ című részben, a 36. oldalon és „A telefonkönyv Keresés funkciójának használata“ című részben, a 37. oldalon találhat bővebb információt.*

## Egygombos tárcsázás









### A forrógombok programozása

A gyakran használt faxszámok hozzárendelhetők úgynevezett forrógombokhoz (legfeljebb 9-hez), melyekkel az adott szám közvetlenül elérhető.



*Ha több számot szeretne a forrógombhoz rendelni, csoportos hívásként kell beprogramoznia azt. Erről bővebben a „Csoportos tárcsázás“ című részben, az 62. oldalon olvashat.*

- 1 Nyomja meg a **Menu Select**, majd háromszor a ▼ gombot.
- 2 Várja meg a FAX TÁROLÁS ablak megjelenését, majd nyomja meg a **Menu Select** gombot.

- 3** Ekkor az EGYGOMBOS HÍVÁS menünek kell megjelennie, s újra meg kell nyomni a **Menu Select** gombot.
- 4** Nyomja meg azt a számgombot, amelyre az adott címzettet programozni szeretné.
-  *Ha az adott gombhoz már hozzárendelt valamilyen faxszámot, a kijelzőn megjelenik a „RÖGZÍTVE!” üzenet. Nyomja meg a **Menu Select** gombot, és válasszon olyan számgombot, amelyhez még nem rendelt címzettet.*
- 5** Ezután írja be a kívánt cím nevét, és nyomja meg a **Menu Select** gombot.
-  *A névhez legfeljebb 20 karakternyi szöveg írható be.*
-  *A szöveg beviteléről és szerkesztéséről, valamint a beírható karakterekről bővebben a „Szövegbevitel” című részben, a 79. oldalon olvashat.*
-  *A programozás megszakításához nyomja meg a **Mégse/C** gombot. (Ha a név beírása közben szeretné megszakítani a programozást, először a **Menu Select**, majd a **Mégse/C** gombot kell megnyomnia.)*
- 6** A címzett faxszámát a billentyűzet használatával és a **Menu Select** gomb megnyomásával írhatja be.
-  *A faxszám legfeljebb 50 karakterből állhat.*
-  *A számok beírásáról és szerkesztéséről részletek a „Szövegbevitel” című részben, a 79. oldalon.*
-  *A programozás megszakításához nyomja meg a **Mégse/C** gombot. (Ha a szám beírása közben szeretné megszakítani a programozást, először a **Menu Select**, majd a **Mégse/C** gombot kell megnyomnia.)*
- 7** Válassza ki a modem sebességét, majd nyomja meg újra a **Menu Select** gombot.
- Az így megadott információk az adott gombhoz társítva mentésre kerülnek, és a kijelzőn megjelenik a „GOMB MEGVÁLLASZTÁS” üzenet.
-  *Amennyiben a küldés folyamán hiba történik, állítsa a modem sebességét a 14,4 vagy 9,6 értékre.*
- 8** Újabb forrógomb programozásához nyomja meg a programozni kívánt gombot, és ismétlje meg a folyamatot az 5. ponttól.
-  *A művelet befejezéséhez és a fax üzemmód képernyőhöz való visszatéréshez tartsa lenyomva a **Mégse/C** gombot, amíg az meg nem jelenik a kijelzőn.*

## Az egygombos tárcsázás adatainak módosítása vagy törlése

A regisztrált forrógombadatok bármikor módosíthatók.

- 1 Nyomja meg a **Menu Select**, majd háromszor a ▼ gombot.
- 2 Várja meg a FAX TÁROLÁS ablak megjelenését, majd nyomja meg a **Menu Select** gombot.
- 3 Ekkor az EGYGOMBOS HÍVÁS menünek kell megjelennie, s újra meg kell nyomni a **Menu Select** gombot.
- 4 Ezután nyomja meg azt a forrógombot, melynek adatait módosítani vagy törölni szeretné.
- 5 Nyomja meg a **Mégse/C** gombot.



*Ha az adott forrógombhoz csoportos hívást társított, a kijelző jobb felső sarkában megjelenik a „CSOPORT” felirat. A csoport törléséhez nyomja meg a **Mégse/C** gombot.*



*Ha módosítani szeretné a csoportos hívás adatait, erről „A csoportos hívás adatainak módosítása vagy törlése” című részben, az 63. oldalon tájékozódhat.*

- 6 A ◀ és ▶ gomb segítségével válassza ki a „SZERKESZT” vagy a „TÖRÖL” opciót, és nyomja meg a **Menu Select** gombot.



*Ha a „SZERKESZT” opciót választotta, megjelenik a név. Folytassa a 7. lépéssel.*



*Amennyiben a „TÖRÖL”-t választotta, az adott gombhoz társított információk törlésre kerülnek, és a kijelzőn újra megjelenik a „GOMB MEGVÁLLASZTÁS” üzenet. Menjen át a 9. pontra!*



*Amennyiben egy egygombos hívószám törlésre kerül, kitöltődik abból a csoportos hívásból is, amelyikbe tartozott.*

- 7 Változtassa meg igény szerint a nevet, a faxszámot, vagy a modembességet.



*A név módosításáról bővebb információ a „Szövegbevitel” című részben, a 79. oldalon.*



*Ha olyan forrógomb adatait módosítja, amelyhez csoportos hívás tartozik, a készülék egy üzeneten keresztül megerősítést kér arról, hogy az adott forrógombot meg kívánja-e tartani a csoportos hívások programozott gombjai közt vagy nem.*

*Ha a **Menu Select** gombot nyomja meg, az adott forrógomb megmarad a csoportos hívások listájában.*

*Ha pedig a **Mégse/C** gombot nyomja meg, az adott forrógomb kitöltődik a csoportos hívások listájából.*

- 8 Amikor elkészült a változtatásokkal, nyomja meg a **Menu Select** gombot. Ekkor a kijelzőn újra a „GOMB MEGVÁLLASZTÁS” üzenet látható.
- 9 További forrógombok adatainak módosításához nyomja meg az adott gombot, és az 5. ponttól ismételve meg a folyamatot.



*A művelet befejezéséhez és a fax üzemmód képernyőhöz való visszatéréshez tartsa lenyomva a **Mégse/C** gombot, amíg az meg nem jelenik a kijelzőn.*

## Gyorstárcsázás

### A gyorshívószámok programozása

A gyakran használt faxszámokhoz gyorshívószámot is rendelhet (legfeljebb 100-at), melyek megadásával gyorsabban beviheti a kívánt címet.

- 1 Nyomja meg a **Menu Select**, majd háromszor a ▼ gombot.
- 2 Várja meg a FAX TÁROLÁS ablak megjelenését, majd nyomja meg a **Menu Select** és a ▼ gombot.
- 3 A GYORSHÍVÁS képernyő megjelenése után nyomja meg újra a **Menu Select** gombot.
- 4 Majd a billentyűzet segítségével adja meg azt a háromjegyű számot (pl. 011) amelyre az adott címzettet programozni szeretné.



*Ha az adott gyorshívószámhoz már hozzárendelt valamilyen címet, a kijelzőn megjelenik a „RÖGZÍTVE!” üzenet. Ebben az esetben nyomja meg a **Menu Select** gombot, és válasszon olyan kódot, amelyhez még nem rendelt címzettet.*



*Amennyiben 2 számjegyű gyorshívási számot ad meg, ne felejtse el először egy [0]-t megadni. Például, ha a gyorshívási szám [11], írja be hogy [011].*

- 5 Írja be a kívánt személy nevét, és nyomja meg a **Menu Select** gombot.



*A névhez legfeljebb 20 karakternyi szöveg írható be.*



*A szöveg beviteléről és szerkesztéséről, valamint a beírható karakterekről bővebben a „Szövegbevitel” című részben, a 79. oldalon olvashat.*



*A programozás megszakításához nyomja meg a **Mégse/C** gombot. (Ha a név beírása közben szeretné megszakítani a programozást, először a **Menu Select**, majd a **Mégse/C** gombot kell megnyomnia.)*

**6** A címzett faxszámát a billentyűzet használatával és a **Menu Select** gomb megnyomásával írhatja be.



*A faxszám legfeljebb 50 karakterből állhat.*



*A számok beírásáról és szerkesztéséről részletek a „Szövegbevitel” című részben, a 79. oldalon.*



*A programozás megszakításához nyomja meg a **Mégse/C** gombot. (Ha a szám beírása közben szeretné megszakítani a programozást, először a **Menu Select**, majd a **Mégse/C** gombot kell megnyomnia.)*

**7** Válassza ki a modem sebességét, majd nyomja meg újra a **Menu Select** gombot.

Ezzel a magadott információ a kiválasztott gyorshívószámhoz társítva mentésre kerül, és a kijelzőn megjelenik a gyorshívószám beírására szolgáló ablak.



*Amennyiben a küldés folyamán hiba történik, állítsa a modem sebességét a 14,4 vagy 9,6 értékre.*

**8** Újabb gyorshívószám programozásához írja be ide az új kódot, és ismétlje meg a folyamatot az 4. ponttól.



*A művelet befejezéséhez és a fax üzemmód képernyőhöz való visszatéréshez tartsa lenyomva a **Mégse/C** gombot, amíg az meg nem jelenik a kijelzőn.*

## A gyorshívási adatok módosítása vagy törlése

A regisztrált gyorshívási adatok bármikor módosíthatók.

**1** Nyomja meg a **Menu Select**, majd háromszor a ▼ gombot.

**2** Várja meg a FAX TÁROLÁS ablak megjelenését, majd nyomja meg a **Menu Select** és a ▼ gombot.

**3** A GYORSHÍVÁS képernyő megjelenése után nyomja meg újra a **Menu Select** gombot.

**4** A billentyűzet használatával írja be a módosítani vagy törölni kívánt gyorshívószámot.

**5** Nyomja meg a **Mégse/C** gombot.

**6** A ◀ és ▶ gomb segítségével válassza ki a „SZERKESZT” vagy a „TÖRÖL” opciót, és nyomja meg a **Menu Select** gombot.



*Ha a „SZERKESZT” opciót választotta, megjelenik a név. Folytassa a 7. lépéssel.*



*Amennyiben a „TÖRÖL”-t választotta, az adott gyors hívószámhoz társított információk törlésre kerülnek, és a kijelzőn újra megjelenik a gyors hívószám beírására szolgáló ablak. Menjen át a 9. pontra!*



*Ha olyan gyors hívószámot töröl, amelyhez csoportos hívás tartozott, akkor az adott csoport a csoportos tárcsázási listából is törlődik.*

**7** Változtassa meg igény szerint a nevet, a faxszámot, vagy a modemsebességet.



*Ha olyan gyors hívószám adatait módosítja, amelyhez csoportos hívás tartozik, a készülék egy üzeneten keresztül megerősítést kér arról, hogy az adott gyors hívószámot meg kívánja-e tartani a csoportos hívások programozott gombjai közt vagy nem.*

*Ha a **Menu Select** gombot nyomja meg, az adott gyors hívószám megmarad a csoportos hívások listájában.*

*Ha pedig a **Mégse/C** gombot nyomja meg, az adott forrógomb kitörlődik a csoportos hívások listájából.*



*A szövegszerkesztésre vonatkozó részletek a „Szövegbevitel” című részben, a 79. oldalon található.*

**8** Amikor elkészült a változtatásokkal, nyomja meg a **Menu Select** gombot. Ekkor újra megjelenik a gyors hívószám bevitelére szolgáló ablak.

**9** További gyors hívószám módosításához írja be ide az új kódot, és ismételje meg a folyamatot az 5. ponttól.



*A művelet befejezéséhez és a fax üzemmód képernyőhöz való visszatéréshez tartsa lenyomva a **Mégse/C** gombot, amíg az meg nem jelenik a kijelzőn.*

# Csoportos tárcsázás

## A csoportos tárcsázás programozása

A gyakran együtt használt faxszámok (legfeljebb 50) forrógombokhoz és gyorshívószámokhoz egyaránt társíthatók, s ezekkel a címzettek adott csoportja könnyen bevihető.

- 1 Nyomja meg a **Menu Select**, majd háromszor a ▼ gombot.
- 2 Várja meg a FAX TÁROLÁS ablak megjelenését, majd nyomja meg a **Menu Select** valamint kétszer a ▼ gombot.
- 3 A CSOPORTOS HÍVÁS képernyő megjelenése után nyomja meg újra a **Menu Select** gombot.
- 4 Nyomja meg azt a számgombot, amelyre az adott csoportot programozni szeretné.



*Ha az adott gombhoz már hozzárendelt valamilyen faxszámot, a kijelzőn megjelenik a „RÖGZÍTVE!” üzenet. Nyomja meg a **Menu Select** gombot, és válasszon olyan számgombot, amelyhez még nem rendelt címzettet.*

- 5 Írja be a kívánt csoport nevét, és nyomja meg a **Menu Select** gombot.



*A névhez legfeljebb 20 karakternyi szöveg írható be.*



*A szöveg beviteléről és szerkesztéséről, valamint a beírható karakterekről bővebben a „Szövegbevitel” című részben, a 79. oldalon olvashat.*



*A programozás megszakításához nyomja meg a **Mégse/C** gombot. (Ha a név beírása közben szeretné megszakítani a programozást, először a **Menu Select**, majd a **Mégse/C** gombot kell megnyomnia.)*

- 6 A forrógombok vagy gyorshívószámok segítségével adja meg a címzetteket.



*Ha gyorshívószámot szeretne megadni, nyomja meg a **Gyorsválasztás** gombot, és írja be a kívánt háromjegyű hívószámot.*



*Ha törölni szeretné a kiválasztott számot, nyomja meg a **Mégse/C** gombot, és adja meg a helyes címzettet.*

**7** Nyomja meg a **Menu Select** gombot, majd adja meg a következő címzettet.



*Ismételje a 6-7. lépést, amíg az összes címzettet meg nem adta.*



*A csoportos híváshoz rendelt forrógombok programozása során a címzett helyére maga a forrógomb száma írható be. Ebben az esetben a fax minden olyan címzethez eljut, akiket az adott csoporthoz, illetve forrógombhoz hozzárendelt.*



*A programozás megszakításához tartsa lenyomva a **Mégse/C** gombot, amíg a „FAX TÁROLÁS?” üzenet meg nem jelenik.*

**8** Amikor elkészült a címzettek megadásával, nyomja meg a **Start** gombot. Az így megadott információk az adott forrógombhoz társítva mentésre kerülnek, és a kijelzőn megjelenik a „GOMB MEGVÁLLASZTÁS” üzenet.

**9** További hívócsoportok adatainak meghatározásához nyomja meg a kívánt forrógombot, és az 5. ponttól ismételje meg a folyamatot .



*A művelet befejezéséhez és a fax üzemmód képernyőhöz való visszatéréshez tartsa lenyomva a **Mégse/C** gombot, amíg az meg nem jelenik a kijelzőn.*

## A csoportos hívás adatainak módosítása vagy törlése

A regisztrált csoportos hívási adatok bármikor módosíthatók.

**1** Nyomja meg a **Menu Select**, majd háromszor a ▼ gombot.

**2** Várja meg a FAXTÁROLÁS ablak megjelenését, majd nyomja meg a **Menu Select** valamint kétszer a ▼ gombot.

**3** A CSOPORTOS HÍVÁS képernyő megjelenése után nyomja meg újra a **Menu Select** gombot.

**4** Nyomja meg azt a forrógombot, melynek adatait módosítani vagy törölni szeretné.

**5** Nyomja meg a **Mégse/C** gombot.



**6** A ◀ és ▶ gomb segítségével válassza ki a „SZERKESZT” vagy a „TÖRÖL” opciót, és nyomja meg a **Menu Select** gombot.



*Ha a „SZERKESZT” opciót választotta, megjelenik a csoport neve. Folytassa a 7. lépéssel.*



*Amennyiben a „TÖRÖL”-t választotta, a csoportos hívási információk törlésre kerülnek, és a kijelzőn újra megjelenik a „GOMB MEGVÁLLASZTÁS” üzenet. Menjen át a 10. pontra!*

- 7 Ha a nevet szeretné módosítani, írja be az újat, és nyomja meg a **Menu Select** gombot.
-  *A szövegszerkesztésre vonatkozó részletek a „Szövegbevitel” című részben, a 79. oldalon található.*
- 8 A kijelzőn látható címzett törléséhez nyomja meg a **Mégse/C** gombot.
-  *A kijelzőn látható címzett megtartásához a **Menu Select** gombot.*
- 9 Amikor elkészült a változtatásokkal, nyomja meg a **Start** gombot. Az így megadott információk az adott forrógombhoz társítva mentésre kerülnek, és a kijelzőn megjelenik a „GOMB MEGVÁLLASZTÁS” üzenet.
- 10 További hívócsoportok adatainak módosításához nyomja meg a kívánt forrógombot, és az 5. ponttól ismétlje meg a folyamatot.
-  *A művelet befejezéséhez és a fax üzemmód képernyőhöz való visszatéréshez tartsa lenyomva a **Mégse/C** gombot, amíg az meg nem jelenik a kijelzőn.*

---

***Ellenőrző  
üzemmód***

---

**6**

---

## A készülék számlálóról

A készülék telepítése óta elvégzett műveletek száma ellenőrizhető a rendelkezésre álló funkciók segítségével, ha megnyomja a **Megjelenítés** gombot.

A következő eljárás bemutatja, hogyan ellenőrizheti a faxolással/szkenneléssel kapcsolatos adatokat.

### A faxnyomtatás számlálójának ellenőrzése

Ez a számláló a telepítés óta elvégzett faxnyomtatások teljes számát mutatja.

- 1 Nyomja meg a **Megjelenítés**, majd a ▼ gombot.
- 2 Várja meg az ÖSSZES OLDAL képernyő megjelenését, majd nyomja meg a **Menu Select** (Menü/Kiválasztás) gombot.
- 3 Nyomja meg négyszer a ▼ gombot.  
Ekkor megjelenik a FAX NYOMTAT. képernyő, amelyen ellenőrizheti a számlálót.
- 4 Nyomja meg a **Menu Select** gombot.  
Ekkor megjelenik az ÖSSZES OLDAL ablak.



A Fax üzemmód ablakhoz történő visszatéréshez nyomja meg a **Mégse/C** gombot.

### Az összes szkennelési adat ellenőrzése

Ez a számláló a készülék telepítése óta elvégzett összes szkennelés számát mutatja.

- 1 Nyomja meg a **Megjelenítés**, majd a ▼ gombot.
- 2 Várja meg az ÖSSZES OLDAL képernyő megjelenését, majd nyomja meg a **Menu Select** gombot.
- 3 Nyomja meg ötször a ▼ gombot.  
Ekkor megjelenik az ÖSSZES SZKEN. képernyő, amelyen ellenőrizheti a számlálót.
- 4 Nyomja meg a **Menu Select** gombot.  
Ekkor megjelenik az ÖSSZES OLDAL ablak.



A Fax üzemmód ablakhoz történő visszatéréshez nyomja meg a **Mégse/C** gombot.

## A küldés/fogadás eredményeinek ellenőrzése az üzenetablakban

A küldemény fogadásának eredményét az üzenetablakban is ellenőrizheti.

- 1 Nyomja meg egyszer a **Megjelenítés**, majd kétszer a ▼ gombot.
- 2 Várja meg a TX/RX EREDMÉNY képernyő megjelenését, majd nyomja meg a **Menu Select** gombot.  
A TX/RX Eredmény képernyőn ellenőrizheti a küldési/fogadási információkat.



*Ha megnyomja a **Start** gombot, az üzenetablakban megjelenő jelentés részletei kinyomtathatók.*

- 3 Az ellenőrzés befejezéséhez és a Fax üzemmódba történő visszatéréshez többször nyomja meg a **Mégse/C** gombot, amíg meg nem jelenik a Fax üzemmód képernyő.

## A jelentésekről és listákról

Ezzel a készülékkel kinyomtatható a faxok adatátviteli és fogadási állapota, valamint a forrógombok tartalma stb.

A készülékkel a következő jelentések és listák nyomtathatók ki.



*A jelentések és listák nyomtatásáról bővebben a következő fejezetben olvashat.*

### Jelentések és listák kinyomtatása

- 1 Nyomja meg egyszer a **Megjelenítés**, majd háromszor a ▼ gombot.
- 2 Várja meg a NYOMT. JELENTÉS képernyő megjelenését, majd nyomja meg a **Menu Select** gombot.
- 3 A ▲ és a ▼ gomb segítségével válassza ki a kívánt jelentést.
- 4 Nyomja meg a **Menu Select** gombot.  
A készülék ekkor kinyomtatja a jelentést.

## Faxküldési eredmények (ADÁS ER. JEL.)

A dokumentum száma, a címzett neve, az adatátvitel kezdési időpontja, a dokumentumoldalak száma, a szükséges idő, az üzemmód és az átvitel eredménye kerül kinyomtatásra.



*A készüléket be lehet állítani akár úgy, hogy ezt a jelentést minden faxküldésnél, akár úgy, hogy csak hiba esetén, vagy egyáltalán ne nyomtassa ki. Részletek a „JELENTÉS menü” című részben, a 24. oldalon.*

SESSION	FUNCTION	NO.	DESTINATION STATION	DATE	TIME	PAGE	DURATION	MODE	RESULT
0001	TX	001	AAA NEWYORK 012345678	APR.19	18:00	010	00h02min21s	G3	STOP
			00A0: TX CANCEL						

## Faxfogadási eredmények (VÉTEL ER. JEL.)

A dokumentum száma, a faxfogadás dátuma, kezdési időpontja, a fogadott oldalak száma, a szükséges idő, az üzemmód és a faxfogadás eredménye kerül kinyomtatásra.



*A készüléket be lehet állítani akár úgy, hogy ezt a jelentést minden faxfogadás után, akár úgy, hogy csak hiba esetén, vagy egyáltalán ne nyomtassa ki. Részletek a „JELENTÉS menü” című részben, a 24. oldalon.*

SESSION	FUNCTION	NO.	DESTINATION STATION	DATE	TIME	PAGE	DURATION	MODE	RESULT
0001	RX	001	098765432	APR.19	18:00	001	00h02min21s	ECM	NG
			0014:ERROR DURING RX						

## Faxhasználati jelentés (MUNKAJEL.)

A művelet száma, a dokumentum száma, a dátum, az küldés/fogadás kezdési időpontja, a művelet típusa (küldés vagy fogadás), a címzett neve, a küldött/fogadott oldalak száma, az üzemmód és a küldés/fogadás eredménye kerül kinyomtatásra.



*A készülék beállítható úgy is, hogy ezt a jelentést minden 60. faxküldés/fogadás után automatikusan kinyomtassa. Részletek a „JELENTÉS menü” című részben, a 24. oldalon.*

NO.	SESSION	DATE	TIME	TX/RX	DESTINATION STATION	PAGE	DURATION	MODE	RESULT
01	0001	APR.19	16:32	TX---	AAA NEWYORK 012345678	006	00h01min16s	ECM	OK
02	0002	APR.19	18:00	---RX	098765432	001	00h02min21s	ECM	NG 0034
03	0003	APR.19	18:00	---RX	098765432	012	00h02min48s	ECM	OK
04	0004	APR.19	19:12	TX---	HEAD OFFICE 024682468	001	00h00min56s	ECM	OK

## Várakozó adatok (MEMÓ. ADAT. ATTEKINT)

Ez a küldésre, valamint az időzített átvitelre váró dokumentumok listája.

A dokumentum száma, az elvégzendő művelet típusa, az idő, a címzett neve és a dokumentumoldalak száma kerül kinyomtatásra.

SESSION	FUNCTION	TIME	NO.	DESTINATION STATION	PAGE
0001	TX	18:00	001	OT-01 AAA NEWYORK 012345678	012

## Várakozó faxok előnyomtatása (MEMÓ. TART. NYOMTAT)

Az elküldésre váró dokumentum első oldalának kicsinyített képe mellett a dokumentum száma, az elvégzendő művelet típusa, a címzett neve, a dátum, az idő és a dokumentumoldalak száma kerül kinyomtatásra.

## Egygombos lista (1GOMBOS LISTA)

A forrógombokhoz beprogramozott címzetteket a készülék a billentyűk sorszáma szerint nyomtatja ki.

OT-NO.	DESTINATION STATION	DESTINATION NUMBER	SPEED	SET DATE
OT-01	AAA NEWYORK	012345678	33.6	JAN.20.2006
OT-02	AAA TOKYO	098765432	33.6	JAN.20.2006
OT-03	HEAD OFFICE	024682468	33.6	FEB.12.2006
OT-04	NJ OFFICE	0P02345678	12.8	FEB.12.2006

## Gyorshívólista (GYORS VÁL LISTA)

A gyors hívás gombokhoz beprogramozott címzettek számsorrendben kerülnek kinyomtatásra.

SP-NO.	DESTINATION STATION	DESTINATION NUMBER	SPEED	SET DATE
SP-001	AMSTERDAM OFFICE	0P09876543	33.6	JAN.20.2006
SP-002	KOREA OFFICE	0P01357913	33.6	JAN.20.2006
SP-003	ABCDEF	024682468	33.6	FEB.12.2006
SP-004	POST OFFICE	0224466880	12.8	FEB.12.2006

## Csoportos hívólista (CSOPORT HÍV. LISTA)

A forrógombokhoz beprogramozott csoportos hívás beállításait a készülék a billentyűk sorszáma szerint nyomtatja ki.

KEY-NO.	NAME	NO.	DESTINATION STATION
OT-01	GROUP-01	01	OT-02 AAA TOKYO 098765432
		02	OT-04 NJ OFFICE 0P02345678
		03	SP-001 AMSTERDAM OFFICE 0P09876543

---

*Hibaelhárítás*

---

**7**

---

## Faxküldés közben előforduló problémák

Ha a faxot nem sikerül megfelelően elküldeni, nézze meg az alábbi táblázatot, majd végezze el a javasolt műveletet. Ha ezután sem sikerül a fax elküldése, vegye fel a kapcsolatot a helyi szervizképviselettel.



*Az egyes hibaüzenetekre vonatkozó bővebb információ „Az üzenetablakban megjelenő hibaüzenetek” című részben, a 75. oldalon. Az egyéb hibaelhárítási műveletekre vonatkozó műszaki adatok a Nyomtató/Másoló/Lapolvasó készülék használati útmutatójában található.*

<b>Tünet</b>	<b>Ok</b>	<b>Megoldás</b>
A készülék nem olvassa be a dokumentumot.	A dokumentum túl vastag, túl vékony vagy túl kicsi.	A fax elküldéséhez használja a síkágyas üveget.
A dokumentumot ferdén olvassa be a készülék.	Nem igazította hozzá a dokumentumvezetőket a dokumentum szélességéhez.	Csúsztassa a dokumentumvezetőket a dokumentum szélességéhez.
A címzett által kézhez kapott fax homályos.	Nem megfelelően helyezte be a dokumentumot.	Helyezze be pontosan a dokumentumot.
	A síkágyas üveg szennyezett.	Tisztítsa meg az üveget.
	A dokumentum szövege túl halvány.	Állítsa be a felbontást.
	Lehet, hogy hiba lépett fel a telefonos kapcsolatban.	Ellenőrizze a telefonvonalat, és próbálja meg újra elküldeni a faxot.
	Lehet, hogy a címzett faxkészüléke meghibásodott.	Készítsen egy másolatot, hogy megtudhassa, működik-e az Ön készüléke, aztán, ha a másolat megfelelő, kérje meg a címzettet, hogy ellenőrizze a készüléke állapotát.

A címzett által kézhez kapott fax üres.	A dokumentumot elülső oldalával lefelé helyezte az ADF-adagolóba.	Helyezze a faxolni kívánt dokumentumot elülső oldalával felfelé az ADF-be.
Nem lehet faxot küldeni.	A küldési műveletet nem megfelelően végezte el.	Ellenőrizze a faxküldési műveletet, és próbálja meg újra elküldeni a faxot.
	Lehet, hogy hibás a faxszám.	Ellenőrizze a faxszámot.
	Lehet, hogy hibásan programozta be a forrógombot vagy a gyorsívószámot.	Ellenőrizze a gombok programozását.
	Lehet, hogy nem megfelelően csatlakoztatta a telefont.	Ellenőrizze a telefonvonal csatlakozását. Ha a készülék nincs bekötve, csatlakoztassa.
	Előfordulhat, hogy a címzett faxkészülékével van a probléma (például kifogyott belőle a papír, vagy ki van kapcsolva).	Vegye fel a kapcsolatot a címzettel.

## Faxfogadás közben előforduló problémák

Ha a faxot nem sikerül megfelelően fogadni, nézze meg az alábbi táblázatot, majd végezze el a javasolt műveletet. Ha ezután sem sikerül a fax megfelelő fogadása, vegye fel a kapcsolatot a helyi szervizképviselettel.



*Az egyes hibaüzenetekre vonatkozó bővebb információ „Az üzenetablakban megjelenő hibaüzenetek” című részben, a 75. oldalon. Az egyéb hibaelhárítási műveletekre, például a dokumentumadagolásra, hibás papíradagolásra, gyenge nyomtatási minőségre vagy üres tonerre vonatkozó tanácsok a Nyomtató/Másoló/Lapolvasó készülék használati útmutatójában található.*

<b>Tünet</b>	<b>Ok</b>	<b>Megoldás</b>
A fogadott fax üres.	Lehet, hogy hiba keletkezett a telefonvonalban vagy a címzett faxkészülékében.	Ellenőrizze, hogy a készülék tud-e másolatokat készíteni. Ha tud, kérje meg a feladót a fax újbóli elküldésére.
	Lehet, hogy a feladó fordítva tette be a dokumentumot.	Vegye fel a kapcsolatot a feladóval.
A készülék nem fogadja automatikusan a faxokat.	A beállításoknál a kézi faxfogadás opció van kiválasztva.	Állítsa be a készüléket automatikus faxfogadásra.
	A készülék memóriája megtelt.	Tegyen be papírt, ha üres a tálca, és nyomtassa ki a memóriába mentett faxokat.
	Lehet, hogy nem megfelelően csatlakoztatta a telefonvonalat.	Ellenőrizze a telefonvonal csatlakozását. Ha a vonal nincs bekötve, csatlakoztassa.
	Lehet, hogy a feladó faxkészüléke meghibásodott.	Készítsen egy másolatot, hogy megtudhassa, működik-e az Ön készüléke, aztán, ha a másolat megfelelő, kérje meg a feladót, hogy ellenőrizze a készüléke állapotát.

## Az üzenetablakban megjelenő hibaüzenetek

Hibaüzenetek	Ok	Megoldás
VONALPROBLÉMA ⚡ (Váltakozva jelenik meg) VONALAT ELLENŐRIZZE	<ul style="list-style-type: none"> <li>■ A telefonhívási vagy a telefonvezeték-rendszer nem megfelelően lett beállítva.</li> <li>■ A telefonkábel csatlakoztatása nem megfelelő.</li> </ul>	<ul style="list-style-type: none"> <li>■ Ellenőrizze a telefonhívási, illetve a telefonvezeték-rendszert, és alkalmazza a megfelelő beállításokat a konfigurációs menüben.</li> <li>■ Csatlakoztassa megfelelően a telefonkábelt.</li> </ul>
*KOMMUNIKÁCIÓS HIBA* (#####)	<ul style="list-style-type: none"> <li>■ A készülék valamilyen meghibásodása miatt a kommunikáció nem lehetséges.</li> <li>■ A kommunikáció a címzett/feladó készülékének valamilyen meghibásodása miatt nem lehetséges.</li> </ul>	Ellenőrizze a faxküldési eredményeket.
*ÚJRAHÍVÁSOK VÉGE*	Egyetlen újrahívás sem volt sikeres, mivel vagy foglalt a címzett vonala, vagy nem fogadta a hívást.	Ellenőrizze a címzett vonalának állapotát, és próbálja meg újra elküldeni a faxot.
*MEMÓRIA TELE / ADÁS TÖRÖLVE*	A fax küldése közben a beolvasott kép mérete túllépte a memória kapacitását.	<p>Nyomtassa ki a memóriába fogadott összes faxot.</p> <p>Küldje el a faxot közvetlenül.</p> <p>A hibajelentés megtekintéséhez tartsa lenyomva a <b>Mégse/C</b> gombot, amíg meg nem jelenik a hibaüzenet.</p>
*MEMÓRIA TELE / ADÁS TÖRÖLVE*	A fax fogadása közben a beolvasott kép mérete túllépte a memória kapacitását.	<p>Nyomtassa ki a memóriába fogadott összes faxot.</p> <p>A hibajelentés megtekintéséhez tartsa lenyomva a <b>Mégse/C</b> gombot, amíg meg nem jelenik a hibaüzenet.</p>

Hibaüzenetek	Ok	Megoldás
KAGYLÓT TEGYE LE	A csatlakoztatott telefonkészülék hallgatója nincs a helyén.	Tegye vissza a telefonkagylót a helyére.
SZÖVEG ×1.00 1 Q[A]D #XXX Faxfigyelmeztetés	Miközben másolási üzemmódban műveletet hajtott végre, faxhiba keletkezett.	Nyomja meg a <b>Fax</b> gombot a hibaállapot megjelenítéséhez, és tegye meg a megfelelő lépéseket.
SZÖVEG ×1.00 1 Q[A]D #XXX Kommunikációs hiba	Miközben másolási üzemmódban műveletet hajtott végre, faxküldési hiba lépett fel.	Nyomja meg a <b>Fax</b> gombot a hibaállapot megjelenítéséhez, és tegye meg a megfelelő lépéseket.
*KÉREM, VÁRJON!* PC IRÁNYÍTJA	A készülék éppen az LSU-hez vagy a PageScope webböngésző adminisztrátori üzemmódjához próbál csatlakozni.	<ul style="list-style-type: none"> <li>■ Jelentkezzen ki a PageScope webböngészőből.</li> <li>■ Lépjen ki az LSU-ből.</li> <li>■ Ha 600 mp-en belül nem végez semmilyen műveletet, megjelenik a főképernyő.</li> </ul>

---

***Függelék***

---

**A**

---

## Műszaki jellemzők

Kompatibilis vonalak	PSTN (Public Switched Telephone Network), PBX (Private Branch eXchange)
Kompatibilitás	ECM/Super G3
Modemsebesség	33600, 31200, 28800, 26400, 24000, 21600, 19200, 16800, 14400, 12000, 9600, 7200, 4800, 2400 (bps)
Faxküldési sebesség	3 mp/oldal (V.34-en)
Kódolási eljárás	MH, MR, MMR, JBIG
Fogadó memória	4 MB (kb. 250 oldal)
Eredeti	<ul style="list-style-type: none"><li>■ ADF Maximális formátum: Legal Szélesség: 140 és 216 mm Hossz: 148 és 500 mm</li><li>■ Síkágvas üveg Maximális formátum: Legal</li></ul>
Papírméret	Maximum Legal
Széltörítés	4 mm (felső, alsó, bal, jobb)
Szkenelési sűrűség	Fő szkenelési szabvány: 8 pont Másodlagos szkenelési szabvány: 3,85 pont (STANDARD) 7,7 pont (FINOM) 15,4 pont (SZUPERFINOM)



*Az egyéb jellemzőkre vonatkozó műszaki adatok a Nyomtató/Másoló/Lapolvasó készülék használati útmutatójában található.*

# Szövegbevitel

Amikor megadja a felhasználónevet vagy beprogramozza a forrógombokhoz a címzetteket, betűket, ékezetes karaktereket, számokat és szimbólumokat egyaránt beírhat.

## Fő művelet

A számokat, betűket és szimbólumokat a billentyűzet segítségével viheti be. Az egyes gombok megnyomásával bevihető karakterek.

## Faxszámok beírása

Billentyűzet gombja	Bevihető karakter	Bevihető karakter (FELH. FAX SZ. Tárolás) *	
	[1]	[1]	[A]
1	1	1	-1
2	2	2	2
3	3	3	3
4	4	4	4
5	5	5	5
6	6	6	6
7	7	7	7
8	8	8	8
9	9	9	9
0	0	0	(szóköz) 0
*	*		
#	#		+

\* Saját faxszámának megjelenítéséhez a EGYEDI BEÁLLÍTÁSOK menüben lépjen a FELH. FAX SZ. menüpontra.

## Nevek beírása

Billentyűzet gombja	Bevihető karakter	
	[1]	[A]
1	1	.,'?¿! "1-()@/;:_
2	2	ABC2abcÆÇàáááááæç
3	3	DEF3defÐèéééèð
4	4	GHI4ghiiíï
5	5	JKL5jkl€£¢
6	6	MNO6mnoØŒñóóóðöøœ°
7	7	PQRS7pqrsß\$
8	8	TUV8tuvùúüü
9	9	WXYZ9wxyzÞýþ
0	0	(szóköz) 0
*		
#	#	*+x÷=#%&<>[]{} µ^~`~

## E-mail címek beírása

Billentyűzet gombja	Bevihető karakter	
	[1]	[A]
1	1	.@_-1
2	2	ABC2abc
3	3	DEF3def
4	4	GHI4ghi
5	5	JKL5jkl
6	6	MNO6mno
7	7	PQRS7pqrs
8	8	TUV8tuv
9	9	WXYZ9wxyz
0	0	(szóköz) 0
*		
#	#	+&/*=!?(%)%[]^`{} ~\$

## A beviteli mód megváltoztatása

A **⌘** gomb minden megnyomására a beviteli mód szám- és betűírás között vált.

[1]: számok beírása.

[A]: betűk beírása.

### Példa

Az alábbi példa az „NJ Office” szöveg beírását mutatja be.

- 1** A **⌘** gomb megnyomásával váltson betűíró üzemmódra, ha szükséges.
- 2** Nyomja meg kétszer a **6** gombot.  
Ekkor az „N” betű kerül bevételre.
- 3** Nyomja meg egyszer az **5** gombot.  
Ezzel beírta a „J” betűt.
- 4** Nyomja meg egyszer a **0** gombot.  
Ez lesz a szóköz.
- 5** Nyomja meg háromszor a **6** gombot.  
Ezzel beírta az „O” betűt.
- 6** Nyomja meg a **3** gombot hétszer.  
Ez az „f”.
- 7** Nyomja meg a **▶** gombot.  
Ettől a kurzor jobbra mozdul.
- 8** Nyomja meg a **3** gombot hétszer.  
Ez adja ki az „f” betűt.
- 9** Nyomja meg a **4** gombot szintén hétszer.  
Ezzel viszi be az „i”-t.
- 10** Nyomja meg a **2** gombot hétszer.  
Ez adja ki a „c” betűt.
- 11** Nyomja meg a **3** gombot hatszor.  
Ez lesz az „e” betű.

## Javítás és egyéb megjegyzések

- Az összes beírt karakter törléséhez tartsa lenyomva a **Mégse/C** gombot.
- Ha a bevitt szövegnek csak egy részét szeretné törölni, a ◀ és a ▶ segítségével vigye a kurzort ( ) a törölni kívánt karakterhez, majd nyomja meg a **Mégse/C** gombot.
- Ha egy gombhoz több karakter tartozik, a képernyő alján az „OK=▶“ felirat jelenik meg.
- Amennyiben ugyanazt a karaktert kétszer egymás után kell beírni, a megfelelő gomb megnyomása után a ▶ gombbal ismételheti meg a bevittet. (Lásd a fenti példát.)
- Szóköz beviteléhez a 0 gombot kell megnyomni.

---

# Tárgymutató

---

## A

### A címzett beírása

- Forrógomb 35
- Gyorstárcsázás 36
- Közvetlen tárcsázás 35

### Adatátvitel eredménye 68

### ADF (Automatikus dokumentumadagoló) 2

## B

### Beviteli üzemmód 81

### Billentyűzet 6

## C

### Címzett megadása 34

- Keresés 37
- Lista 36
- Telefonkönyv 36, 37

## Címzettek

- Bejegyzés 55
- Több címzett 38

### Címzettek bejegyzése 55

- Csoportos tárcsázás 62
- Egygombos tárcsázás 56
- Gyorstárcsázás 59

### Csoportos tárcsázás

- Módosítás / Törlés 63
- Programozás 62

## E

### Egygombos tárcsázás

- Módosítás / Törlés 58
- Programozás 56

### Ellenőrzés 65

## F

**Fax üzemmód képernyője** 10

### Faxfogadás

Automatikus fogadás 46

Manuális fogadás 47

Nyomtatás 48

**Faxfogadás eredménye** 67, 68

**Faxfogadás memóriába** 27

### Faxküldés

Alapvető faxolási műveletek 30

Időzítő 40

Manuális küldés 41

Újrahívás 38

### Faxok fogadása

Faxfogadás memóriába 27

### Fejléc

### Felbontás

A fax felbontásának javítása 34

### Fő művelet

### Forrógomb

A címzett beírása 35

### Forrógombok

## G

### Gyorstárcsázás

Címzett megadása 36

Módosítás / Törlés 60

Programozás 59

## H

### Hibaelhárítás

Faxfogadás 74

Faxküldés 72

### Hibaüzenetek

## I

**Időzített küldés** 40

## J

### Jelentések

ADÁS ER. JEL. 68

MEMÓ. TART. NYOMTAT 69

MUNKAJEL. 69

Nyomtatás 67

VÉTEL ER. JEL. 68

### Jellemzők

## K

### Kezelőpanel

### Közvetlen tárcsázás

## L

### Lábléc

### Listák

1GOMBOS LISTA 70

CSOPORT HÍV. LISTA 70

GYORS VÁL LISTA 70

MEMÓ. ADAT. ATTEKINT 69

Nyomtatás 67

## M

### Manuális

fogadás 47

Küldés 41

### Memória

Mégse/Törlés 42

Várakozás 42

### Menü

ADÁS(TX) BEÁLLÍTÁS 20

Áttekintés 12

Beállítások megadása 26

EGYEDI BEÁLLÍTÁSOK 25

Faxtárolás 19

GÉPBEÁLLÍTÁS 17

JELENTÉS 24

KOMMUNIKÁCIÓS

BEÁLLÍTÁSOK 23

VÉTEL(RX) BEÁLLÍTÁS 21

## N

### Nyomtatható terület

## **R**

**Részek 2**

## **S**

**Számlálók 66**

Összes szkennelés 66

Faxnyomtatás 66

**Szövegbevitel 79**

A szöveg javítása 82

Beviteli üzemmód 81

Megjegyzések 82

## **T**

**Telefonkönyv**

Keresés 37

Lista 36

**Több címzett**

Csoportos tárcsázás 35

Körlevél 38

**Törlés**

Memória 42

## **U**

**Újrahívás 38**

## **V**

**Vétel memóriába üzemmód 27**

Beállítás 27

Kikapcsolás 28

**Vezérlőpanel 6**

